

Веселая музыкалочка



Any-notes.com

Музыка-звезда



УЧЕБНЫЕ ПОСОБИЯ ДЛЯ ДМШ

Ю. ФРОЛОВА

Аннотации.com
**ВЕСЁЛАЯ
МУЗЫКАЛОЧКА**

Ростов-на-Дону
«Феникс»
2013

Мир-звук.рф

УДК 78.01

ББК 85.31 *booksnotes.com*

КТК 861

Ф91

Фролова Ю. В.

Ф91 ВЕСЁЛАЯ МУЗЫКАЛОЧКА / Ю. В. Фролова. — Ростов н/Д : Феникс, 2013. — 79 с. : ил. — (Учебные пособия для ДМШ).

ISMN 979-0-66003-169-8

Учебное пособие «Весёлая музыкалочка» адресовано самому широкому кругу читателей. В качестве рабочего пособия оно может быть использовано педагогами и детьми в подготовительных группах или группах общего музыкального развития детских музыкальных школ и школ искусств, в центрах или школах раннего развития. В качестве самоучителя по музыке может быть интересно родителям, стремящимся в домашних условиях познакомить детей с азами музыкальной грамоты.

Пособие составлено с учетом возрастных особенностей и интересов детей среднего и старшего дошкольного возраста. Изложенное в простой развлекательной форме, оно придаст ранним музыкальным занятиям не только логичное содержание, но и веселое наполнение, всегда оставляющее хорошее настроение и желание к дальнейшему обучению. Пособие знакомит с основными музыкальными правилами, предложенными в стихах-прибаутках и коротких песенках, развивает навыки нотного письма, дает основы музыкальной грамоты. Вооружившись цветными карандашами, дети смогут получить удовольствие и от возможности порисовать или разукрасить, ведь большая часть упражнений — не более чем развлекательное путешествие в мир нотной азбуки.

ISMN 979-0-66003-169-8

УДК 78.01

ББК 85.31

© Ю. Фролова, 2013
© Оформление, ООО «Феникс», 2013
© В. Елисова, стихи, 2013 *booksnotes.com*

Исследования психологов и педагогов доказывают, что занятия музыкой с самого раннего возраста очень эффективны для общего развития ребенка. Способность слушать и слышать, музицировать и петь, творчески общаться приносит детям огромное удовольствие и придает уверенность в своих силах. Вот почему в современной системе дошкольного образования большое внимание уделяется музыкальным занятиям. Сегодня они встречаются в учебных программах практически всех школ раннего развития или дошкольных гимназий, ведь приобщение детей к музыке — это прямой путь к более гибкому и всестороннему развитию малыша. Заметно изменилось отношение к ранним занятиям музыкой и в музыкальных школах. Теперь в группы «общего музыкального развития» или «раннего эстетического развития» принимаются дети в возрасте от 3–4-х лет.

Набор дисциплин, входящих в курсы раннего развития, заметно различается, однако наиболее стабильной для всех учебных заведений является «Музыка» (в музыкальных школах — «Сольфеджио»), ибо только мир музыки и творчества позволяет максимально раскрыть потенциал ребенка. Практика показывает, что программы дошкольного курса музыкальных занятий весьма различны: даже музыкальные школы, не говоря уже о других учебных заведениях, предлагают разные авторские версии по сути одного и того же этапа обучения. С одной стороны, это определяется опытом самого педагога-сольфеджиста, подстраивающего программу «под себя», с другой — отсутствием специальных пособий по музыке, регламентирующих объем материала и адаптированных к работе с маленькими детьми.

Решить проблему и построить логичный курс обучения юных музыкантов вам поможет методическое пособие «Веселая музыкалочка», в игровой и увлекательной форме дающее азы музыкальной грамоты. «Найди ошибку», «раскрась», «обведи», «помоги»: такие задания наверняка увлекут ребенка и создадут великолепную базу для успешного музыкального воспитания. Содержание пособия включает изучение нот первой октавы, скрипичного и басового ключей, длительностей, интервалов. В процессе обучения дети научатся правильно писать и определять ноты на нотном стане, различать длительности, петь короткие песенки, содержащие четвертные и восьмые длительности, различать интервалы с помощью песен-попевок.

Пособие содержит большое число упражнений, которые дети с удовольствием выполнят с помощью цветных карандашей: они получают удовольствие от раскрашивания любимых героев, задорных зверюшек, логических квадратов, нот. Веселые загадки и стихи помогут детям быстрее выучить ноты и их расположение на нотном стане, познакомиться с длительностями и интервалами, а интересные ребусы и кроссворды — проверить теоретические знания.

Обратите внимание на следующие рекомендации:

- * Для работы с пособием обязательно иметь цветные карандаши;
- * Задания, отмеченные «карандашиком», могут выполнять все учащиеся группы, отмеченные же «восклицательным знаком» — более способные дети;
- * На пустом нотном стане дети должны самостоятельно выписывать скрипичный ключ;
- * сквозная нумерация пособия призвана предоставить свободу педагогам в выборе упражнений, выполняемых в классе и дома (в среднем, это 2–3 упражнения в классе и 2–3 дома).

Если вы еще не знаете, как правильно выстроить процесс музыкального обучения юных музыкантов, как регламентировать объем материала раннего этапа обучения, как привить интерес к наиболее «скучным» письменным заданиям, воспользуйтесь пособием «Веселая музыкалочка»! Желаю вам удачи!

 **1. Выучи стихотворение.**

Нотный стан, как дом большой,
 Нотки в нём живут гурьбой.
 Разместились на линейках,
 Как на ровненьких скамейках.
 А линеек всего пять,
 Нам нельзя их растерять.
 Снизу вверх идем считать:
 Раз, два, три, четыре, пять.

 **2. Помоги зайчику найти правильный нотный стан. Обведи его.**

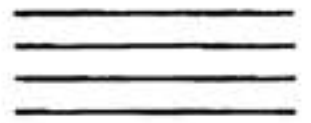
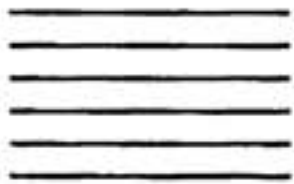
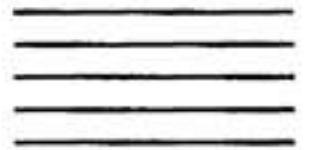

 **3. Прочитай стихотворение. Выучи, какие регистры бывают в музыке?**

Есть в музыке регистры —
 Почтенные министры.
 Легко их различать,
 Лишь надо вот что знать!

Регистр нижний — это бас,
 Ведь он звучит как контрабас.
 Регистр средний — веселей:
 Похож на голос у людей.

Регистр верхний — очень тонок,
 И тембр у звуков очень звонок.
 Запомнить нужно три регистра,
 И подружиться с ними быстро!

Аннотации.com
 4. Соедини стрелками рисунки с названием регистров. Рисунки раскрась.



СРЕДНИЙ

ВЫСОКИЙ



НИЗКИЙ

5. Найди музыкальные знаки и обведи их.



 *Any-notes.com*
6. Выучи стихотворение.

Ключ скрипичный — важный знак,
 С ноткой «СОЛЬ» он дружит.
 Средним и высоким звукам
 Преданно он служит.
 Со второй линейки он
 Сразу начинается,
 И поэтому ключ «СОЛЬ»
 Также называется.

 **7. Научись писать скрипичный ключ по образцу. С какой линии он берет начало?**

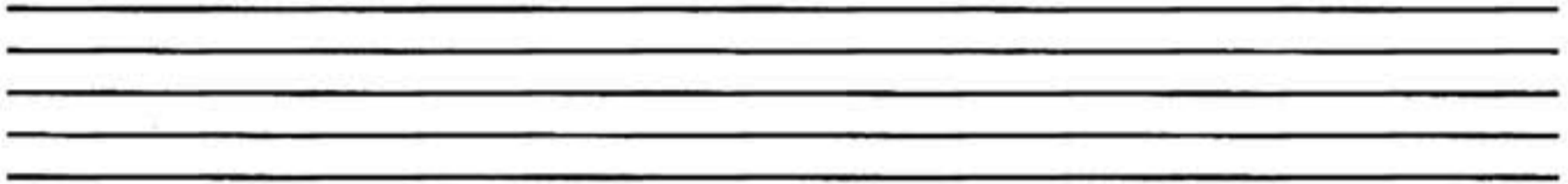

 **8. Сравни скрипичные ключи. Найди ошибки и объясни их. Обведи правильный скрипичный ключ.**



Музыка-ноуты.com
 9. Разгадай загадки.

Что за ключ нам дверь откроет
 В мир музыки чудесной?
 Нотки в ряд он все построит,
 Чтоб звучали вместе?
 Что за ключ такой отличный?
 А зовется он (п'я н' п'и п'д'жэ).

Их существует только три:
 Легко их различать.
 Один как контрабас звучит,
 Другой звонку подстать.
 А третий льётся как ручей,
 Похож на голос у людей.
 А ну-ка, угадай-ка быстро:
 Названье им — (л'д'шэп'гэд).

10. Обведи скрипичные ключи по предложенным точкам и нарисуй самостоятельно до конца строки:

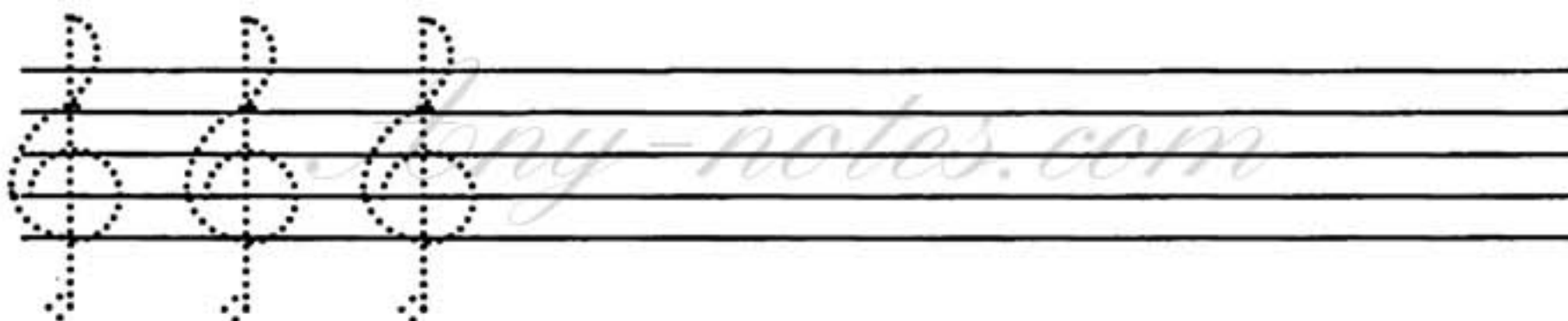

11. Расскажи лисичке, как записывается скрипичный ключ. С какой линии он берет начало? Нарисуй строку скрипичных ключей.

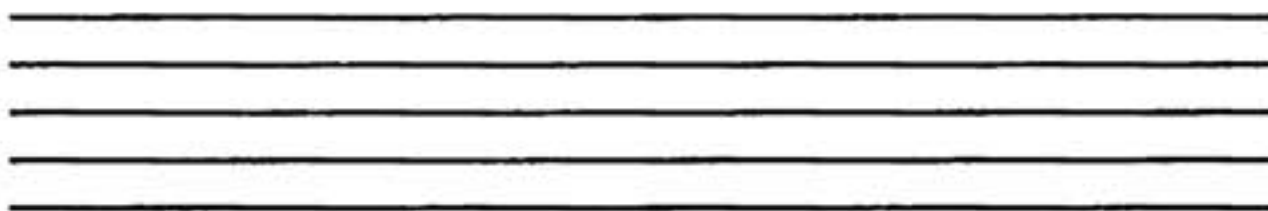

 **12. Выучи стихотворение.**

На нашем нотном стане
Гуляют семь подруг.
Не Тани, и не Ани:
Их нотками зовут.

Одни живут на линиях,
Другие — в промежутках.
Про нотки ты узнаешь
В забавных прибаутках!

У каждой есть свой домик,
В нём комнатка одна.
И нотка, улыбаясь,
Глядит, как из окна.

 **13. Помоги зайчику найти нотки среднего регистра. Обведи их цветным карандашом.**

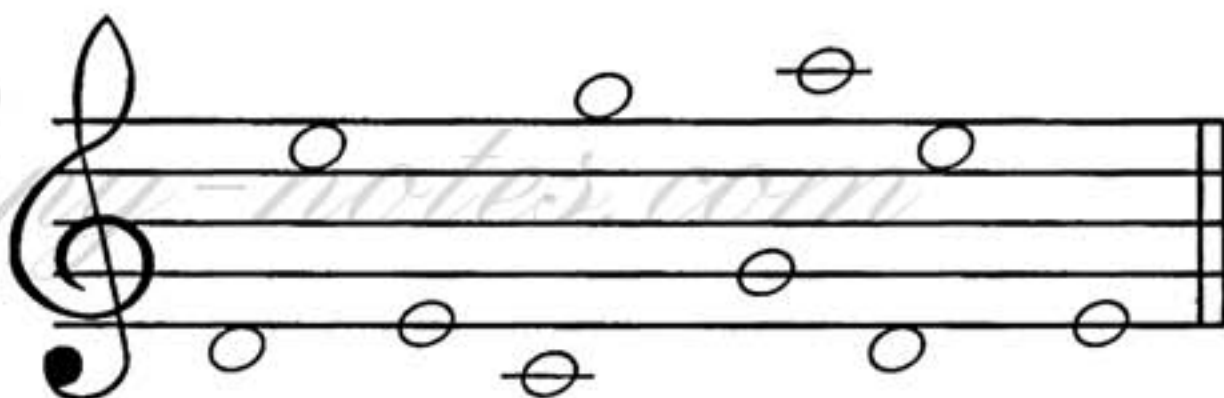

 **14. По образцу «рассади» нотки на все линейки.**

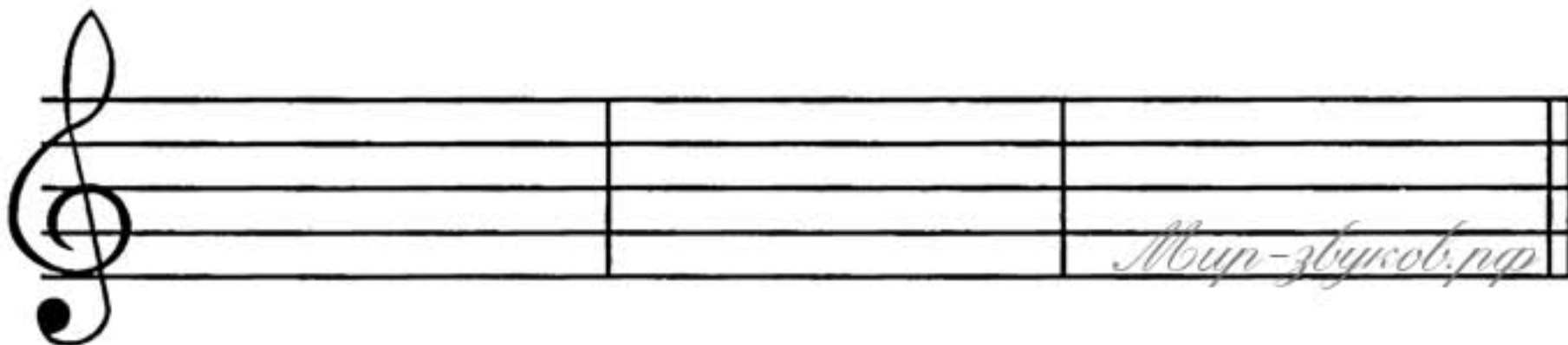
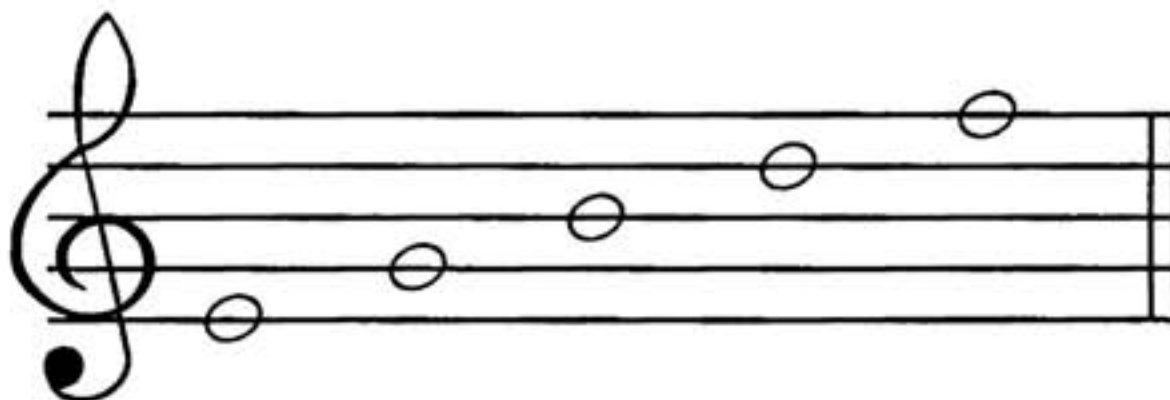

15. Помоги мишке переписать нотки, «живущие» на линейках.

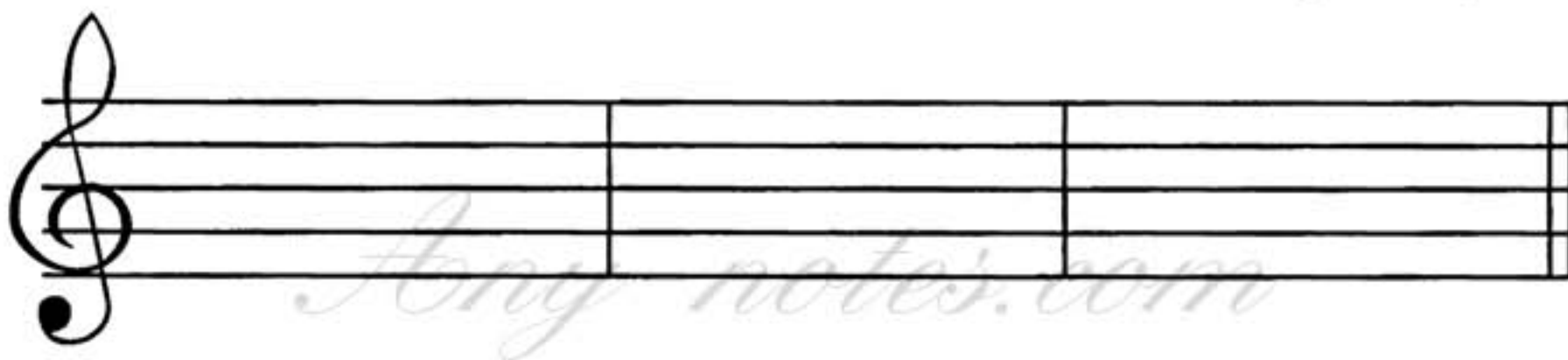
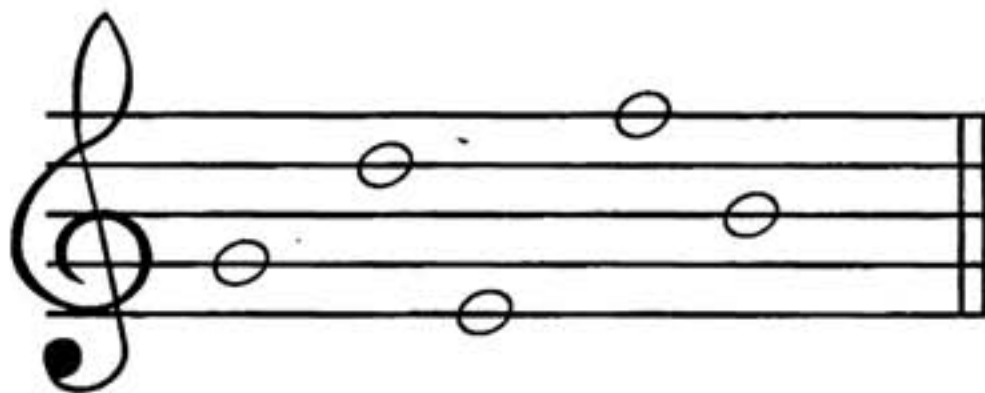

16. По образцу «рассади» нотки в промежутках между линиями.

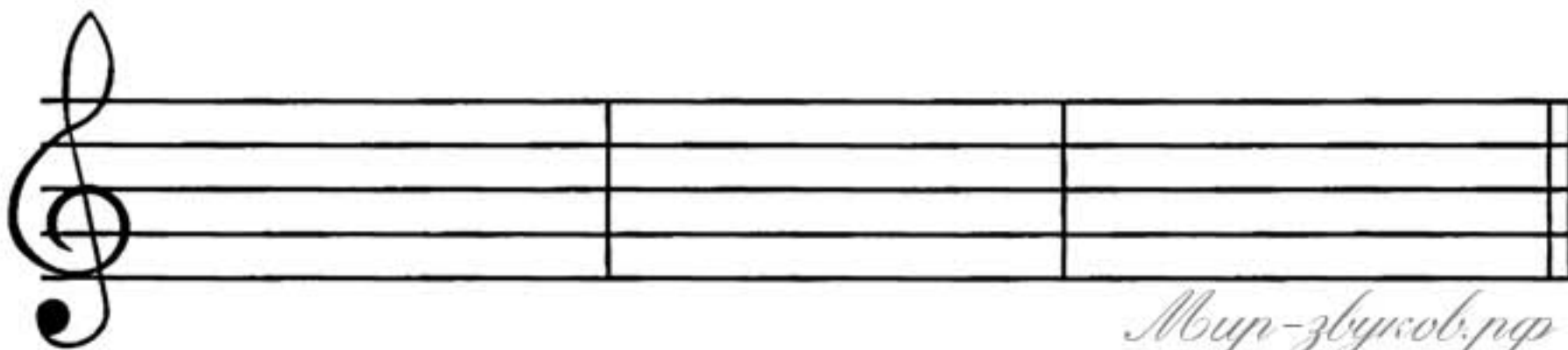
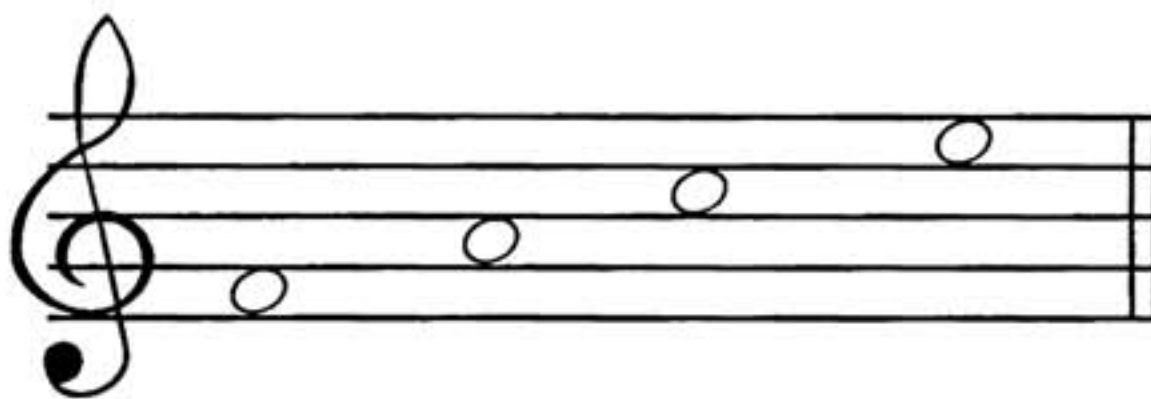

Any-notes.com
 17. Нотки, «живущие» на линейках, раскрась красным карандашом, а «живущие» в промежутках — синим.

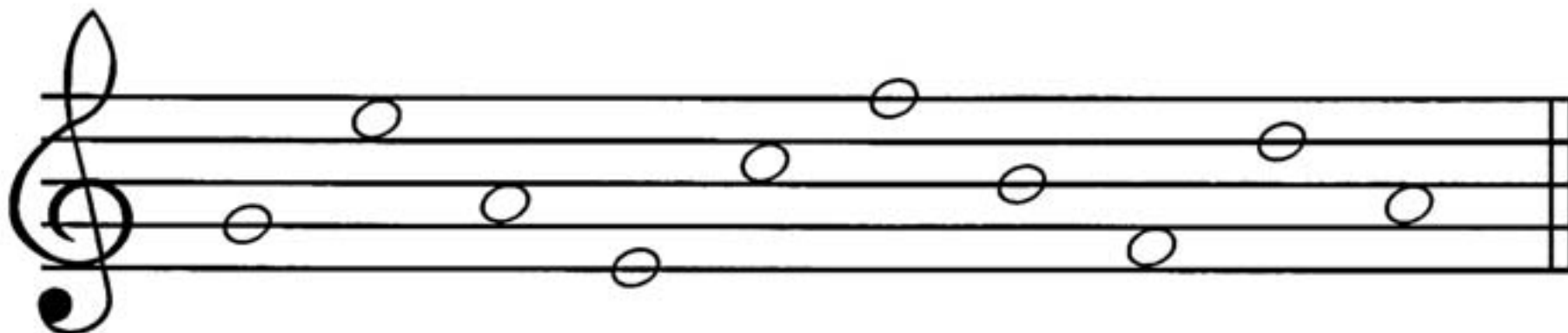

18. Помоги зайчику записать нотки, «живущие» в промежутках между линиями.

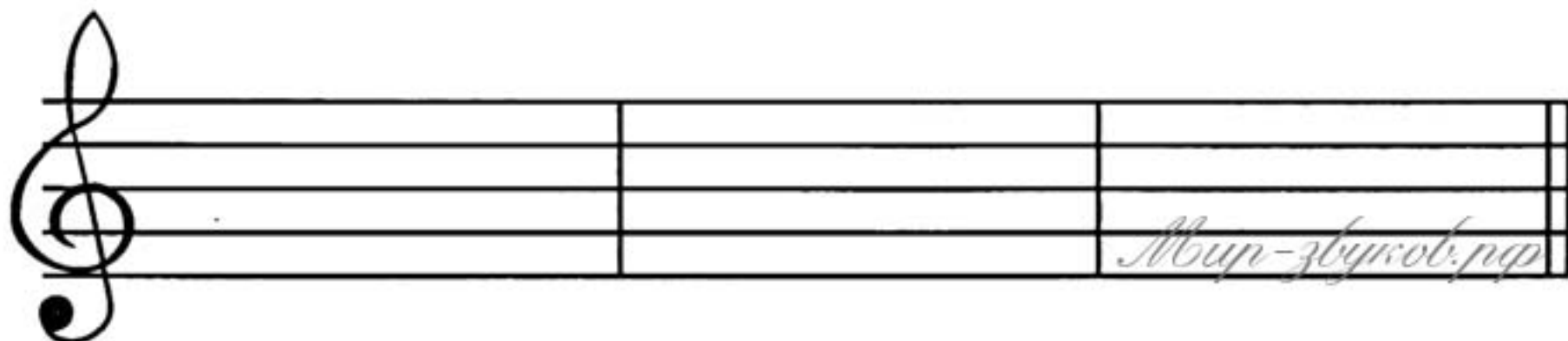
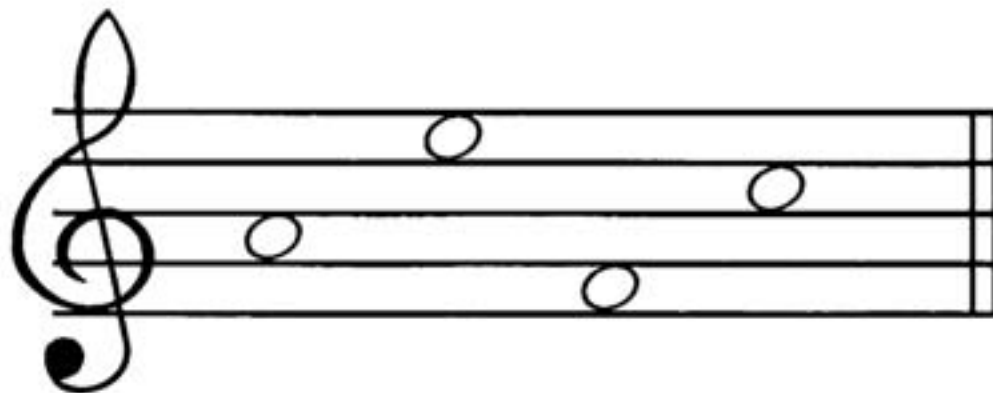

19. Сравни примеры и найди три отличия. Подчеркни их.

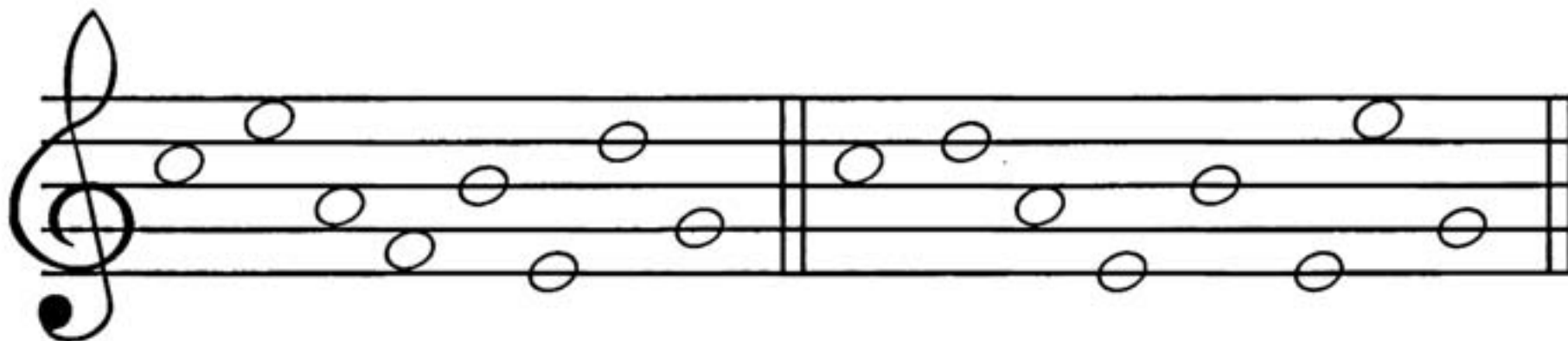

20. Повтори, где живут нотки. Помоги слонёнку выписать нотки сначала в промежутках — от нижней к верхней, затем на линейках — от верхней к нижней.

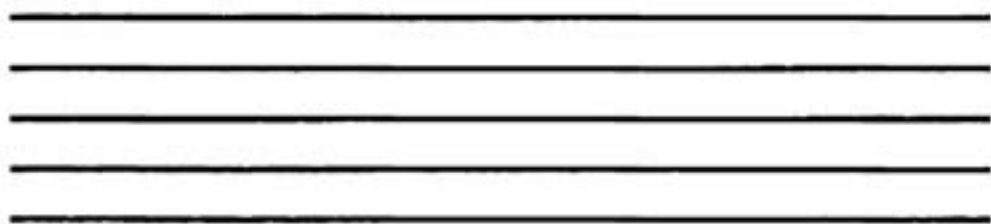
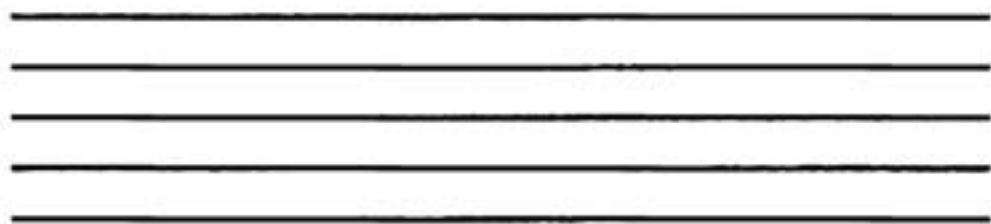

any-notes.com
 21. На каких музыкальных инструментах играют зверята? Раскрась их.
 Какие ещё музыкальные инструменты ты знаешь?



(аккордеон)



(скрипка)



(флейта)

22. Прочитай и запомни правильный порядок нот.

ДО – РЕ – МИ – ФА – СОЛЬ – ЛЯ – СИ – ДО

Мир-звуков.рф



Any-notes.com
 23. Назови недостающие нотки и впиши их.

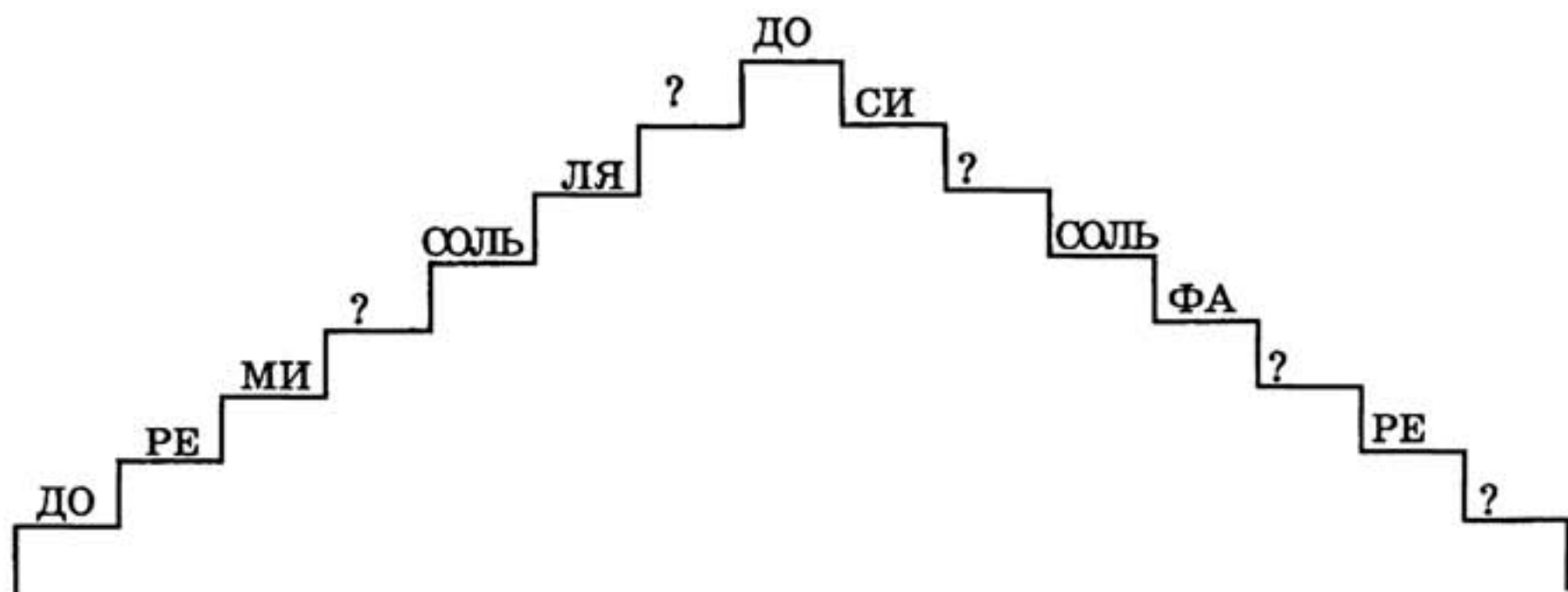

24. Помоги зайчику найти гитару. Назови все остальные инструменты и раскрась их.



(гитара)



(туба)

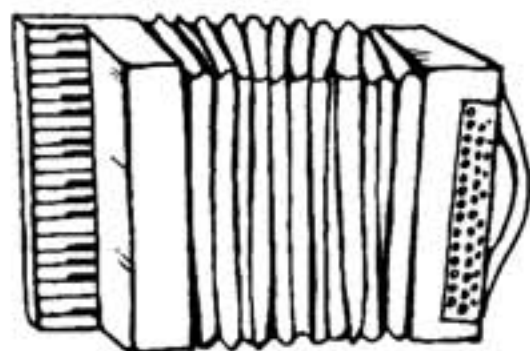

(аккордеон)



(барабан)

Any-notes.com

Any-notes.com
 25. Выучи стихотворение.

Нота «СОЛЬ» со всеми дружит,
 У неё такая роль.
 И ключ «СОЛЬ» ей верно служит —
 Нотной азбуки король.
 Догадаться очень просто —
 Почему они дружны:
 Так как со второй линейки
 Начинаются они.

Найди клавишу «соль» на клавиатуре.



Any-notes.com
 26. Нарисуй по образцу ноту «соль».

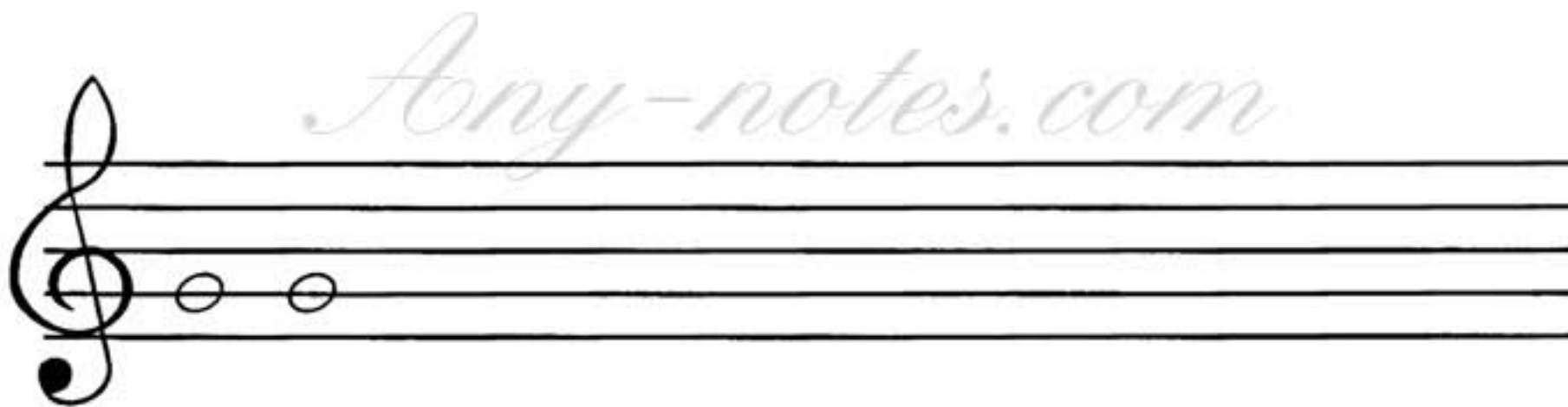

Any-notes.com
 27. Найди нотку «соль» и обведи её цветным карандашом.

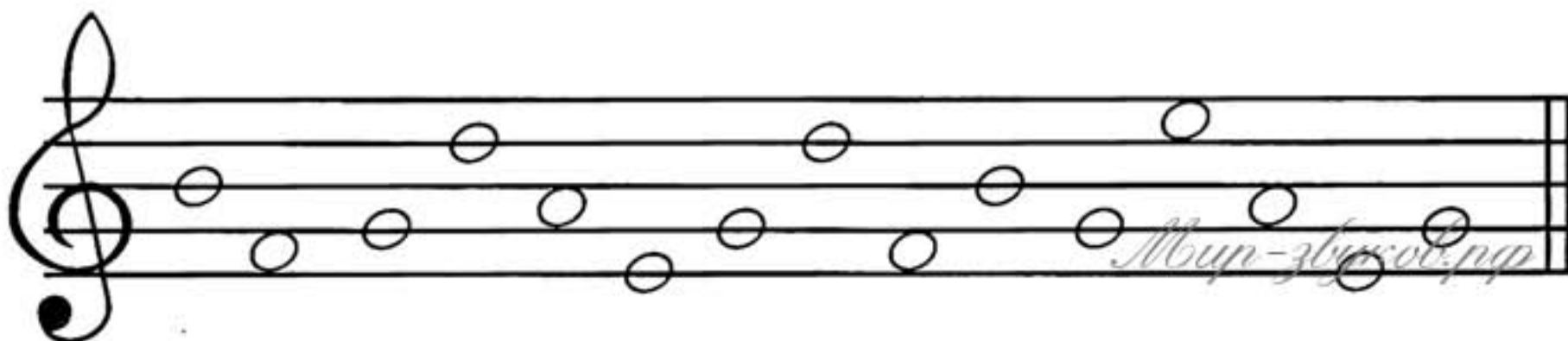

Анну-ноутс.ком
 28. Помоги зайчику записать недостающие буквы:

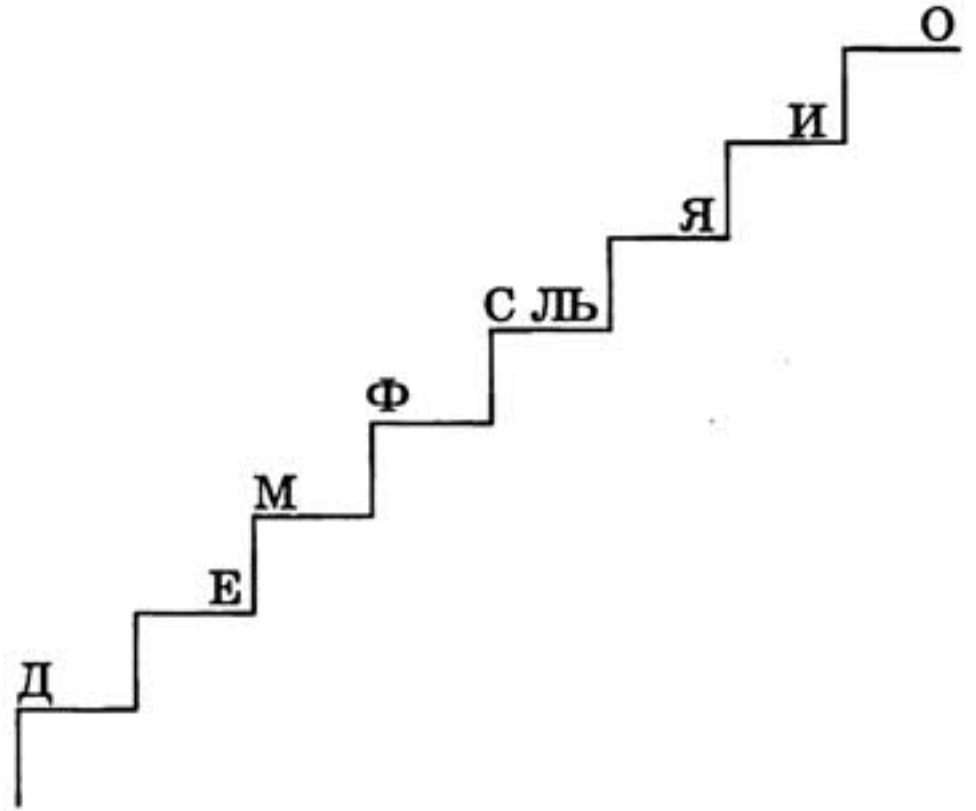

Прочитай все нотки снизу вверх и сверху вниз.

Анну-ноутс.ком
 29. Сравни примеры и найди два отличия. Нотку «соль» обведи красным карандашом.

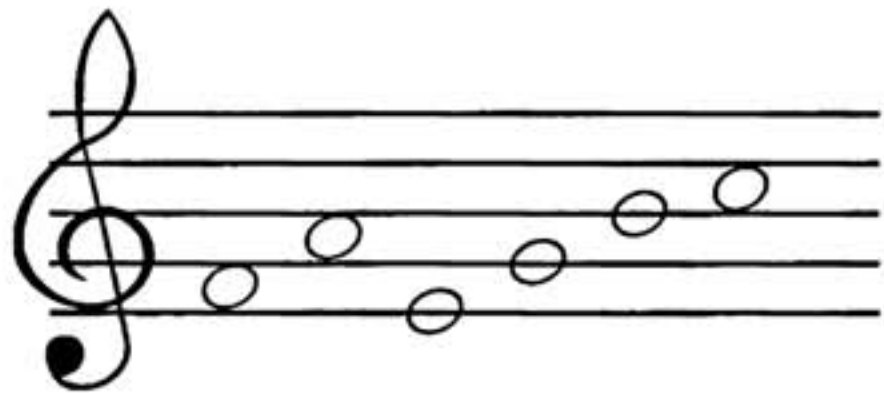
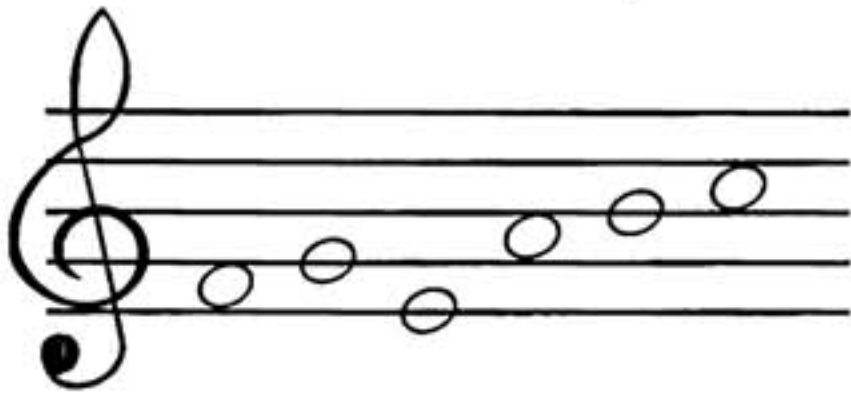

30. Прочитай стихотворение.

Белый кружок — это ЦЕЛАЯ нотка,
 Самая длинная из всех.

А записать её очень просто:

Только кружок — без всяких помех.
 Белый кружок со штилем длинным
 Ты ПОЛОВИННОЙ назови.

Знай, что она — вдвое короче:
 Это запомни и всем Расскажи!

Чёрную нотку ещё покороче
 Все называют — ЧЕТВЕРТНОЙ.

Ты не забудь её закрасить
 И штиль поставить к ней простой.
 Самые мелкие — это ВОСЬМЫЕ,
 За руку держатся они.

Чёрные нотки, как две подружки,
 Ты им улыбку свою подари!

Основные длительности в музыке:

○ — ЦЕЛАЯ

♪ — ПОЛОВИННАЯ

♪ — ЧЕТВЕРТНАЯ

♪ — ВОСЬМАЯ (♪♪ или ♪♪ — ДВЕ ВОСЬМЫЕ)

ЗАПОМНИ!

МУЗЫКАЛЬНЫЙ РИТМ — это сочетание коротких и длинных длительностей.

31. Подумай и скажи, на каком музыкальном инструменте можно сыграть только ритм?

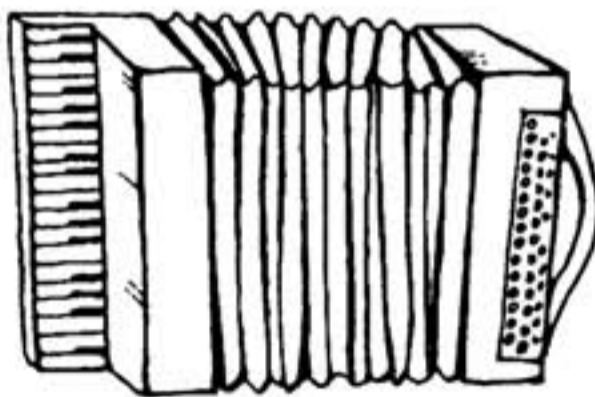

Any-notes.com
 32. Красным карандашом обведи все половинные длительности, а синим — четвертные.

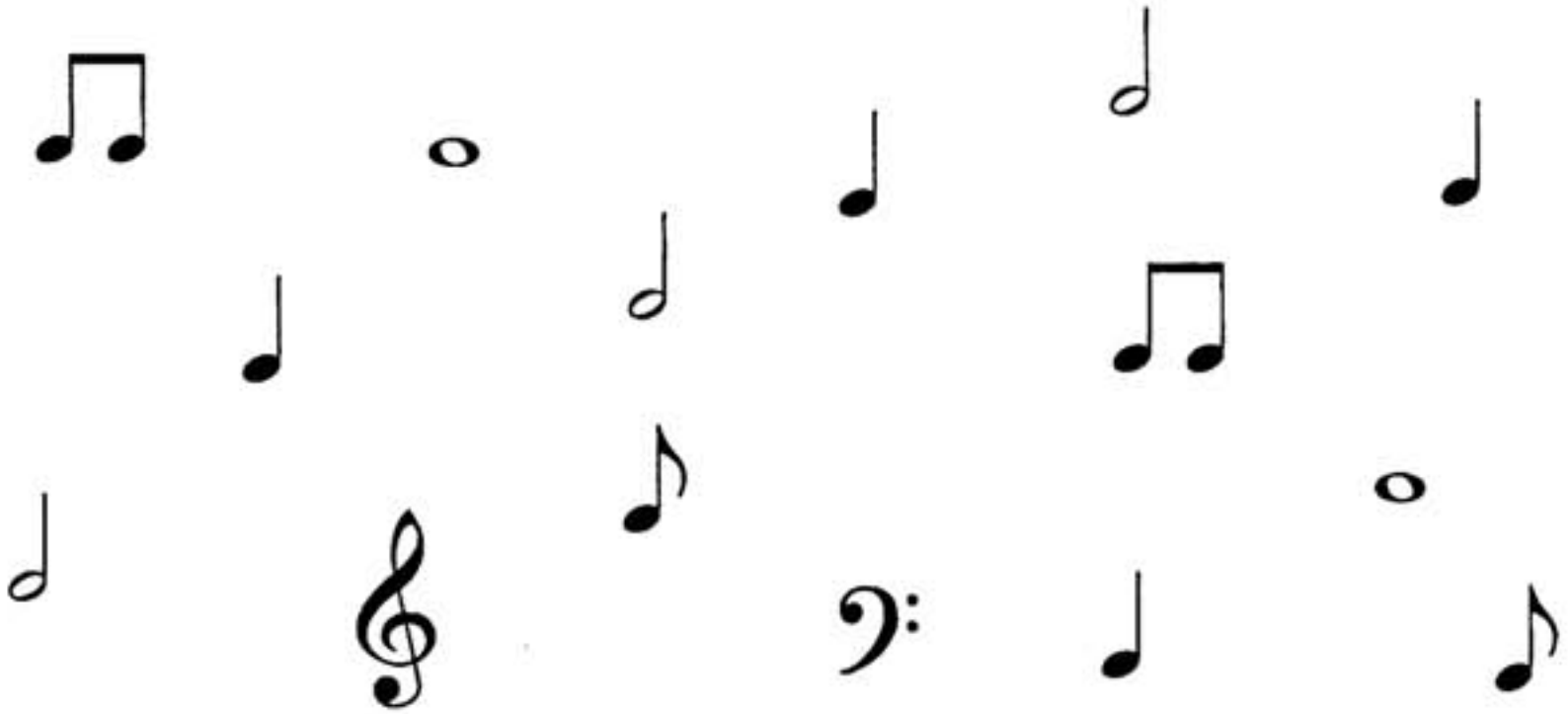

Any-notes.com
 33. Повтори образец несколько раз. Назови все длительности.



Any-notes.com
 34. Соедини нотки в правильном порядке от «до» до «до».

МИ

СОЛЬ

РЕ

ДО

ДО

ФА

ЛЯ

СИ

Музыка-звук

Аннотации.com
 35. Прочитай все нотки подряд. Назови нотки, расположенные вокруг ноты «СОЛЬ» и впиши их.

_____ ? _____

_____ СОЛЬ _____

_____ ? _____

36. Выучи стихотворение.

В первом промежутке
 Нотка «ФА» сидит.
 Смотрит на соседей,
 Как в окно глядит.
 Нам без «ФА» никак нельзя,
 Мы берем её в друзья.

Найди клавишу «фа» на клавиатуре.



Аннотации.com
 37. Запиши образец два раза. Назови все длительности.

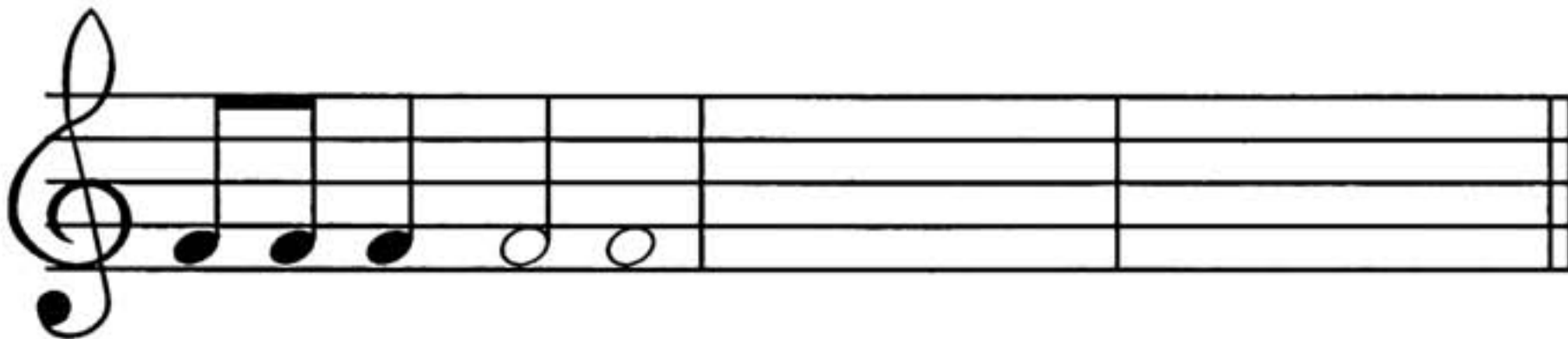

38. Найди нотки «фа» и «соль» и раскрась их цветными карандашами: «соль» — красным, «фа» — зелёным.

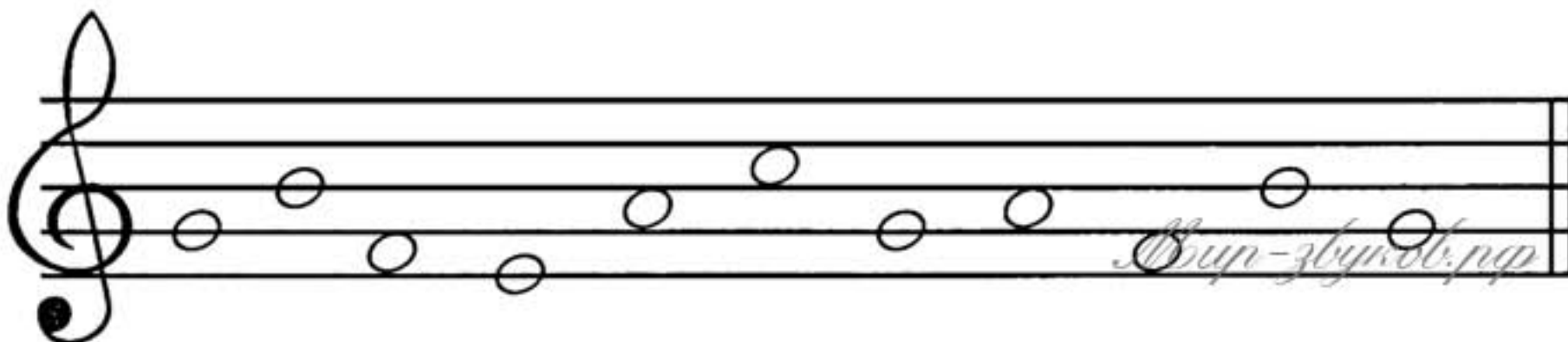

Amy-notes.com
 39. Зеленым карандашом обведи все четвертные длительности, а жёлтым — восьмые.

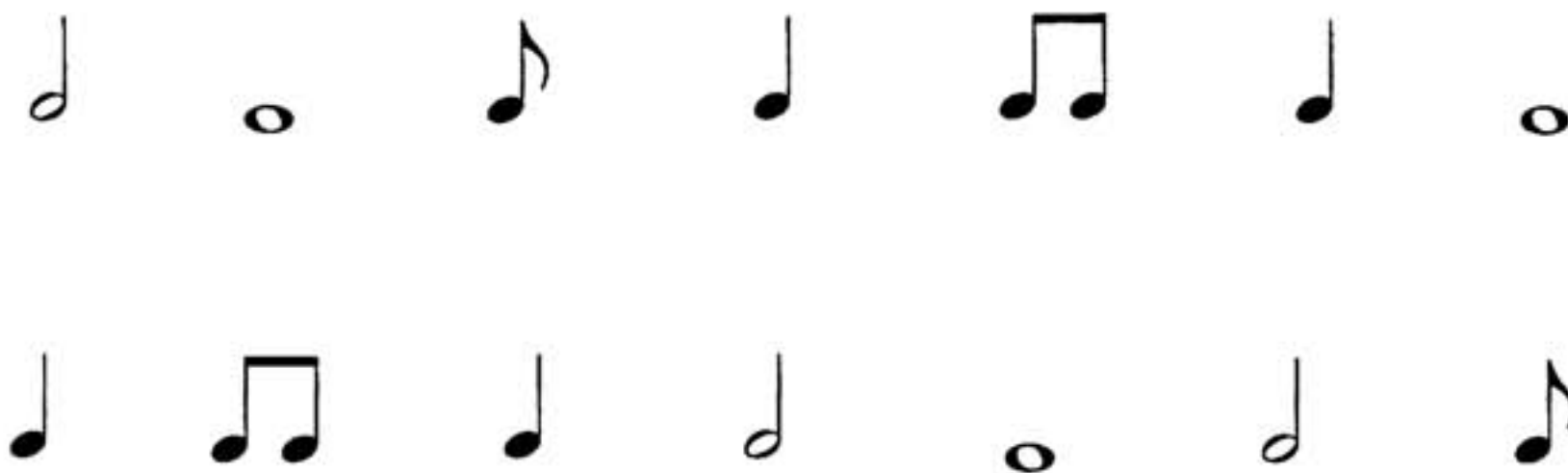

! 40. Подскажи лисичке, как записать нотку «соль» половинной и целой длительностями, а нотку «фа» — четвертной и восьмыми.

Amy-notes.com

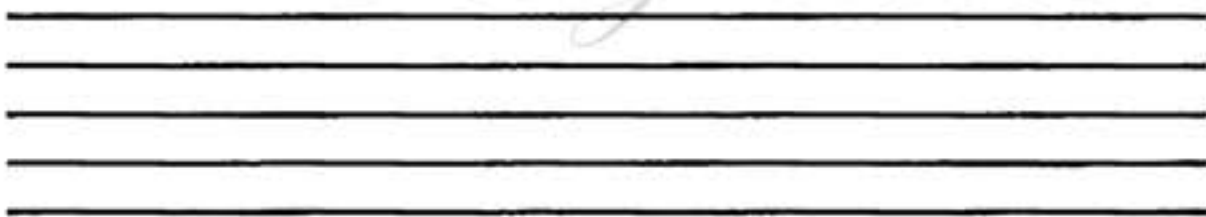

! 41. Помоги мишке найти четвертные ноты «соль» и половинные «фа». Нотки «соль» обведи красным карандашом, а «фа» — зелёным.



 **42. Разгадай загадки.**

Нотка эта поселилась
На линейке второй.
И с ключом она сдружилась.
Угадай-ка? Это — (чгос).

Нотку в первом промежутке
Угадай сперва!
Нотка «СОЛЬ» — её подружка,
Ну конечно, это — (вф).

 **43. Научись работать с четверными и восьмыми длительностями.**

 — хлопки в ладоши.
ТИ-ТИ

 — руки положить на стол или колени.
ТА

Проговори ритмослогами и покажи предложенный ритм.

ТИ - ТИ ТА ТИ - ТИ ТА ТИ - ТИ ТА ТИ - ТИ ТА

 **44. Прочитай ритм мелодии ритмослогами. Спой мелодию ритмично и сыграй её на фортепиано.**



 **45. Сравни предложенные ритмы. Исправь ошибку!**



Any-notes.com

46. Проговори ритм мелодии. Спой мелодию и сыграй её на фортепиано.



47. Найди ошибки художника! Обведи неправильные нотки.



Any-notes.com

48. Помоги мишке проговорить ритмослогами и показать ритм.



49. Найди отличия в мелодиях и подчеркни их.



Any-notes.com
 50. Назови все нотки. Прочитай с помощью ритмослогов ритм. Научись мелодию петь нотами и играть на фортепиано.



51. Догадайся, какая из длительностей записана неверно? Обведи её, остальные назови:



52. Запиши длительности так, чтобы они располагались в порядке уменьшения — от самой долгой к самой короткой:



_____ → _____ → _____ → _____

А теперь наоборот: от самой короткой к долгой.

_____ → _____ → _____ → _____

Any-notes.com
 53. Помоги зайчику соединить стрелками все нотки по порядку от «до» до «си».

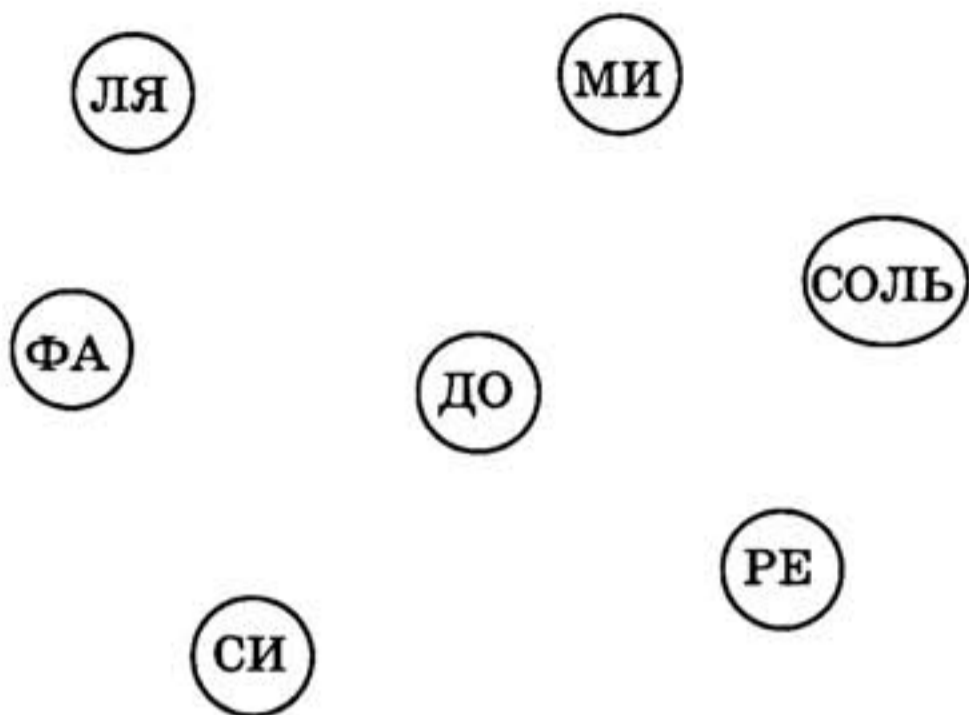

54. Подскажи лисичке, какую нотку нужно вписать? Впиши её.

Any-notes.com

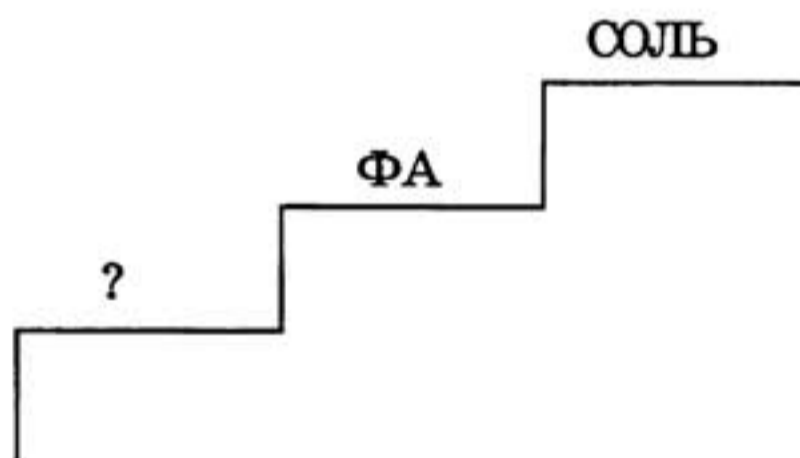

55. Выучи стихотворение.

На первой линейке нотка сидит.
 «Запомни меня», — она говорит.
 «Скорее в друзья меня ты возьми,
 Меня называют все ноткой «МИ».

Найди клавишу «ми» на клавиатуре.



Any notes.com
 56. Запиши нотку «ми» по образцу. Назови все длительности.



57. Прочитай ритм с помощью ритмослогов. Спой мелодию и сыграй её на фортепиано.



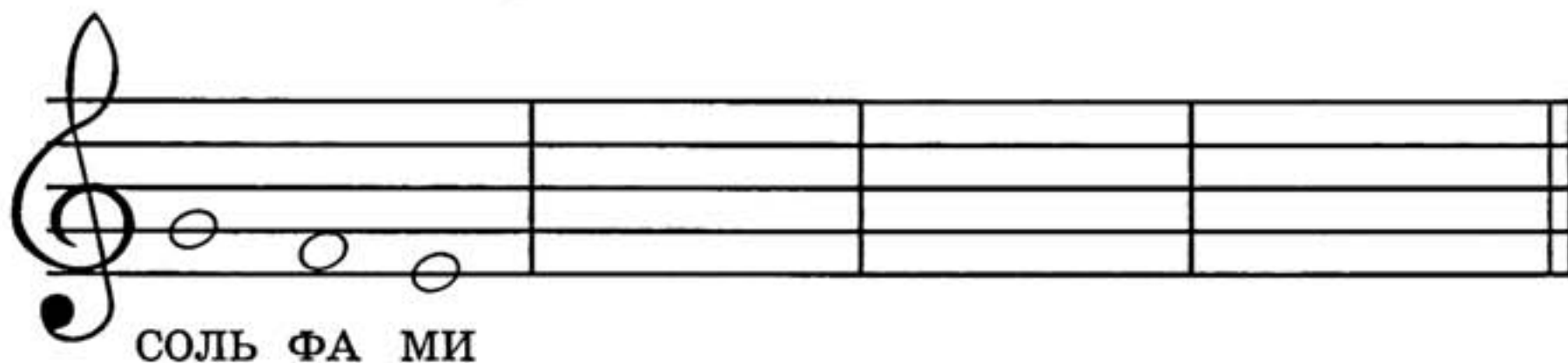

Any notes.com
 58. Перепиши образец. Запомни, как называются нотки.



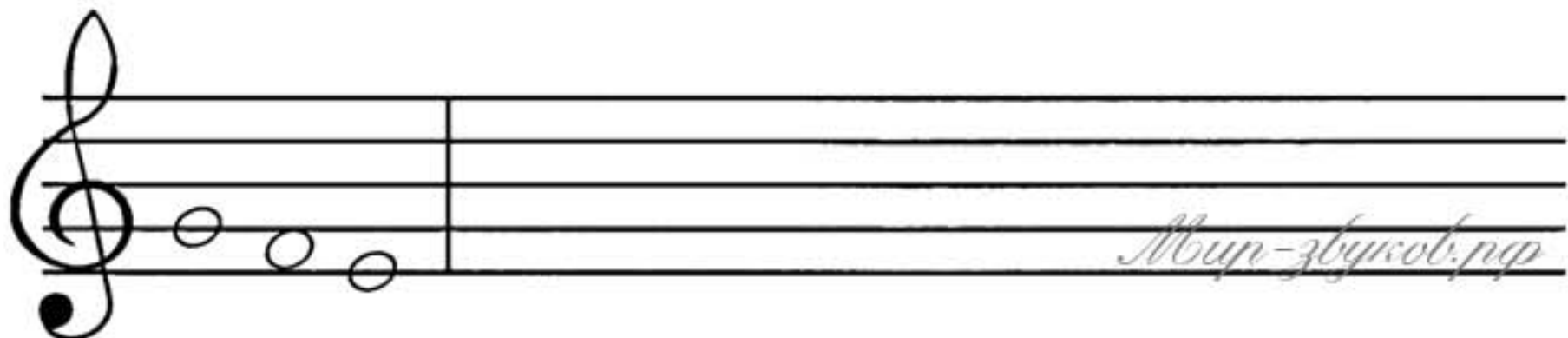

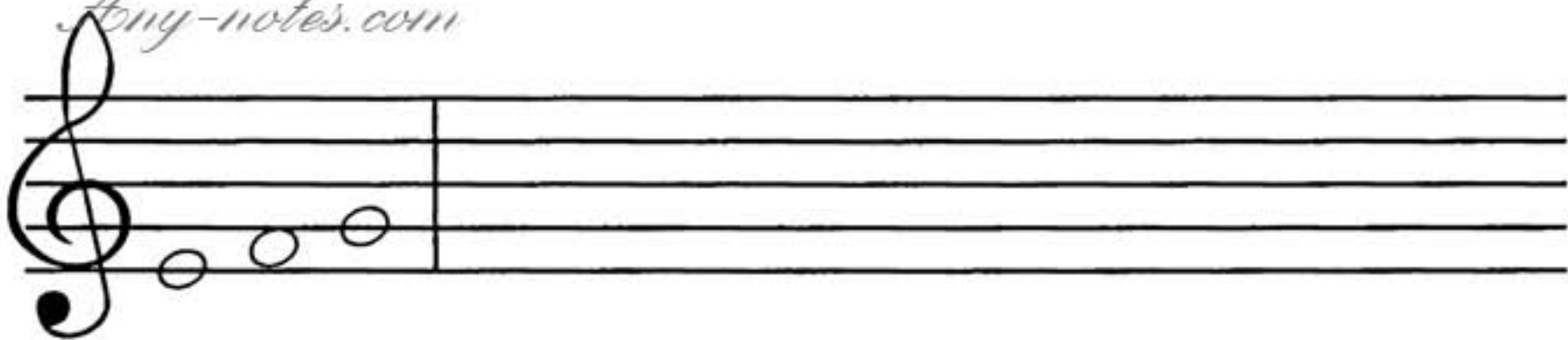
59. Покажи, в каком примере нотки движутся вверх, а в каком вниз? Запиши примеры до конца нотной строки.



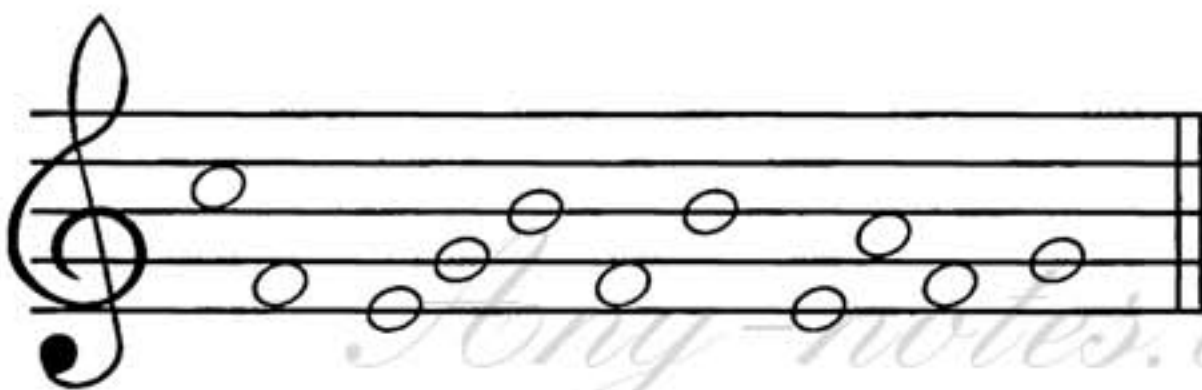

 60. Помоги мишке найти нотки «соль», «фа» и «ми». Нотку «соль» раскрась красным карандашом, «фа» — синим, а «ми» — жёлтым.



 61. Назови длительности и перепиши образец.



Any-notes.com
 62. Спой нотки и сыграй на фортепиано предложенную мелодию. Предварительно назови ритм с помощью ритмослогов.



63. Догадайся, какой нотки не хватает в последнем примере? Впиши её.

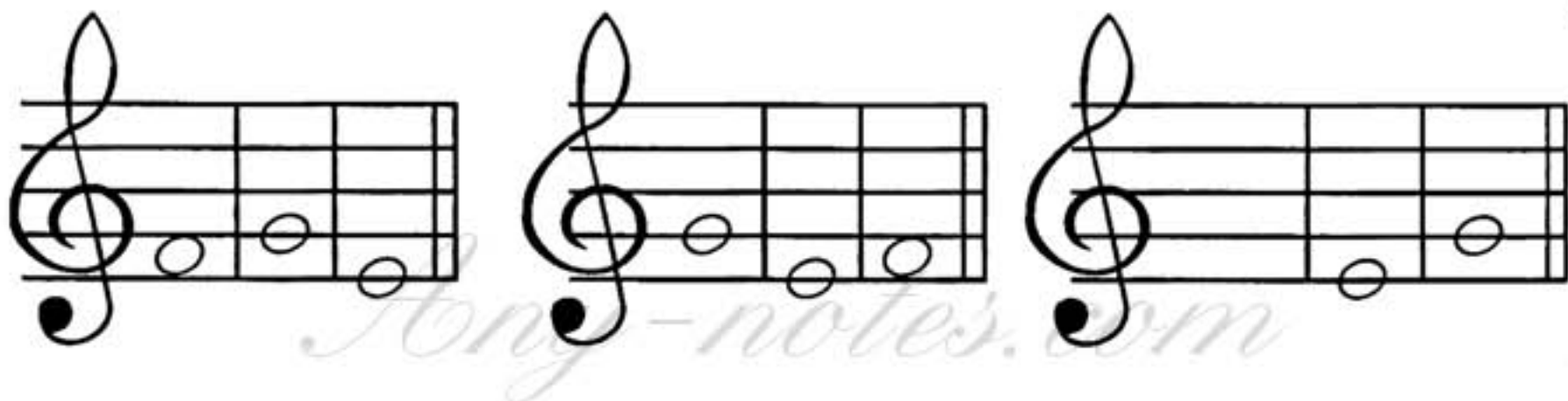

64. Назови нотки и длительности и перепиши образец.

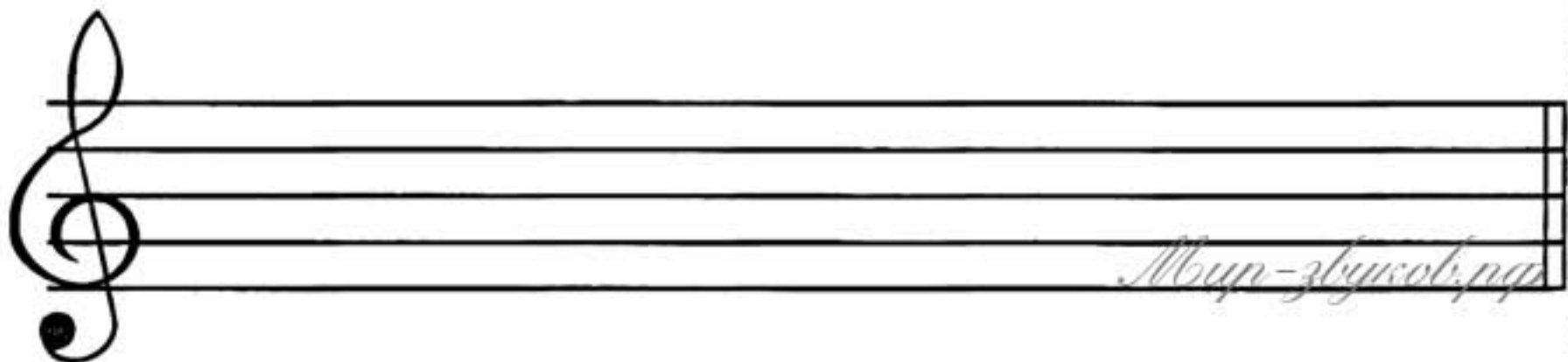

! 65. Сочини свою мелодию так, чтобы она не была похожа на другие.
Запиши её.

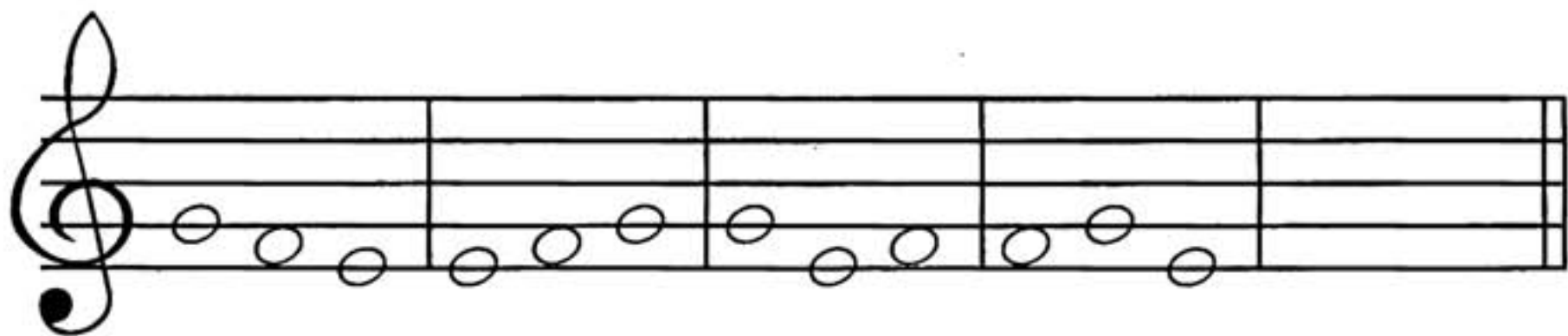

✎ 66. Помоги мишке записать нотки на нотном стане.

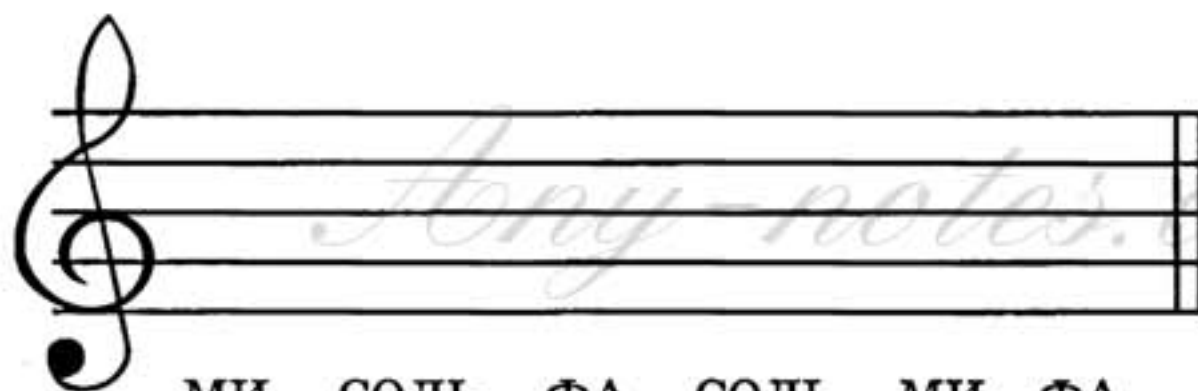

МИ СОЛЬ ФА СОЛЬ МИ ФА



✎ 67. Рассмотрю таблицу. Догадайся, какой длительности не хватает в каждом ряду? Впиши её.

Аннотации
 68. Найди четвертные нотки «фа», половинные «соль» и целые «ми». Обведи или раскрась их: «соль» — красным карандашом, «фа» — зелёным, «ми» — синим.



69. Запиши две нотки «ми», одну нотку «фа» и три нотки «соль». На первом нотном стане запиши их целыми длительностями, на втором — половинными, на третьем — четвертными.

Аннотации

Музыкальный мир

Ару-нотес.ком
 70. Помоги лисичке найти одинаковые мелодии. Подчеркни их и назови все нотки.

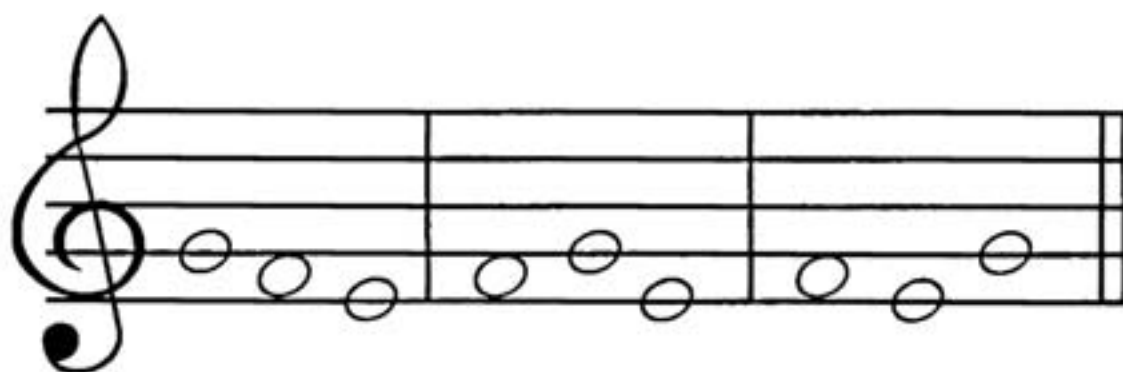
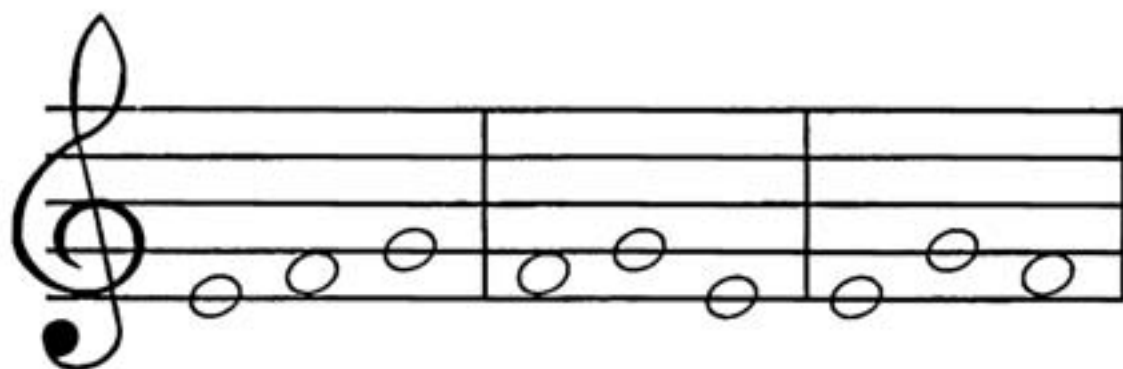

Ару-нотес.ком
 71. Нажми одновременно клавиши «фа» и «соль», а теперь «ми» и «соль». Расстояние между ними увеличилось или уменьшилось?

ЗАПОМНИ!

Расстояние между двумя клавишами или звуками называется ИНТЕРВАЛОМ!

Ару-нотес.ком
 72. Выучи стихотворение.

Звуки дальше, звуки ближе,
 Звуки уже, звуки шире.
 Расстоянье выбирай,
 Интервалом называй!
 Дружно пальцы разгибаем,
 Интервалы мы считаем!
 Первый пальчик — это прима,
 Прима — первый интервал.
 А за ним идет секунда,
 Цифрой «два» обозначай.
 Третий пальчик разгибаем,
 Терцией мы называем.

А четвертый — это кварта,
 Смелый этот интервал.
 Пятый пальчик — это квинта,
 Цифра «пять»: ты угадал!
 Вот шестой мы разгибаем,
 Сексту мы запоминаем,
 Дальше пальчик наш седьмой
 Назовем мы септимой.
 Наконец, последний пальчик,
 Восемь для него — закон!
 Это — интервал октава,
 Завершает список он.

Научись рассказывать стихотворение и показывать соответствующие цифры пальцами.

ПРИМА – 1

СЕКUNДА – 2

ТЕРЦИЯ – 3

КВАРТА – 4

КВИНТА – 5

СЕКСТА – 6

СЕПТИМА – 7

ОКТАВА – 8

73. Посмотри, какие клавиши нажаты на каждой клавиатуре. Подсчитай, сколько белых клавиш входит в полученный интервал? Под каждой клавиатурой подпиши соответствующие интервалам цифры.



74. Найди на фортепиано клавишу «соль», с которой мы начинали изучение клавиш. А теперь найди на фортепиано все клавиши «соль». Сколько их, посчитай!

ЗАПОМНИ!

Расстояние между двумя одинаковыми клавишами или звуками называется **ОКТАВОЙ**.

75. Прочитай стихотворение про октаву в заданном ритме.

Интервал под цифрой восемь
Мы октавой назовём.
Одинаковые нотки
По соседству мы найдём!

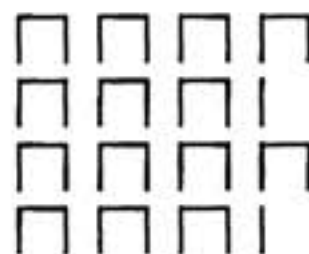

Выучи его наизусть. Научись играть октавы от любых клавиш, пропевая одновременно песенку про октаву (две восьмые — нижняя клавиша, две восьмые — верхняя клавиша и так далее).

ЗАПОМНИ!

Особые названия имеют лишь октавы между клавишами-звуками «ДО».

Рассмотри клавиатуру и запомни названия октав.



 76. Раскрась цыплят.

ЗАПОМНИ!

Интервал, включающий одну и ту же клавишу или ступень, называется ПРИМОЙ.

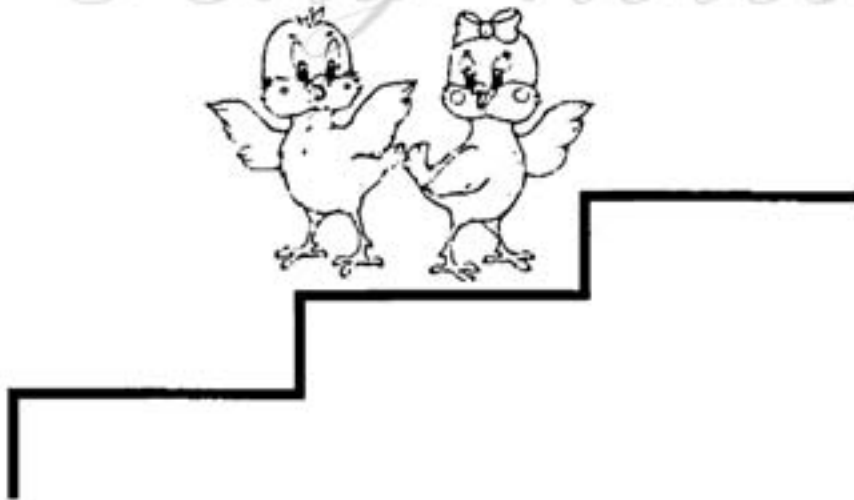

 77. По образцу запиши примы на нотках «фа» и «соль».

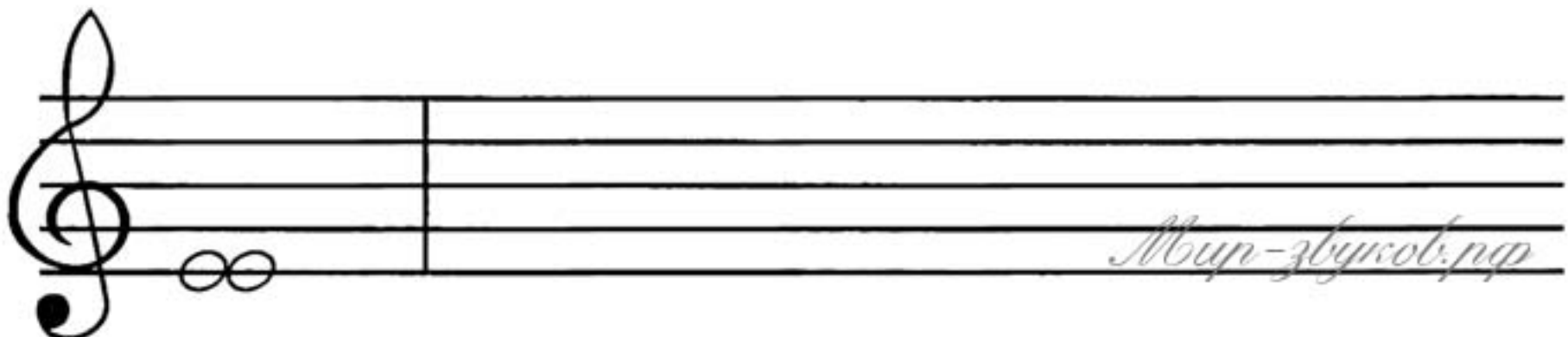

 78. Спой песенку про приму и выучи её наизусть.



При - ма - пер - вый ин - тер - вал. По сту - пень - кам не ша - гал.



Нот - ки пов - то - ря - ют - ся, при - ма по - лу - ча - ет - ся.

Научись играть и петь эту песенку на клавишах «фа» и «соль».

 79. Проговори все нотки по порядку от «до» до «до» вниз. Впиши недостающие ноты.



 80. Выучи стихотворение.

Нотка повисла
Под первой линейкой.
Зовут её — «РЕ»,
Нотки «МИ» соседка.

Найди на клавиатуре клавишу «ре».

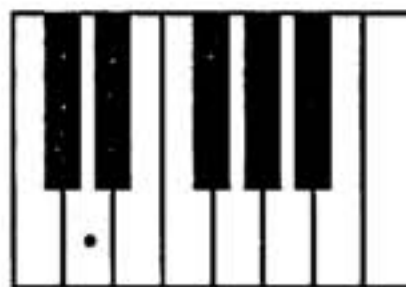

 81. Перепиши образец, назови все длительности.



82. Подскажи зайчику, где живёт нотка «ре» на нотном стане и на клавиатуре. Обведи ноту «ре» красным карандашом.

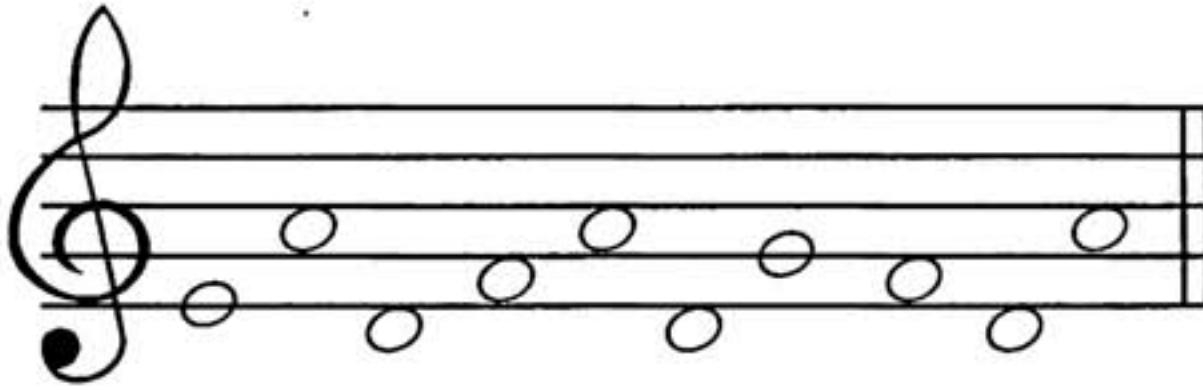

83. Мишка выучил четыре нотки — «ре», «ми», «фа», «соль» и заполнил таблицу. Подскажи, какие нотки он пропустил в каждой строке? Впиши их:

→ РЕ	МИ	ФА	
→ СОЛЬ	ФА	МИ	
→ ФА		РЕ	МИ
→	МИ	СОЛЬ	ФА
→ СОЛЬ	РЕ		ФА
→ МИ	СОЛЬ	РЕ	



84. Назови все записанные ноты и перепиши их в обратном порядке.



Any-notes.com
 85. Спой мелодию нотами, сыграй её на фортепиано.

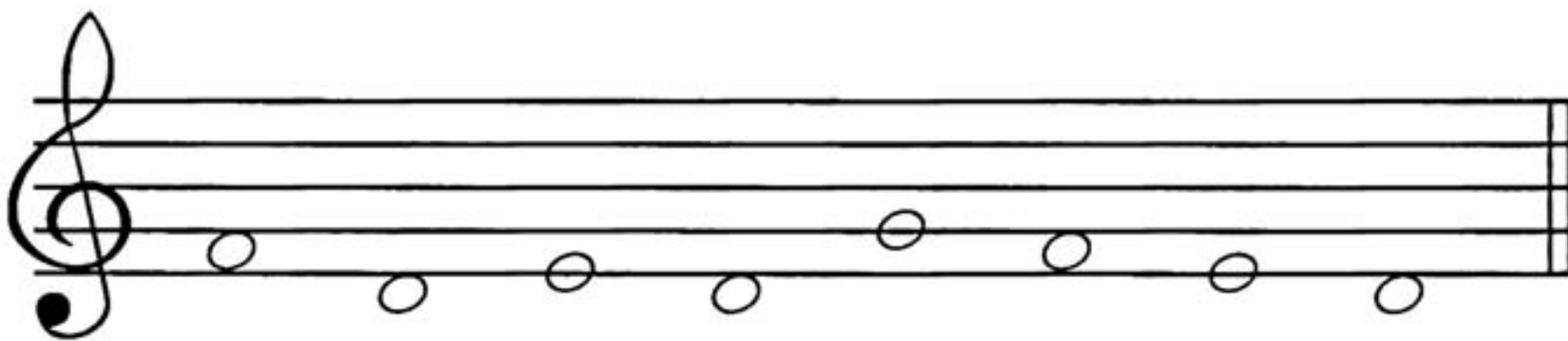

А теперь перепиши её так, чтобы на первом нотном стане целые длительности превратились в половинные, а на втором — в четвертные.

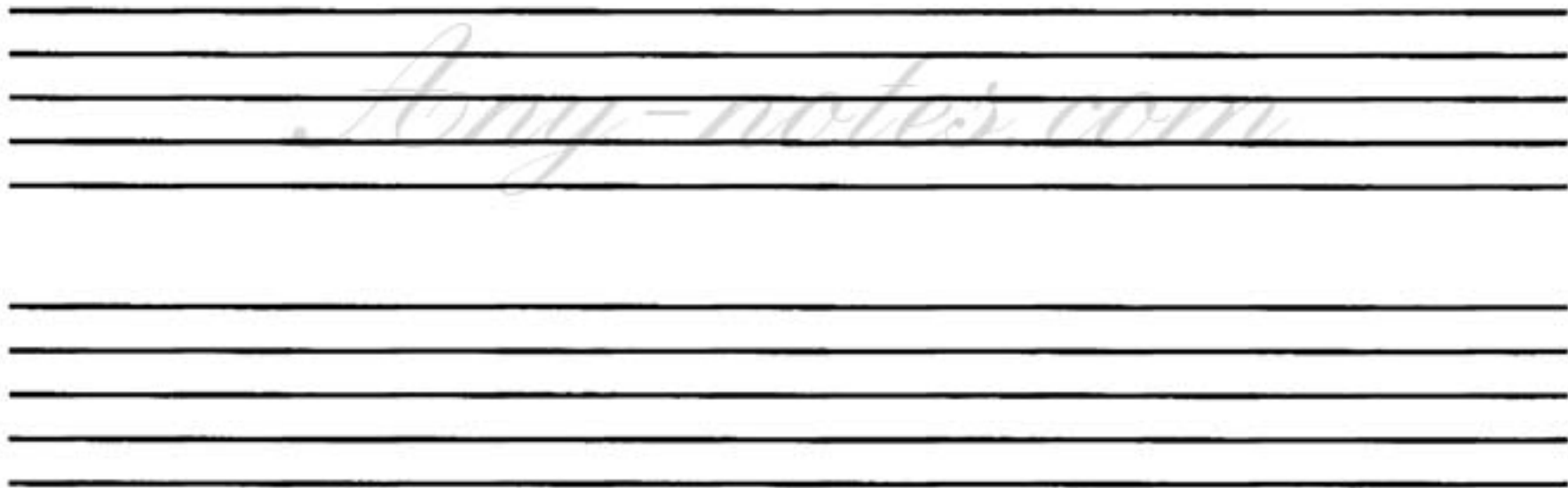

! 86. Вспомни, что такое прима? Какой цифрой она обозначается? Запиши примы целыми длительностями на нотках «соль», «ми», «фа» и «ре».

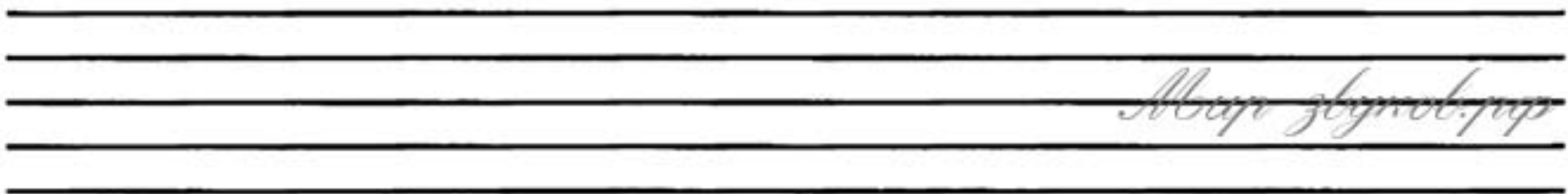

Amy-notes.com

87. Посмотри, сколько мелодий сочинил зайчик. Спой каждую из них и сыграй на фортепиано. А теперь сочини свои мелодии, не похожие на другие и запиши.

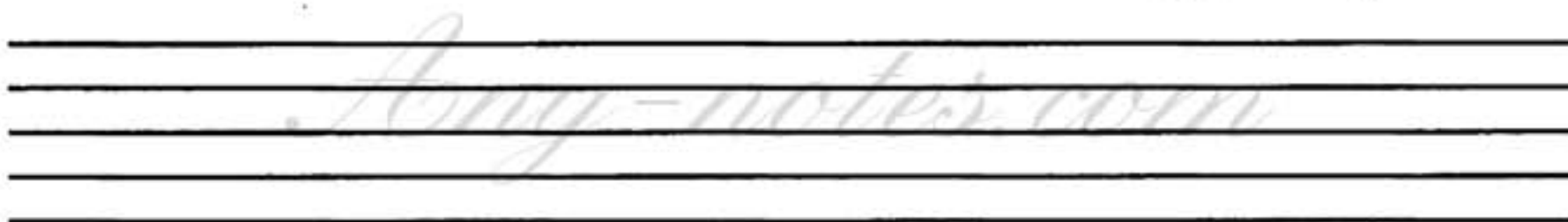
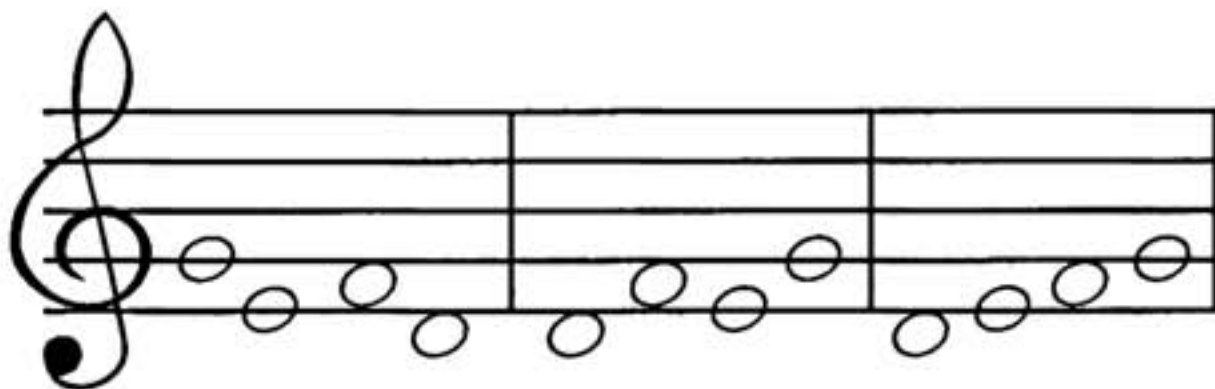

88. Помоги слонёнку правильно вписать нотки целыми длительностями:

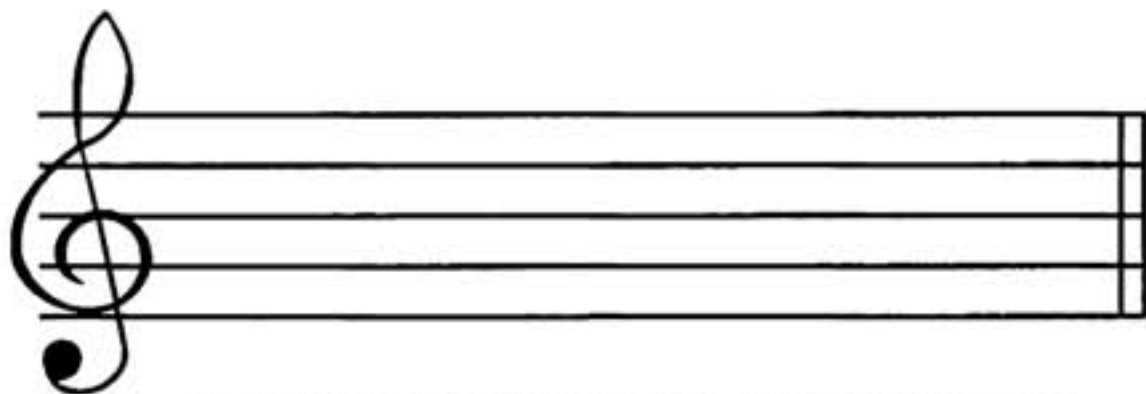

ФА МИ СОЛЬ РЕ ФА РЕ СОЛЬ МИ



kyne-notes.com
 89. Найди восьмые нотки «соль», четвертные «фа», половинные «ми» и целые «ре» и обведи их разноцветными карандашами.



kyne-notes.com
 90. Спой нотами и сыграй на фортепиано предложенные мелодии. Предварительно проговори ритм с помощью ритмослогов.



! 91. Помоги мишке найти одинаковые мелодии. Обведи их и спой.



Any-notes.com
 92. Найди ошибки, которые сделал зайчик и обведи их. Объясни, почему так писать нельзя.



93. Догадайся, какие звуки пропустил мишка? Допиши их. Назови новую нотку.



94. Выгучи стихотворение.

Послушай скорей,
 Как звучит камертон.
 Даёт он всем верный
 И нужный тон.
 Поёт он важнейшую
 Нотку «ЛЯ»,

Запомни её
 И возьми в друзья!
 Второй промежуток —
 Ей дом родной.
 Впиши её там
 И чисто спой!

Найди клавишу «ля» на клавиатуре.

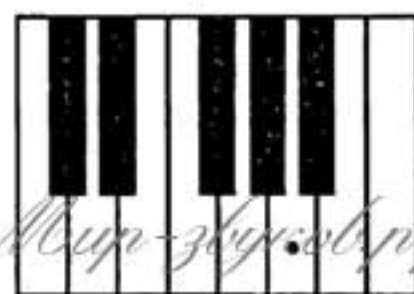

Мир-звуков.ру

Any-notes.com
 95. Запиши нотку «ля» по образцу.



96. Проговори ритмы с помощью ритмослогов и «покажи» их руками (см. задание 44).



97. Спой мелодии и сыграй их на фортепиано.



Any-notes.com
 98. Мишка выучил пять нот: «ре», «ми», «фа», «соль», «ля». Помоги ему записать их подряд снизу вверх и сверху вниз.

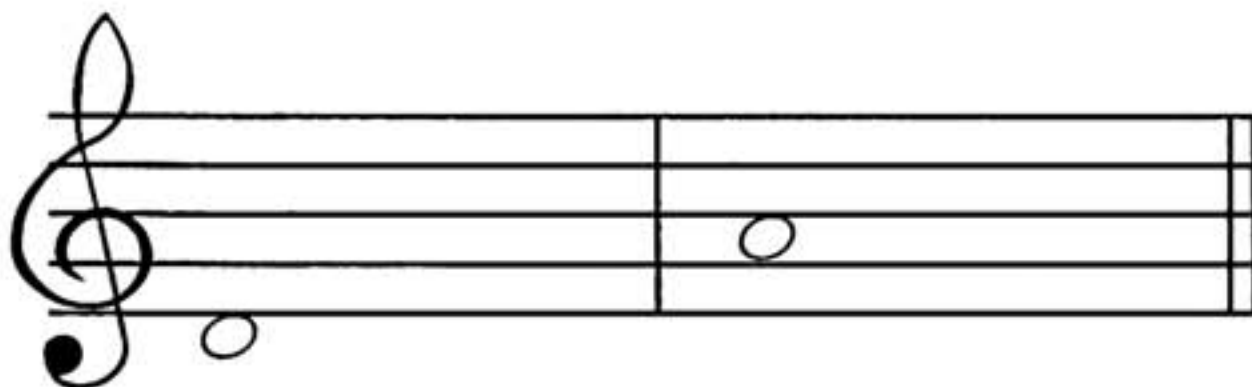

99. В каждой строке таблицы потерялось по одной нотке. Догадайся и допиши их.

Any-notes.com

→	РЕ	МИ	ФА	СОЛЬ	
→	ЛЯ	СОЛЬ	ФА	МИ	
→	РЕ	ФА	ЛЯ	СОЛЬ	
→	ЛЯ	СОЛЬ	МИ	РЕ	
→	МИ	РЕ	ФА	ЛЯ	

100. Перепиши предложенный образец.

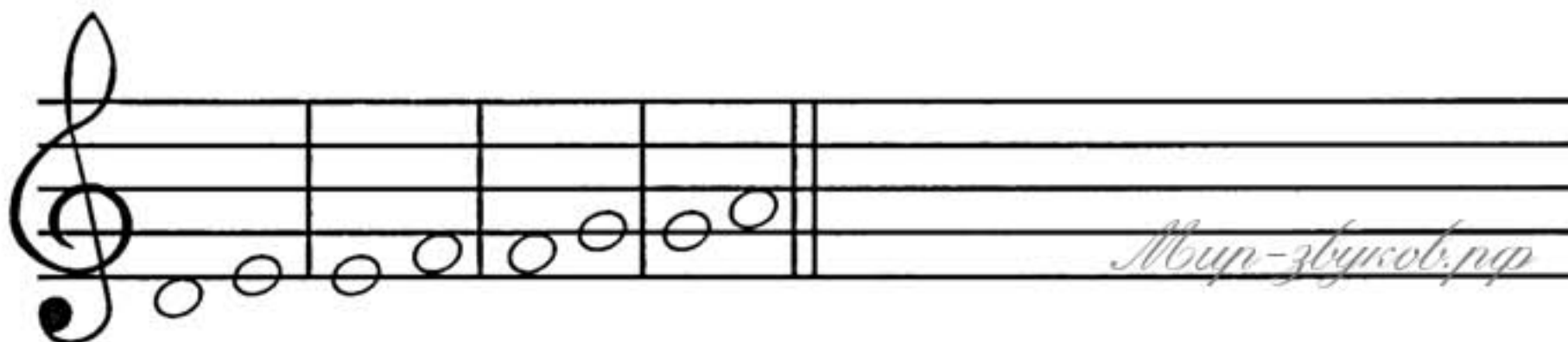

Мур-звукос.рф

 **101. Нарисуй зайчика на соседней ступеньке: на первой лестнице — вверх от мамы-зайчихи, на второй — вниз.**

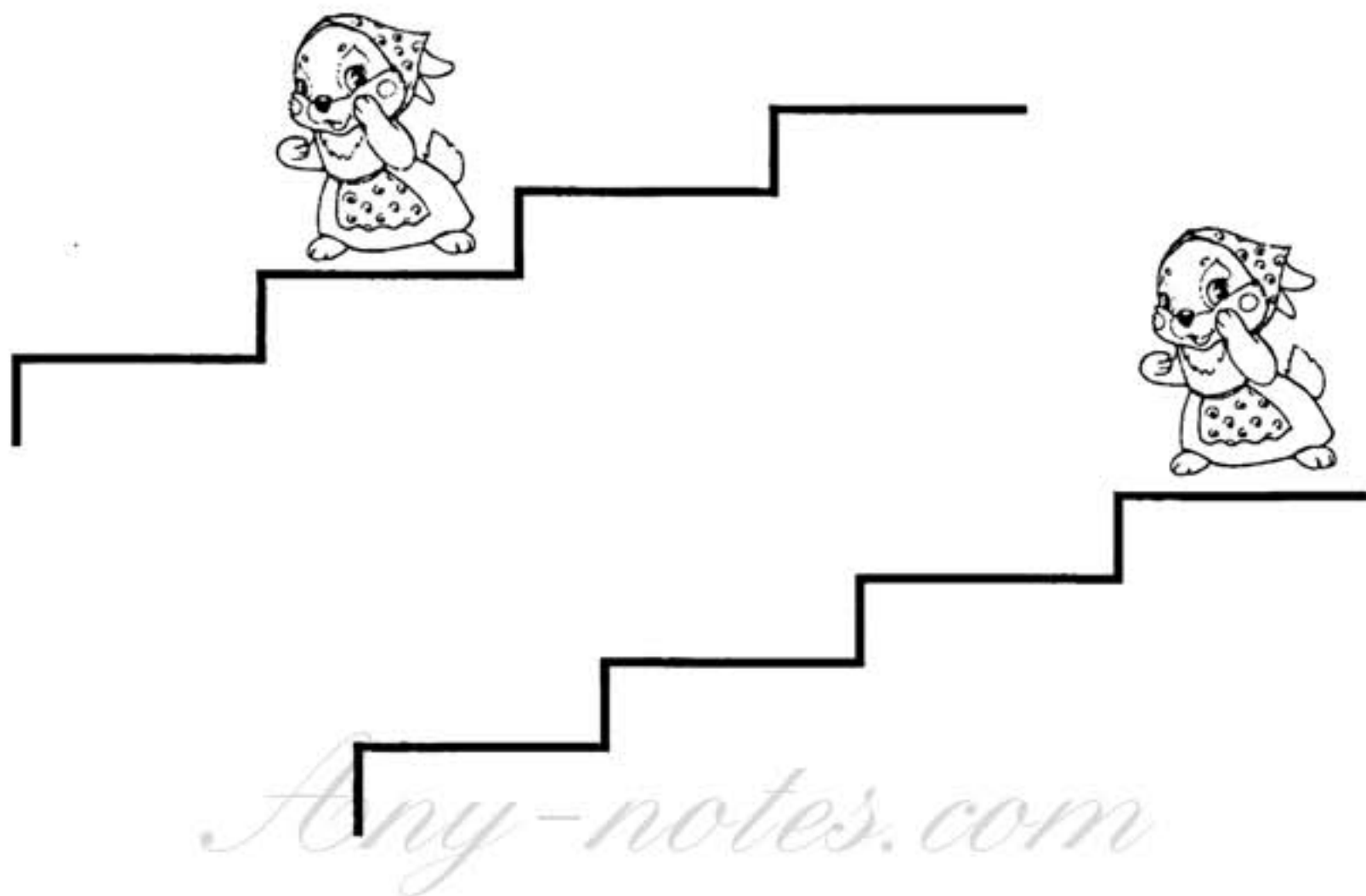

ЗАПОМНИ!

Две соседние ступени или два соседних звука образуют интервал СЕКУНДЫ.

 **102. К каждой из предложенных нот допиши секунду. Сыграй полученные интервалы на фортепиано.**

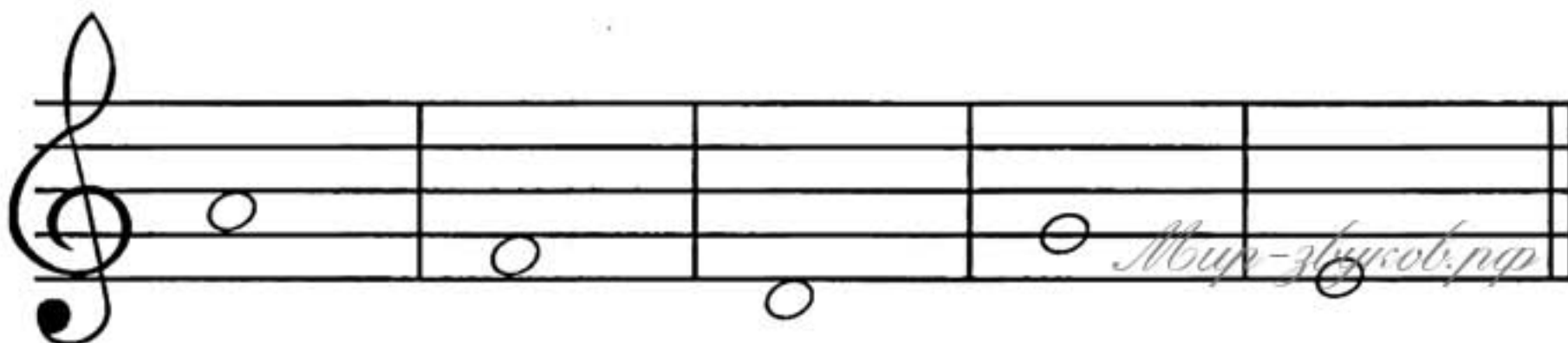

Any-notes.com

103. Спой песенку про секунду и выучи её наизусть. Научись её играть и петь на звуках «ре – ми» и «соль – ля».



Две сту-пень-ки про-ша - га - ем и се - кун - ду по - лу - ча - ем.



Обоз - на - чим циф-рой два: и за - пом - ним на - всег - да!

104. Помоги лисичке найти примы и секунды. Примы обведи красным карандашом, секунды — синим.

Any-notes.com

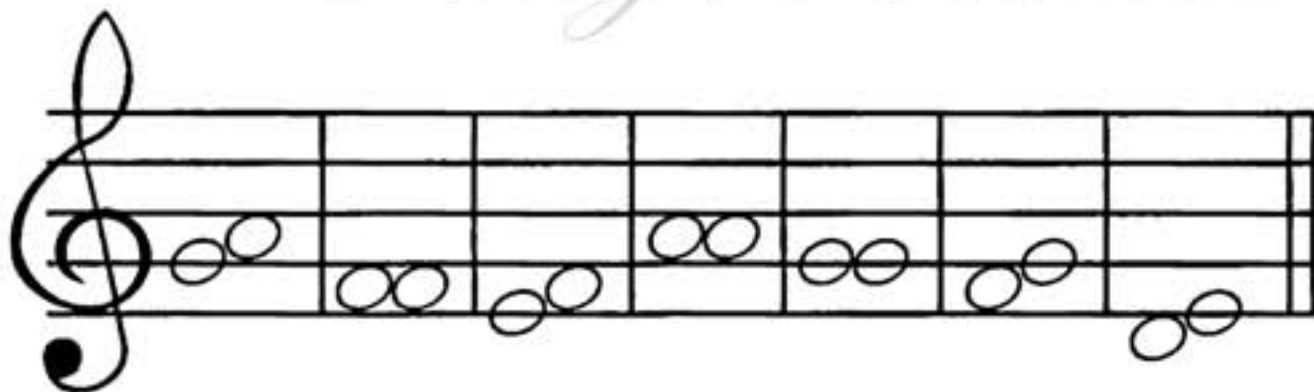

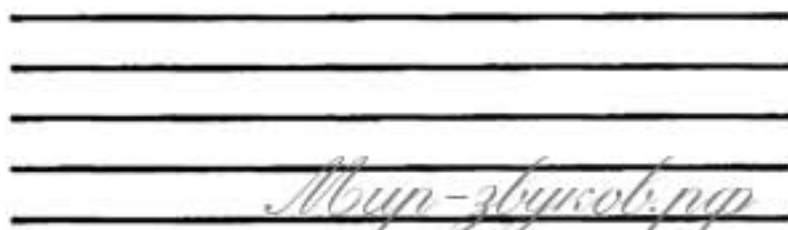
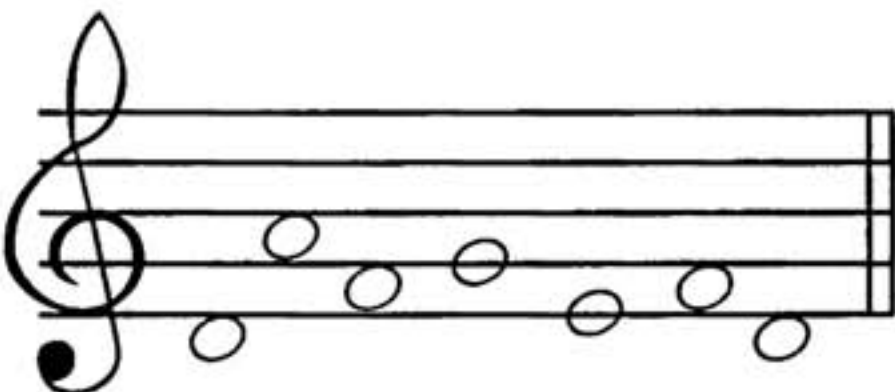

105. Назови все нотки. На соседней строке перепиши их в обратном порядке.

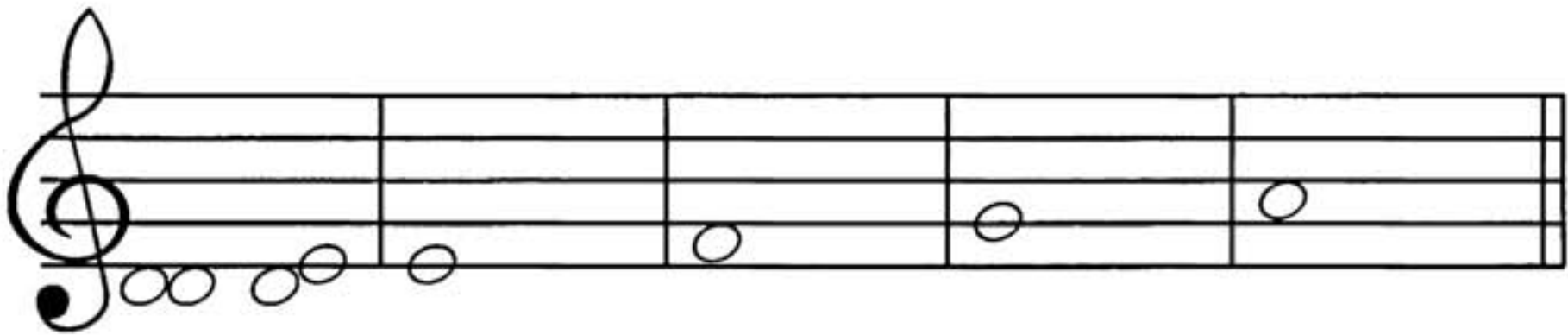

Муз-звукот.рф

 106. Запиши от всех нот примы и секунды по образцу.



 107. Назови растения и животных, изображённых на картинках. Раскрась их. Найди в их названиях «спрятанные» нотки и запиши их.

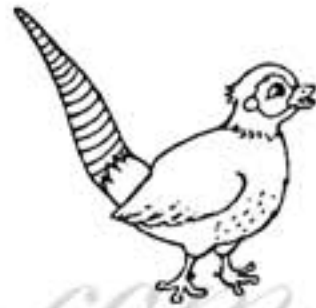

Any-notes.com

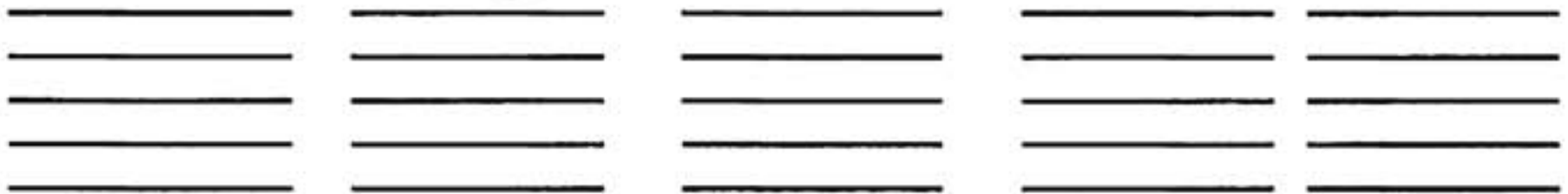

 108. Спой мелодию нотами, сыграй её на фортепиано.



А теперь перепиши её так, чтобы все половинные длительности превратились в четвертные.

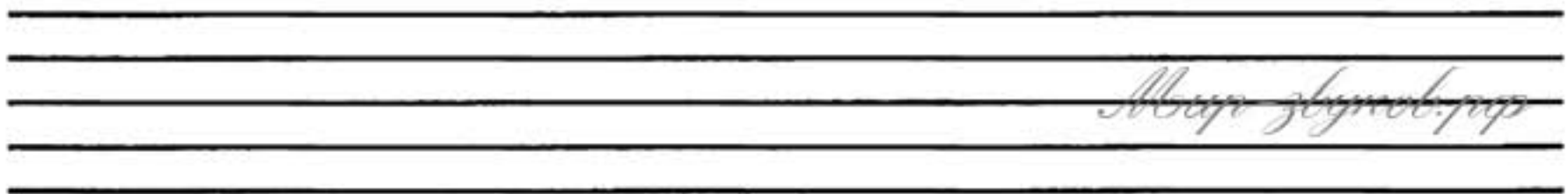

Мирозвучие.ру

 **109. Соедини названия с нотами.**

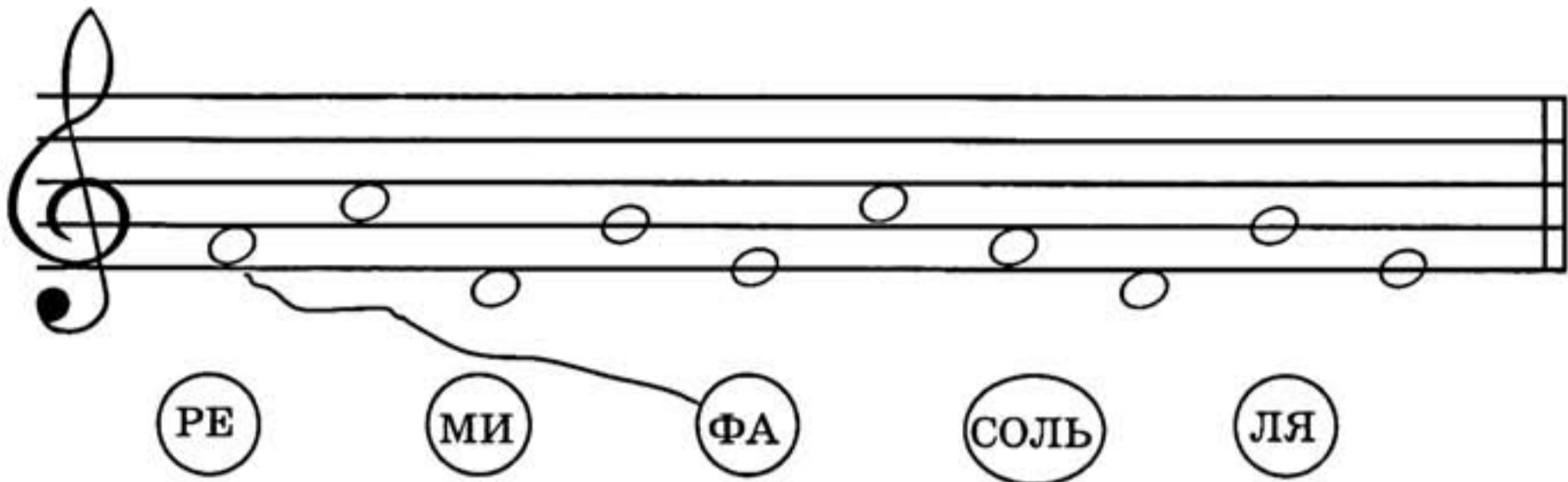

A musical staff with a treble clef and a key signature of one sharp (F#). The notes on the staff are: G4 (first space), A4 (second space), B4 (third space), C5 (fourth space), D5 (first line), E5 (first space), F#5 (second space), G5 (second space), A5 (third space), B5 (third space), C6 (fourth space), D6 (fourth space), E6 (fifth space), F#6 (fifth space), G6 (first line above). Below the staff are five circles containing the labels: РЕ, МИ, ФА, СОЛЬ, ЛЯ. A line connects the first note (G4) to the label РЕ, and another line connects the third note (B4) to the label ФА.

 **110. Проговори с помощью слогов ритмическую линию и «покажи» все длительности.**



A rhythmic staff with a single horizontal line. It contains a sequence of vertical stems of varying heights, representing different note durations. The sequence starts with a short stem, followed by a medium stem, then a long stem, and continues with various combinations of these three durations.

 **111. Какие нотки неверно записал зайчик? Найди их и подпиши правильно.**



A musical staff with a treble clef and a key signature of one sharp (F#). The notes are: F#4 (first space), G4 (first space), A4 (second space), B4 (second space), C5 (third space), D5 (third space), E5 (fourth space), F#5 (fourth space), G5 (fifth space), A5 (fifth space), B5 (fifth space), C6 (first line above), D6 (first line above), E6 (first line above), F#6 (first line above), G6 (first line above). Below the staff are labels: ФА РЕ ЛЯ ФА МИ РЕ ЛЯ МИ СОЛЬ.



 **112. Спой мелодии и сыграй их на фортепиано.**



Three musical staves, each starting with a treble clef and a key signature of one sharp (F#).
 a) A sequence of notes: G4, A4, B4, C5, D5, E5, F#5, G5, A5, B5, C6, D6, E6, F#6, G6.
 б) A sequence of notes: G4, A4, B4, C5, D5, E5, F#5, G5, A5, B5, C6, D6, E6, F#6, G6.
 в) A sequence of notes: G4, A4, B4, C5, D5, E5, F#5, G5, A5, B5, C6, D6, E6, F#6, G6.

113. Помоги мишке переписать мелодию от конца к началу, сохраняя все длительности.



114. Повтори песенки про приму и секунду. Песенку про приму научись играть на нотке «фа», а про секунду на звуках «соль» – «ля». К записанным ноткам допиши недостающий ритм.

Песенка про приму



Песенка про секунду



Anyu-notes.com
 115. Нарисуй маленьких бельчат, сидящих через одну ступеньку вверх и вниз от мамы-белочки.

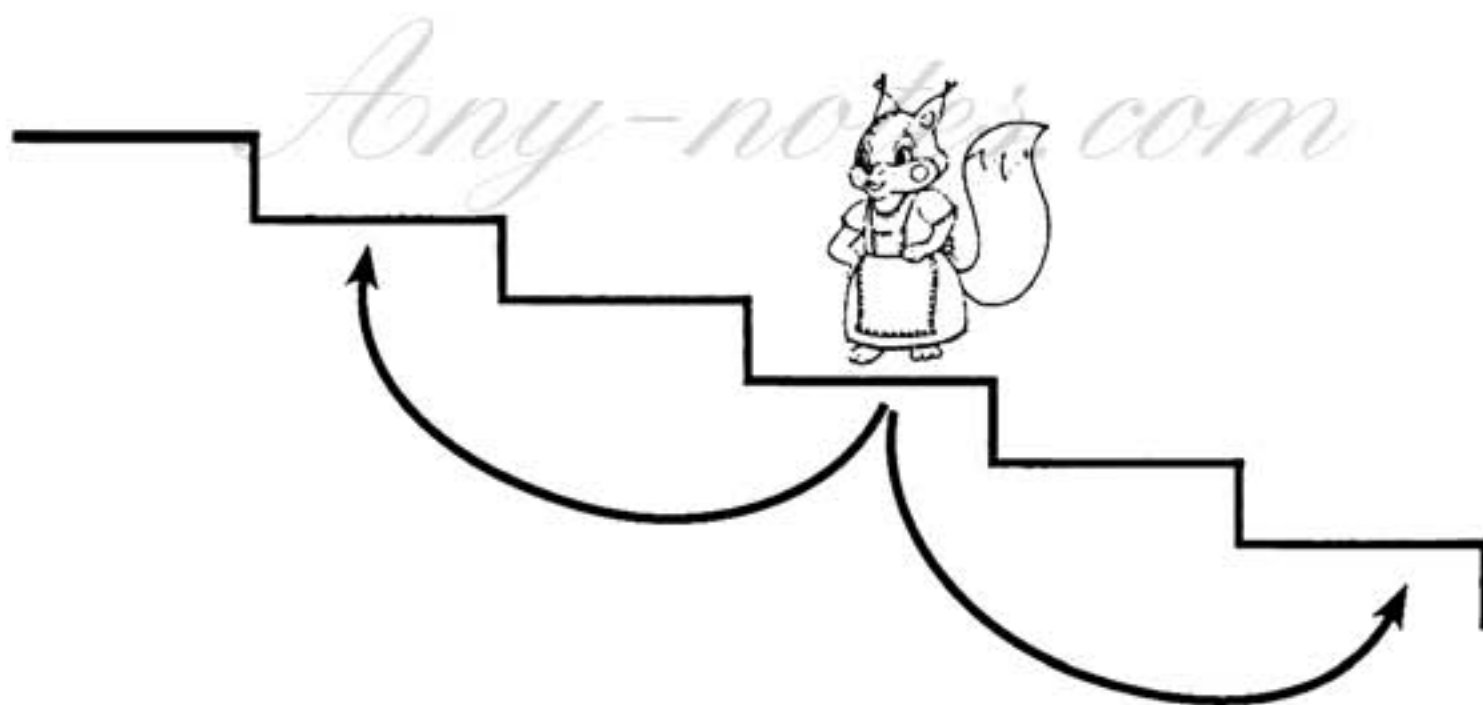
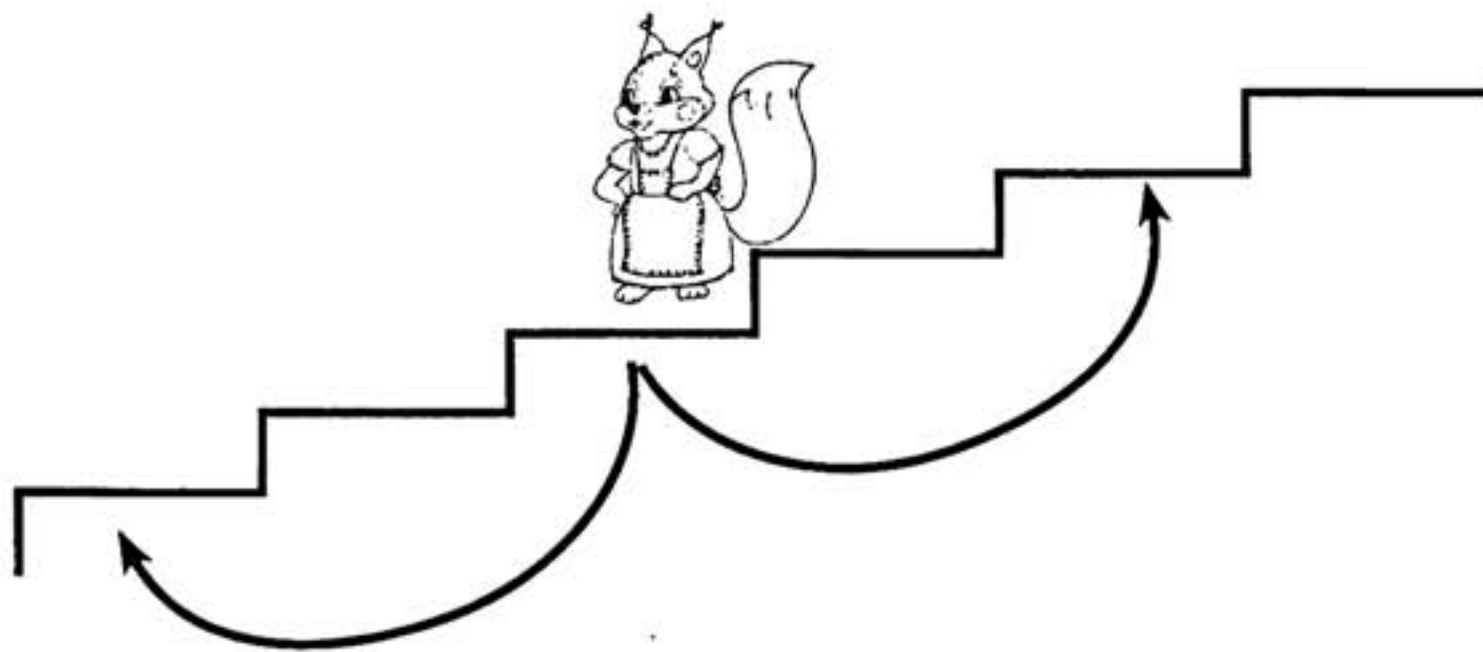

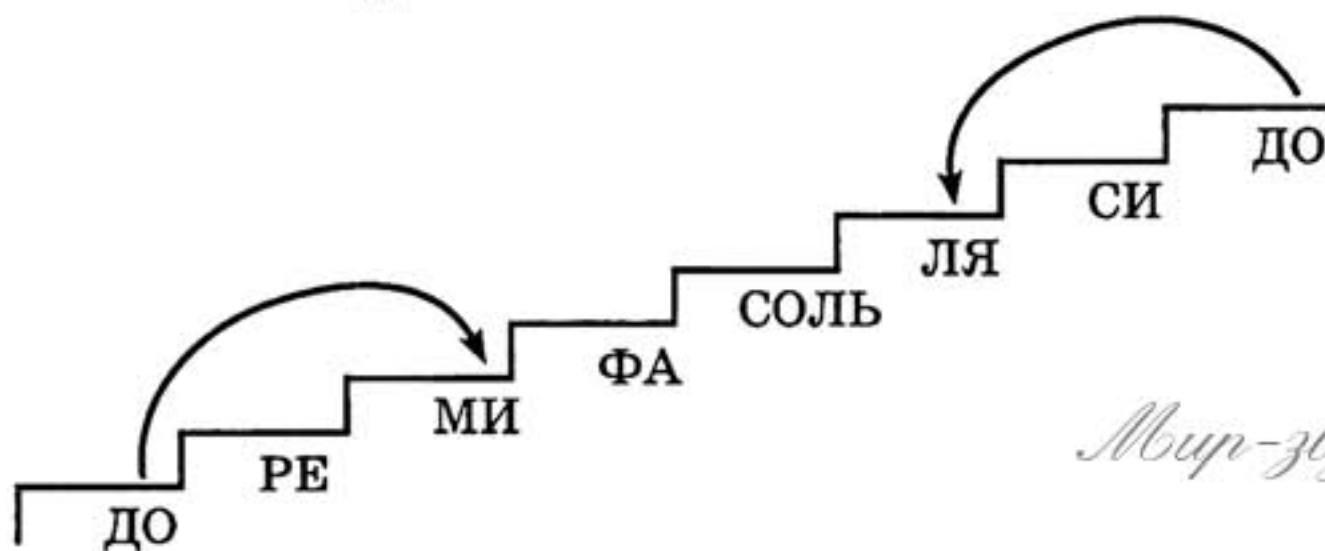

116. Глядя на лесенку, называй нотки через одну: от «до», от «ре», от «ми» и т. д. То же самое научись делать в нисходящем движении: от «до» вниз, от «си» вниз и т. д.

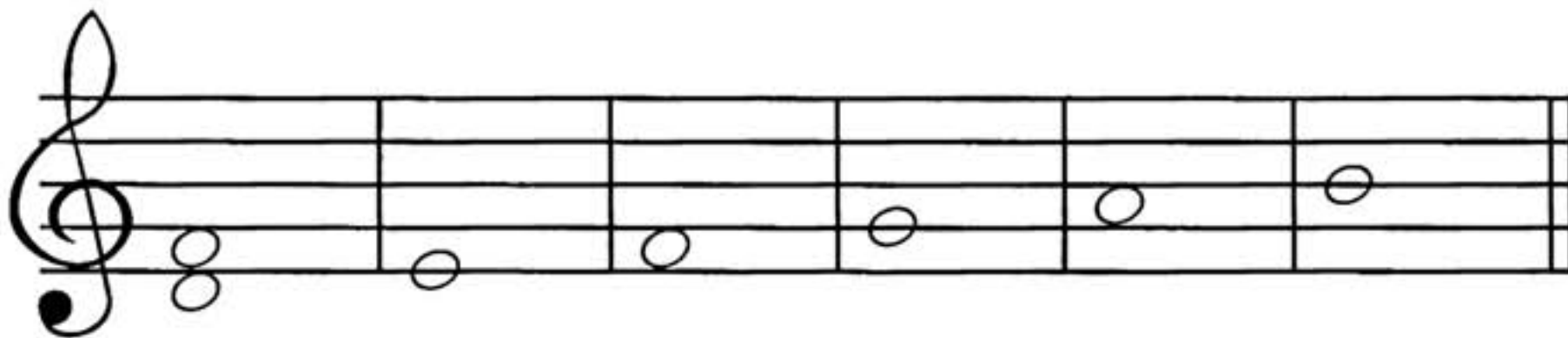

Интервал, включающий три ступеньки, называется ТЕРЦИЕЙ.

 117. К заданным ноткам допиши по образцу терции.



 118. Подскажи слонёнку, где спрятались терции? Обведи их красным карандашом.



 119. Спой песенку про терцию и выучи её наизусть.



От-счи-та-ем три сту-пень-ки и за-пом-ним циф-ру три.



Э-то тер-ци-я боль-ша-я, на не-ё ты по-смот-ри.

120. Разгадай кроссворд!

1. Расстояние между двумя клавишами или звуками.
2. Как называется интервал, звуки которого берутся через один?
3. Сочетание коротких и долгих длительностей.
4. Как называется интервал, который включает одну и ту же клавишу или ступень?

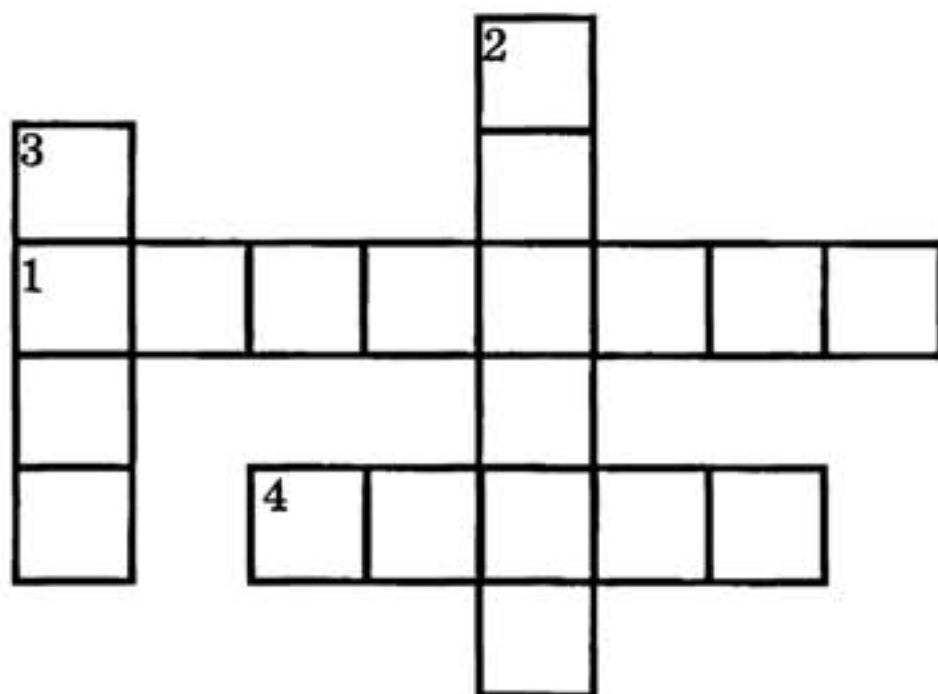

- 121. От заданных нот по образцу построй прима, секунда и терция. Подпиши все интервалы соответствующими цифрами.**

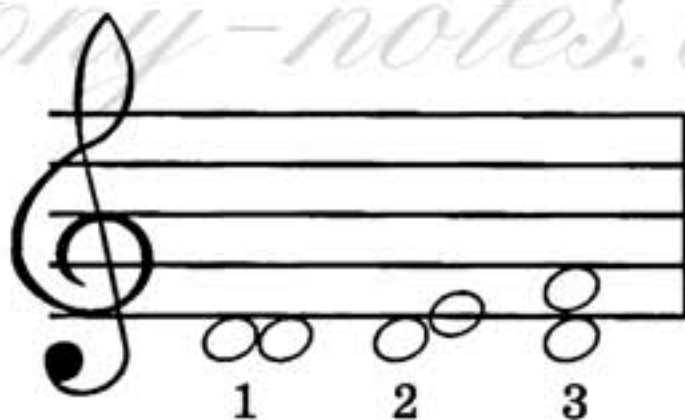

- 122. Соедини цифры в правильной последовательности. Что они обозначают в музыке? Научись, глядя на цифру, называть соответствующий интервал.**

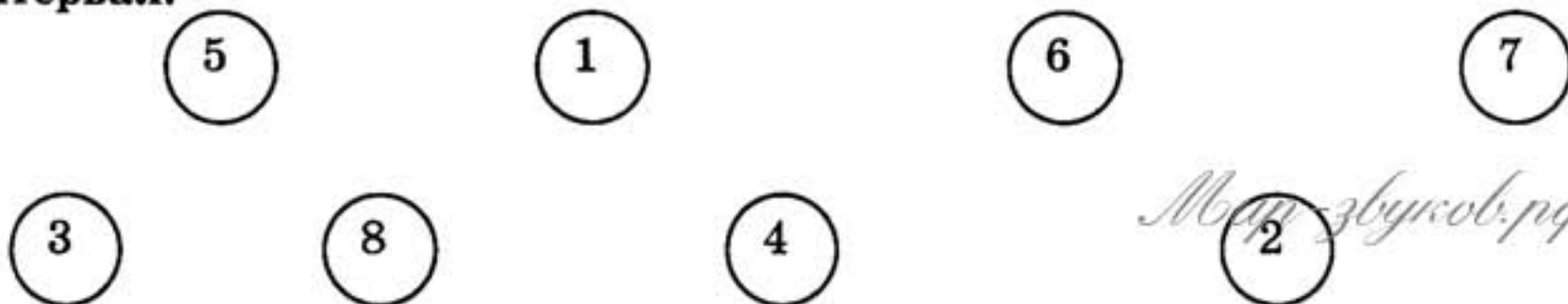

Any notes.com
 123. Все примы обведи красным карандашом, секунды — зелёным, а терции — синим.



124. Назови все известные тебе длительности. Посмотри, как правильно работать с половинной длительностью.

 — руки поставить на пояс и проговорить ТА - А (с ударением на второе «А»).

Any notes.com
 Проговори ритмослогами и «покажи» руками следующие ритмы.



3)



5)



4)



6)



125. Спой и сыграй на фортепиано обе песенки. Сравни ноты и длительности. Какая из них звучит быстрее и почему?



126. Помоги слонёнку переписать ритмический рисунок от конца к началу. Проговори полученные ритмы.



127. Соедини сначала (в свободном порядке) все ритмы, содержащие ♪ и ♪♪ и проговори их от начала до конца. Затем соедини группы, содержащие ♪, и проговори их.

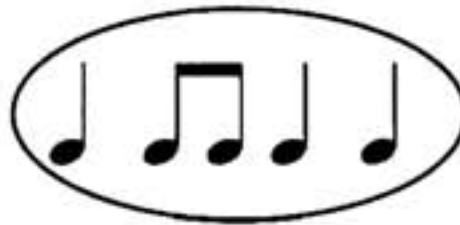
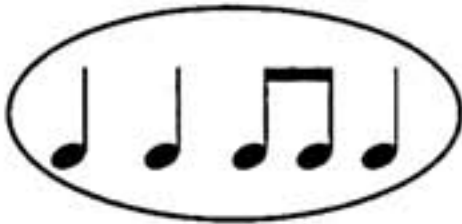

 128. Спой и сыграй на фортепиано предложенные мелодии.



 129. Найди ошибки, которые допустил зайчик. Исправь неверно выписанные ноты.

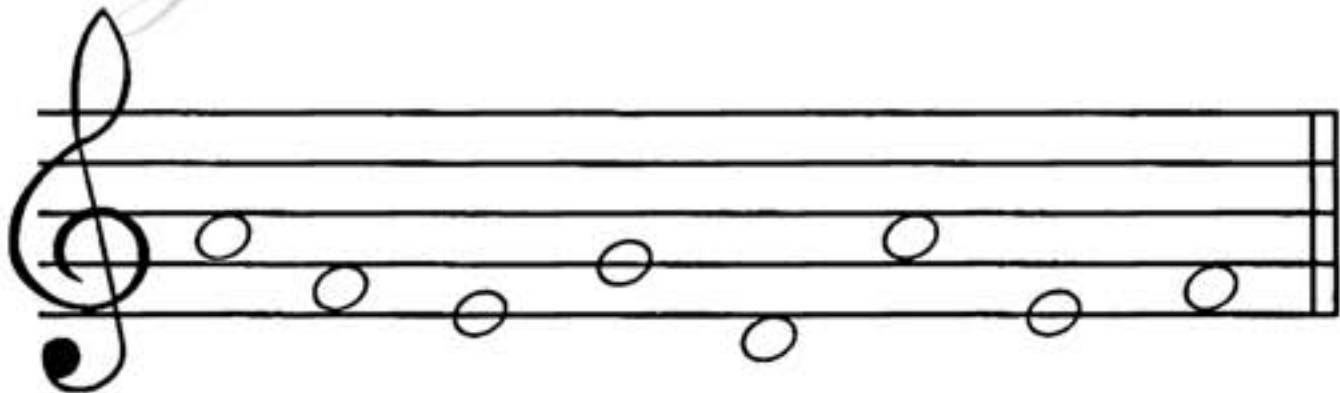

ЛЯ ФА РЕ СОЛЬ РЕ СОЛЬ МИ ФА

 130. Выучи стихотворение.

Нотке «ДО» не хватило линеек,
И стала нотка грустна.
«ДО» — одна из важнейших ступенек,
На первой добавочной села она.

Найди клавишу «до» первой октавы на клавиатуре.



Any notes.com
 131. Повтори образец несколько раз.



Any notes.com
 132. Назови все нотки. Перепиши их так, чтобы у тебя получились половинные, четвертные и восьмые длительности.

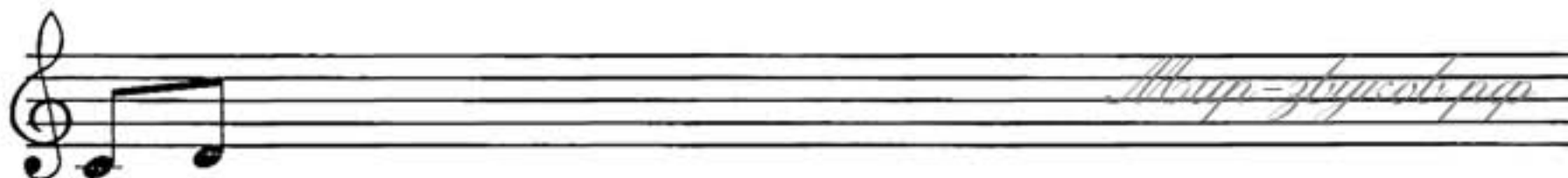

 *Any notes.com* 133. Проверь мишку, правильно ли он подписал все ноты? Обведи ошибки.

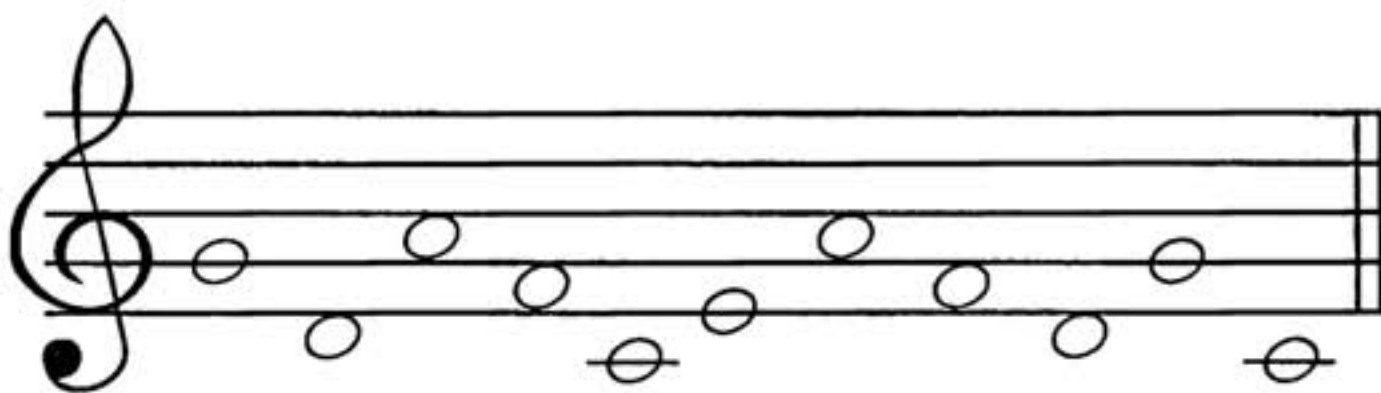

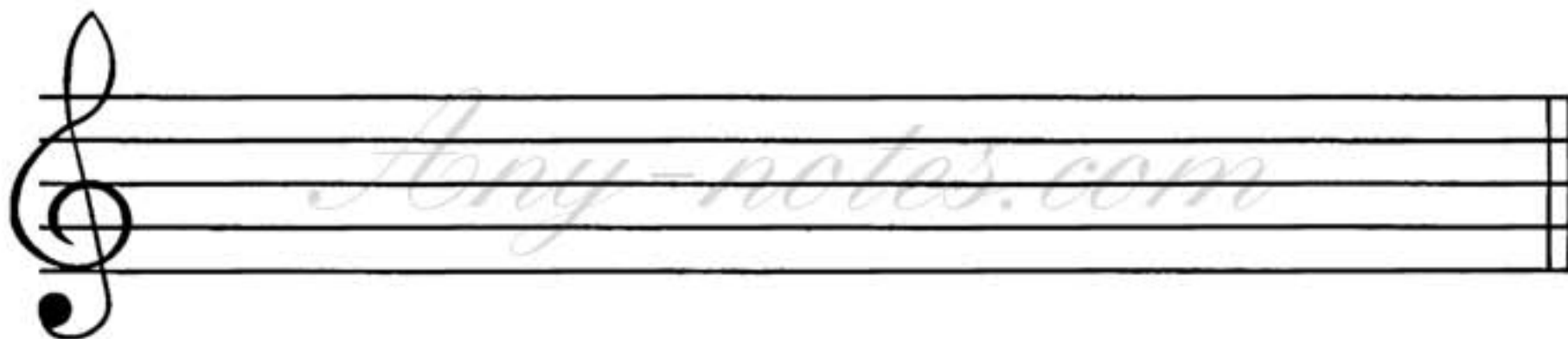

СОЛЬ ДО ЛЯ МИ ДО МИ СОЛЬ ФА РЕ ЛЯ ДО

 134. Перепиши мелодию от конца к началу, сохраняя все длительности. Спой и сыграй на фортепиано обе мелодии.

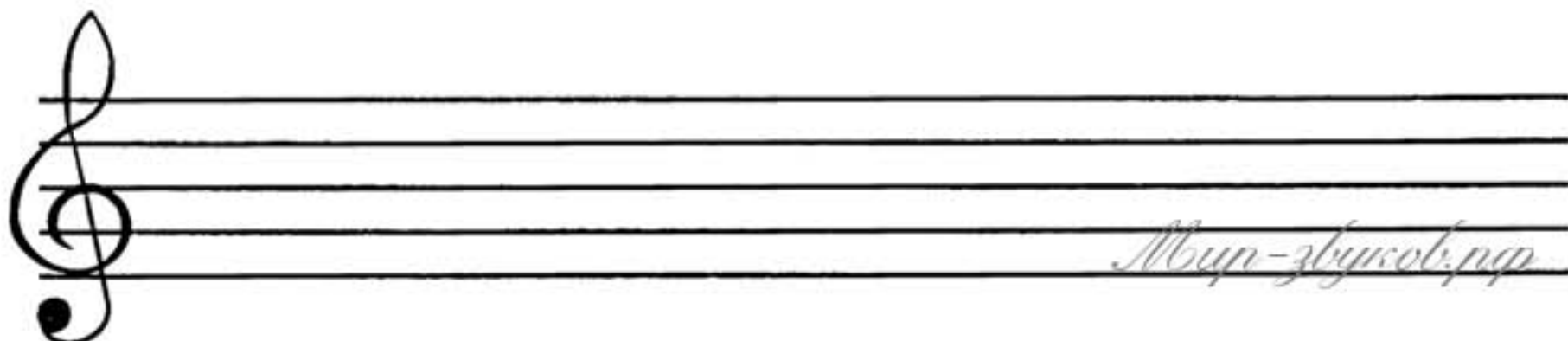

 135. Повтори песенку про терцию. Подбери её от «до» и продолжи запись мелодии.



 136. Спой песенку и выучи её наизусть. О каком интервале в ней поётся?



Мы че - ты - ре от - счи - та - ем, но - вый ин - тер - вал уз - на - ем.



Э - то квар - та, пос - мот - ри! И че - ты - ре за - пи - ши!

ЗАПОМНИ!

Интервал, включающий четыре ступеньки, называется КВАРТОЙ.

 137. На первой лесенке нарисуй цыплёнка на кварту выше от курочки, на второй — на кварту ниже.

Any-notes.com



Any notes.com
 138. Найди на клавиатуре кварты и обведи их. Сыграй их на фортепиано. Научись играть кварты от любых других клавиш.

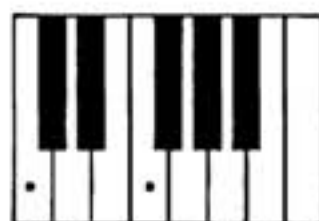
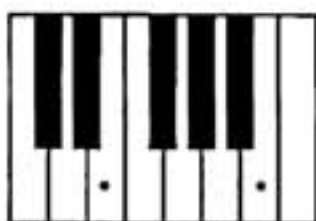
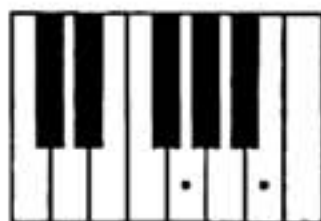
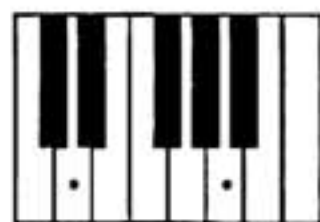
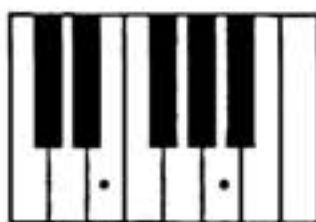
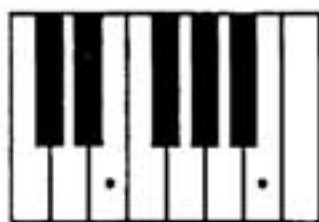
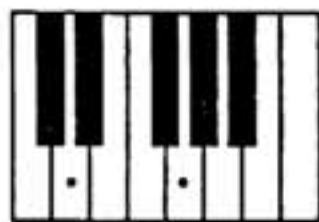

Any notes.com
 139. Соединяй нотки так, чтобы у тебя получились кварты.



140. К каждой из предложенных нот допиши кварты по образцу.

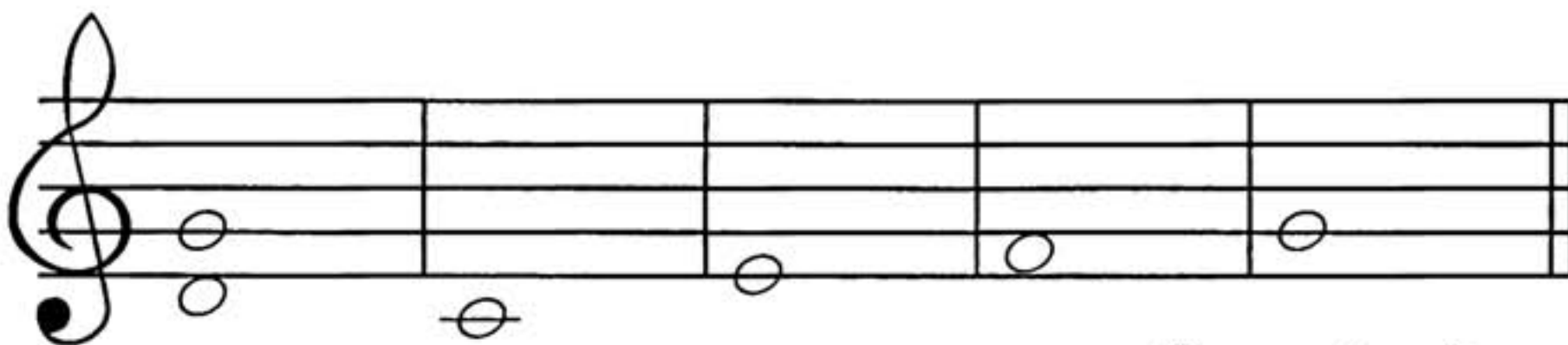

Мир-звуков.рф

Какие новые нотки у тебя получились?

 **141.** Повтори названия всех интервалов. Какими цифрами они обозначаются? Соедини стрелками название каждого интервала с соответствующей цифрой.

ПРИМА	3
СЕКUNДА	8
ТЕРЦИЯ	1
КВАРТА	4
КВИНТА	2
СЕКСТА	7
СЕПТИМА	5
ОКТАВА	6

 **142.** Помоги лисичке найти кварты. Обведи их.

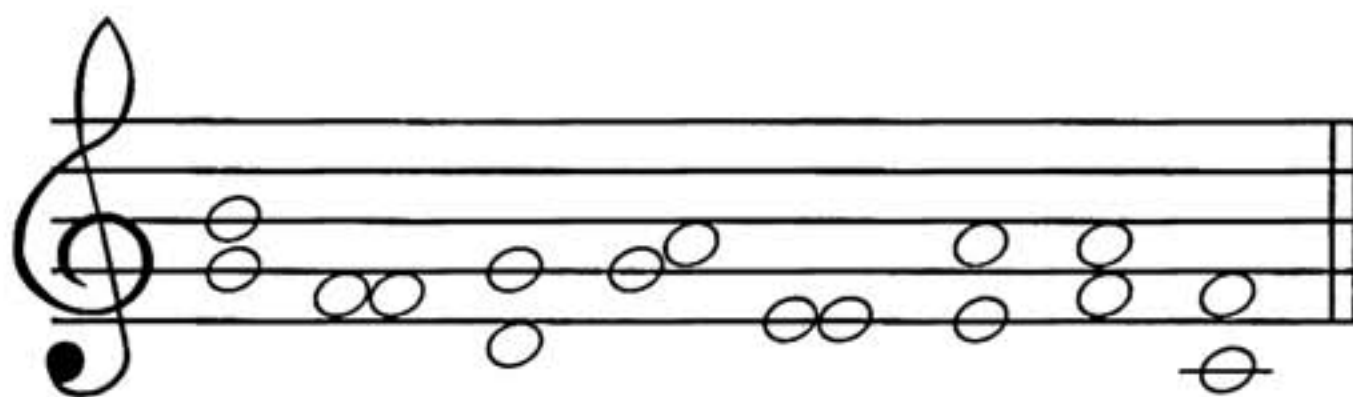

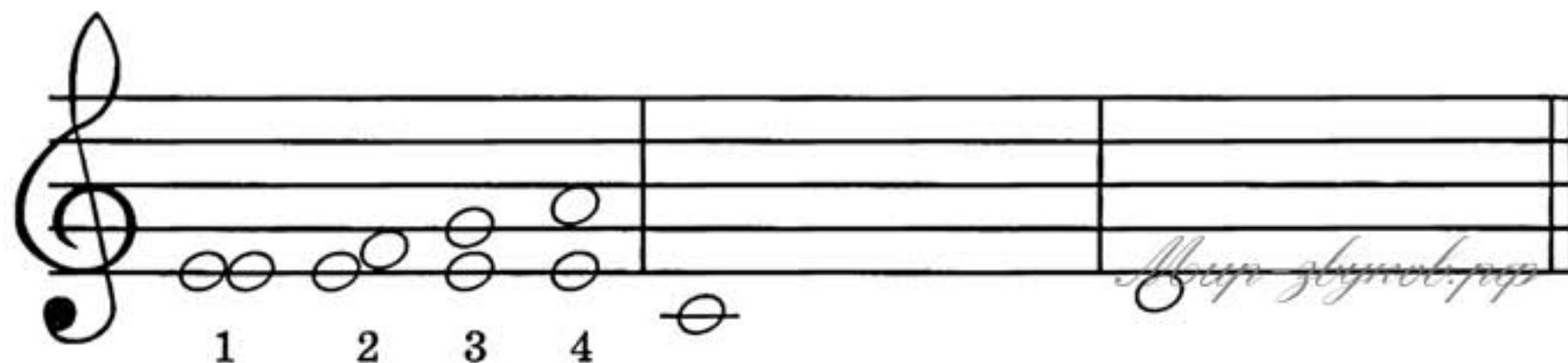

 **143.** От каждого из предложенных звуков построй по образцу приму, секунду, терцию и кварту.

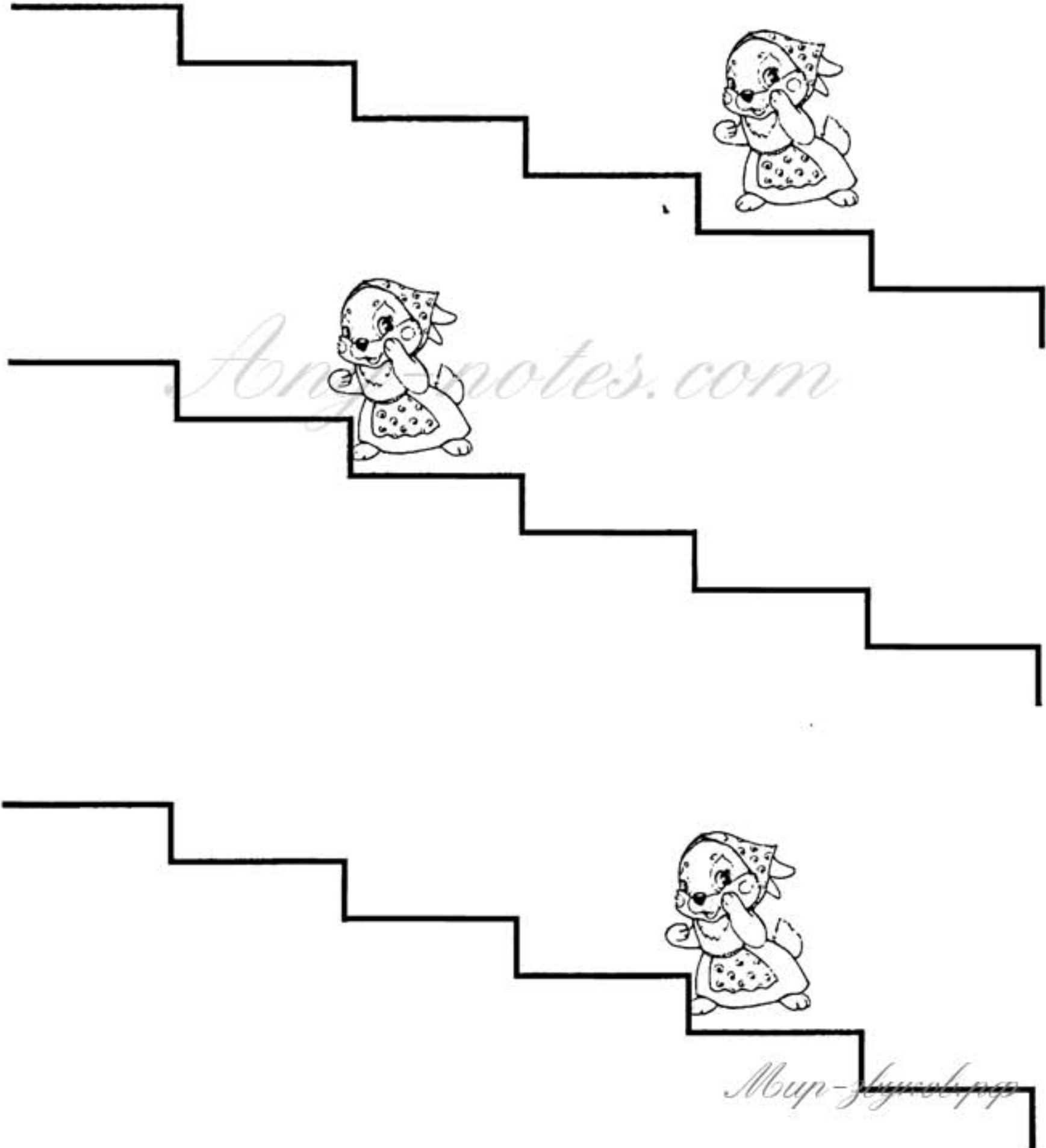

 *Arty-notes.com* 144. На первой лесенке нарисуй зайчика на расстоянии терции вверх от мамы-зайчихи, на второй — на расстоянии секунды вниз, на третьей — на расстоянии кварты вверх.

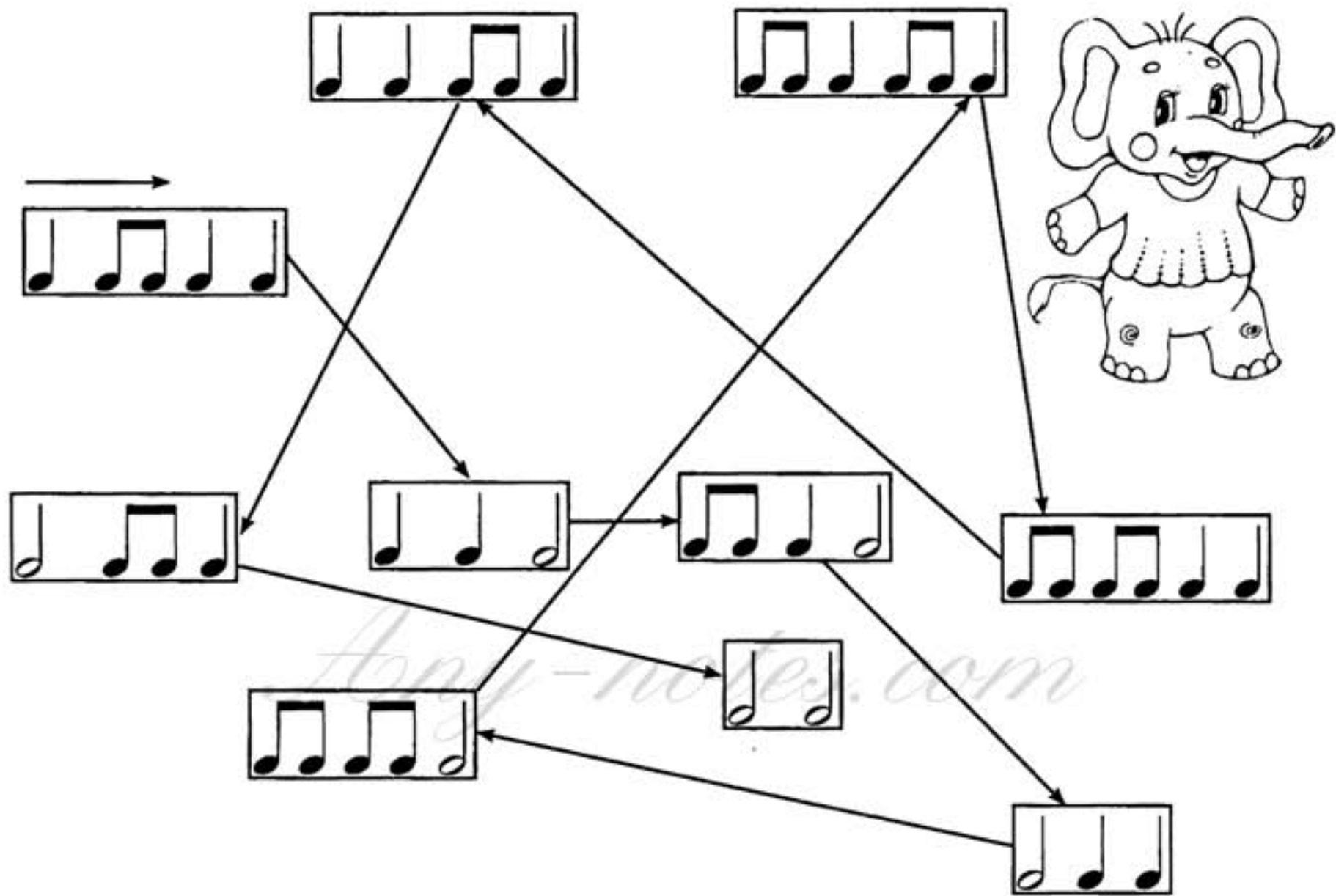

 **145. Помоги слонёнку пройти по ритмическому лабиринту. Проговори все длительности и «покажи» их руками.**



 **146. Спой и сыграй на фортепиано предложенные мелодии.**



Any-Notes.com
 147. Помоги лисичке вписать нотки.

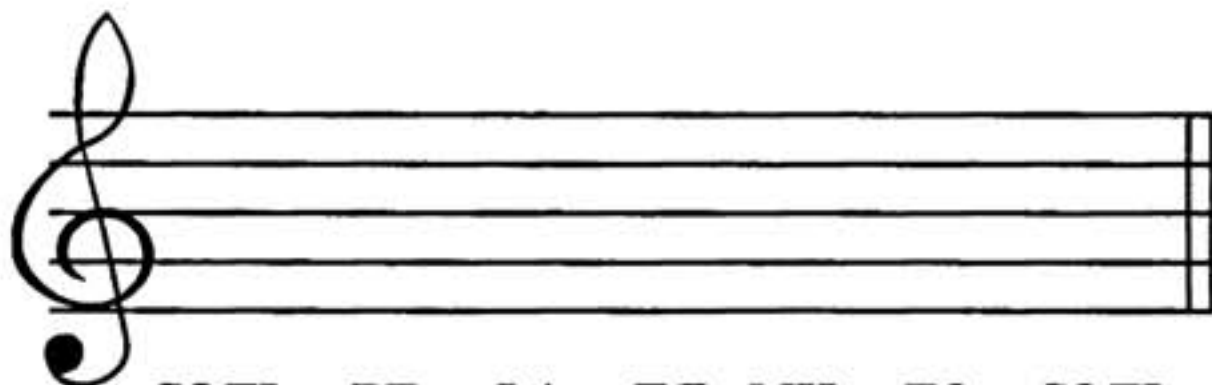

СОЛЬ РЕ ФА ЛЯ МИ ДО СОЛЬ

148. Посмотри на картинку и назови сказку. Подумай, какие нотки можно было бы дать каждому из героев? У кого из них самый низкий голос, а у кого самый высокий? Соедини героев сказки с соответствующими нотками.

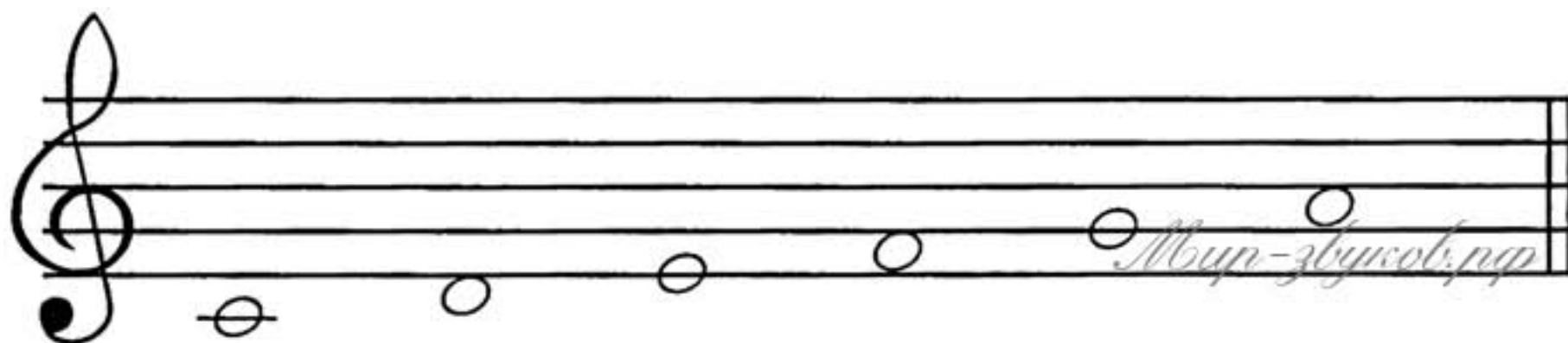

! 149. Найди одинаковые мелодии. Спой их и сыграй на фортепиано.



✎ 150. Нажми клавиши, указанные на клавиатурах. Подсчитай, сколько клавиш-ступеней включает каждый из интервалов. Какой интервал у тебя получился?



ЗАПОМНИ!

Интервал, включающий пять ступенек, называется КВИНТОЙ.

✎ 151. Спой песенку и выучи её наизусть.





Пять сту - пе - нек мы прош - ли, квин - ту чис - ту - ю наш - ли.

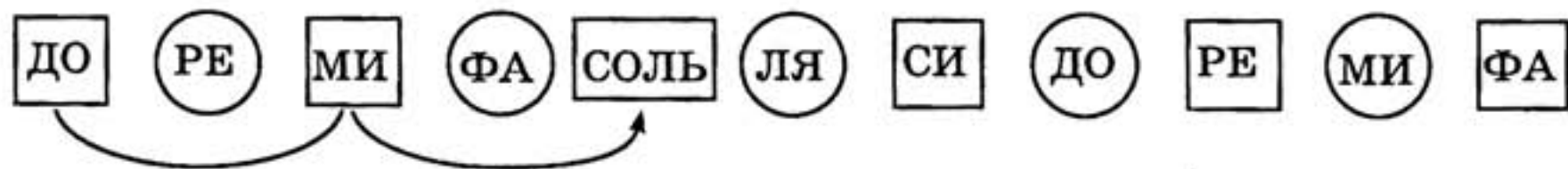

Нам лег - ко за - по - ми - нать: квин - та - э - то циф - ра пять!

 152. Научись скакать через нотки, называя при этом первую и последнюю.



 153. Проверь, правильно ли нашёл квинты мишка. Найди ошибку!



МИ — СИ

ДО — СОЛЬ

ФА — ДО

СОЛЬ — РЕ

РЕ — СИ

ЛЯ — МИ

 154. Построй квинты по образцу.

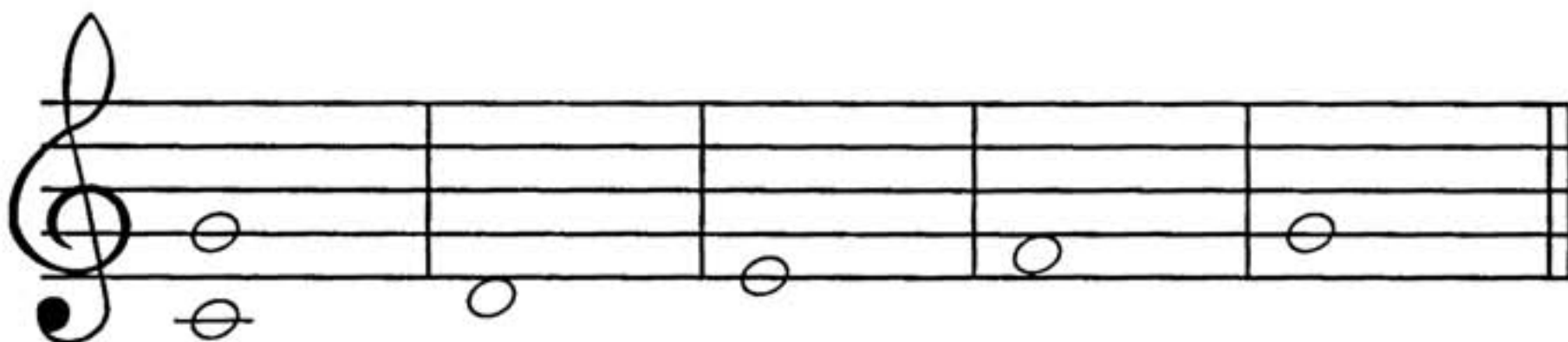

Мир-звуков.рф

Какие новые для тебя нотки получились?

155. Соедини названия интервалов с соответствующими нотами.

ПРИМА



СЕКУНДА



ТЕРЦИЯ

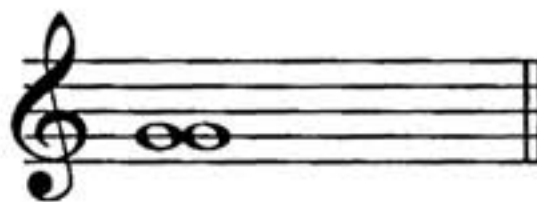

КВАРТА



КВИНТА



156. Выучи стихотворение.

У кого ты ни спроси:
Кто такая нотка «СИ»?
Все тебе ответят смело:
Важное у нотки дело!
Нотка «СИ» как капитан
Охраняет нотный стан.
С третьей линии следит,
В обе стороны глядит.

Найди клавишу «си» на клавиатуре.



ЗАПОМНИ!

Муз-звук.рф
Штиль у нотки «си» рисуем вниз!

Any notes.com
 157. Запиши по образцу.

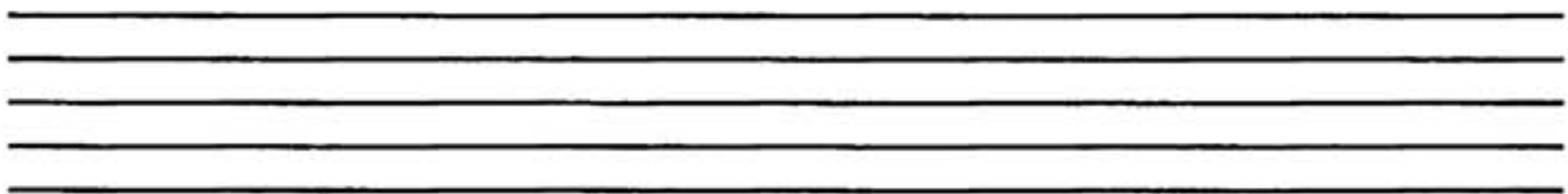
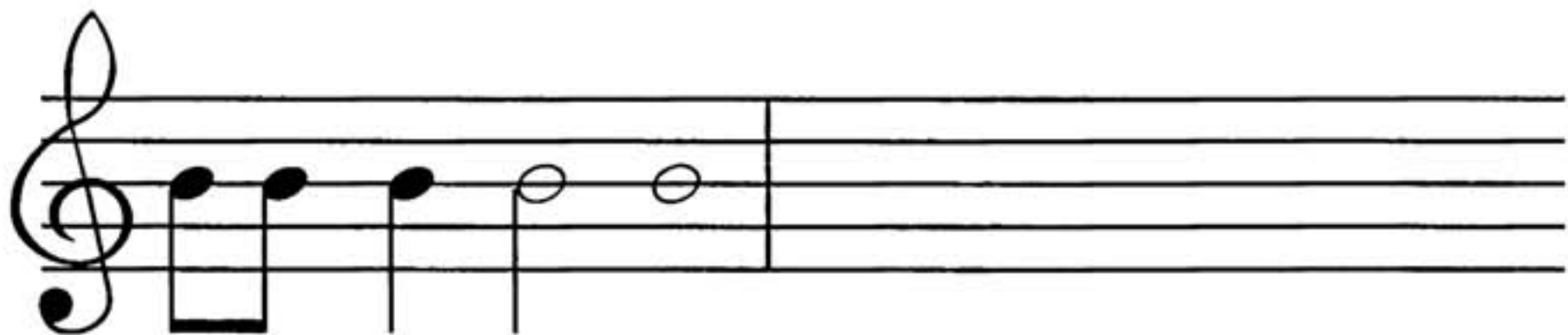

Any notes.com
 158. Подскажи мишке, где он ошибся? Обведи ошибку и объясни её.



Any notes.com
 159. Найди известные тебе нотки, «живущие» на линейках, — «ми», «соль» и «си»: «ми» обведи синим карандашом, «соль» — красным, а «си» — жёлтым.



160. Перепиши нотки так, чтобы у тебя получились половинные длительности. Следи за направлением штиля у нотки «си».

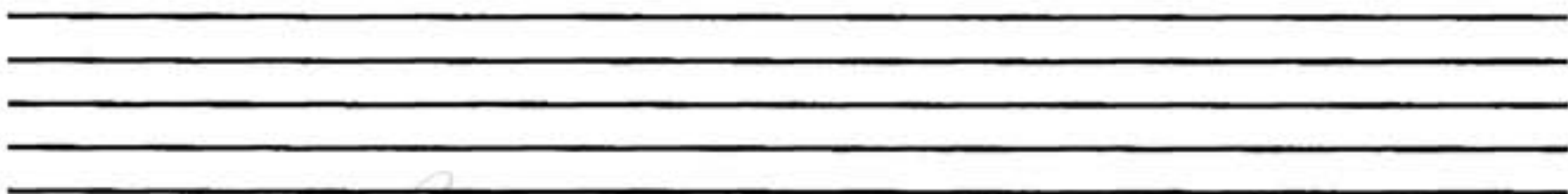
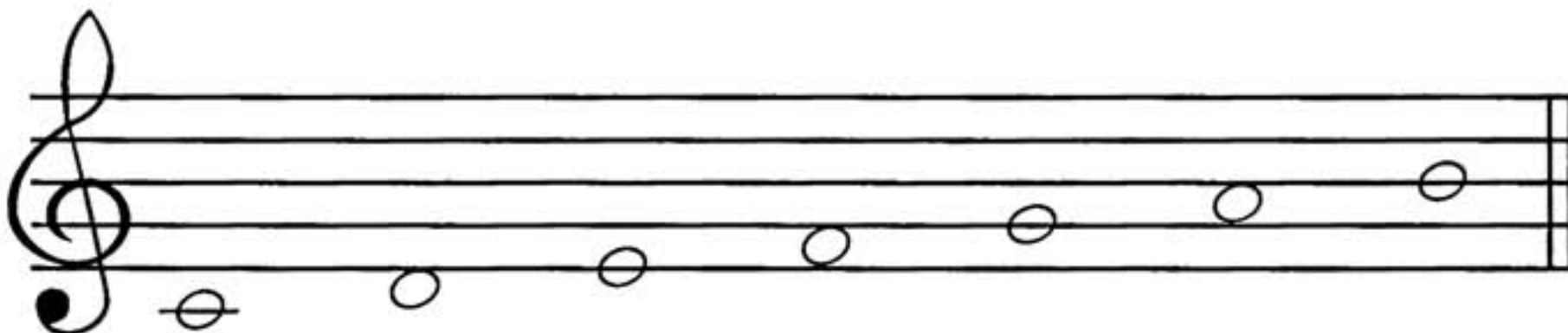

Any-notes.com

ЗАПОМНИ!

Семь ступеней, берущих начало от звука «до», образуют гамму ДО МАЖОР.

! 161. Помоги зайчику записать нотки: «до» и «соль» четвертными длительностями, затем «ре» и «ля» — восьмыми, «ми» и «си» — половинными, «фа» — целой.

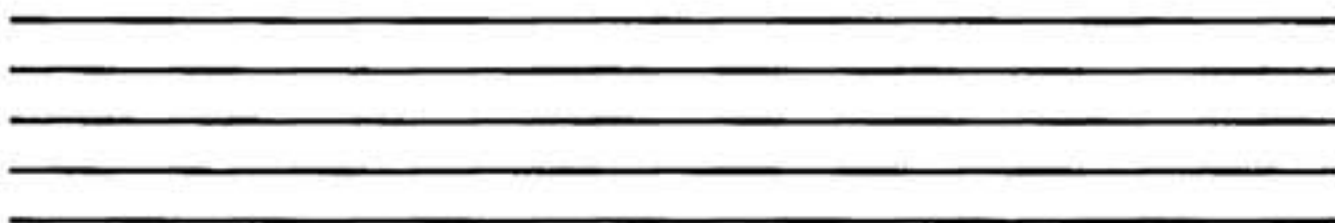

 162. Впиши недостающие нотки.

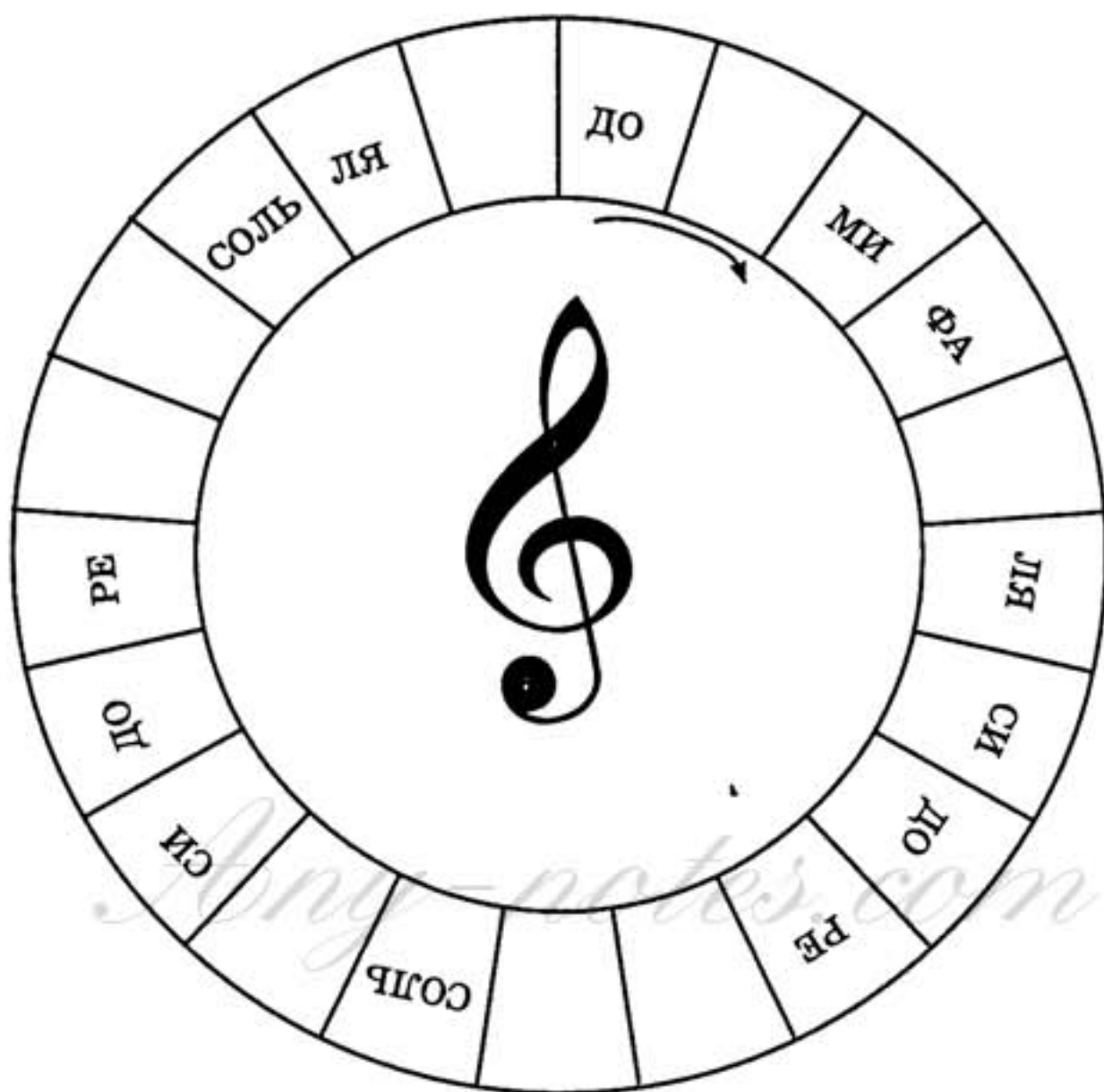

 163. Спой и сыграй на фортепиано предложенные мелодии.



164. Перепиши ноты от конца к началу, сохраняя все длительности. Научись петь оба варианта мелодии.

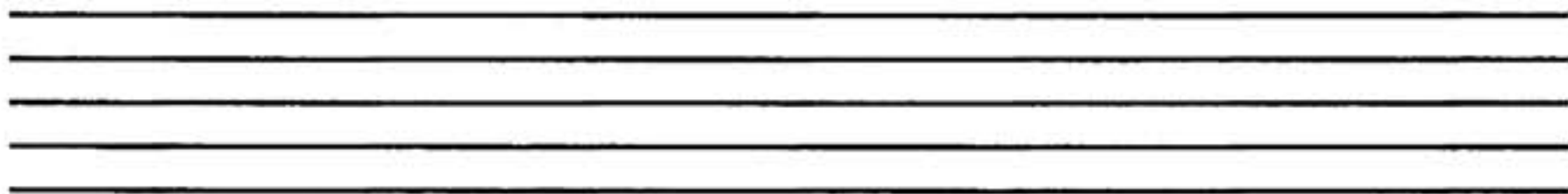

 **165. Разгадай загадки и впиши ответы. Допиши недостающие буквы. Какие слова у тебя получились?**

1. Что за нотка на линейке
Дополнительной сидит?
Ниже «РЕ» расположилась,
Снизу вверх на всех глядит?

2. На первой линейке нотка живёт,
И всем ребятишкам песни поёт.
Соседи её — нотки «РЕ» и «ФА».
Мы взяли давно её в друзья!

1		2		
---	--	---	--	--

3. Что за нотка поселилась
На линейке третьей?
Эту нотку знают все:
Взрослые и дети.
У любого ты спроси,
Ну конечно, это (нэ)!

4. Под первой линией повисла,
Как капля дождевая.
Под ноткой «МИ» расположилась
И песни напевает.

3		4		
---	--	---	--	--

 166. Повтори названия октав (см. задание № 75). Покажи на фортепиано. Найди нотку «до» второй октавы. Выучи стихотворение.

Нотку «ДО» уже ты знаешь,
 Линию к ней добавляешь,
 А сестричку-близнеца
 Ты разыщешь без труда.
 Это «ДО» второй октавы,
 Смотрит на тебя лукаво.
 В промежутке третьем мы
 Записать ее должны!

 167. Запиши по образцу.



 168. Помоги зайчику вписать все нотки подряд. Какой интервал получился между крайними нотами?

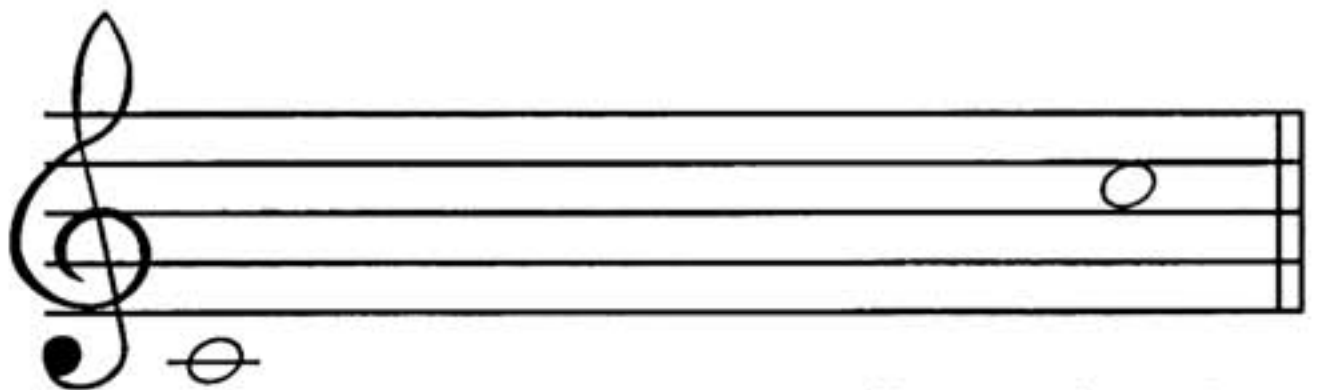

 169. Нотку «до» второй октавы обведи красным карандашом, а «до» первой — синим.



 170. Глядя на предложенные длительности и ноты, выпиши мелодию. Везде пиши «до» второй октавы. Научись мелодию петь и играть на фортепиано.

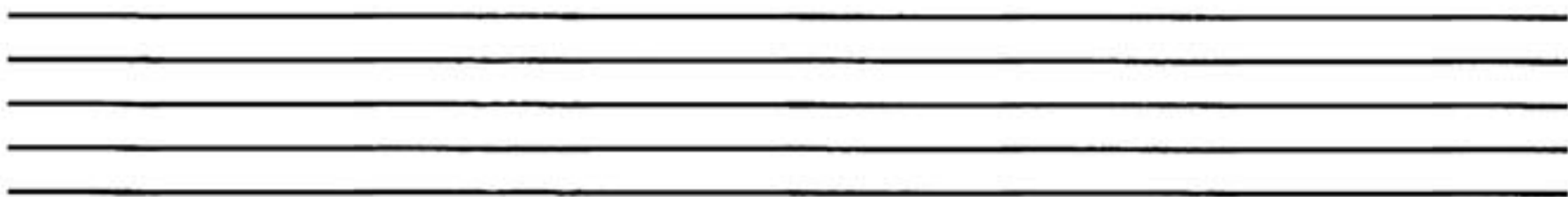

 171. Помоги лисичке соединить нотки с их обозначением.

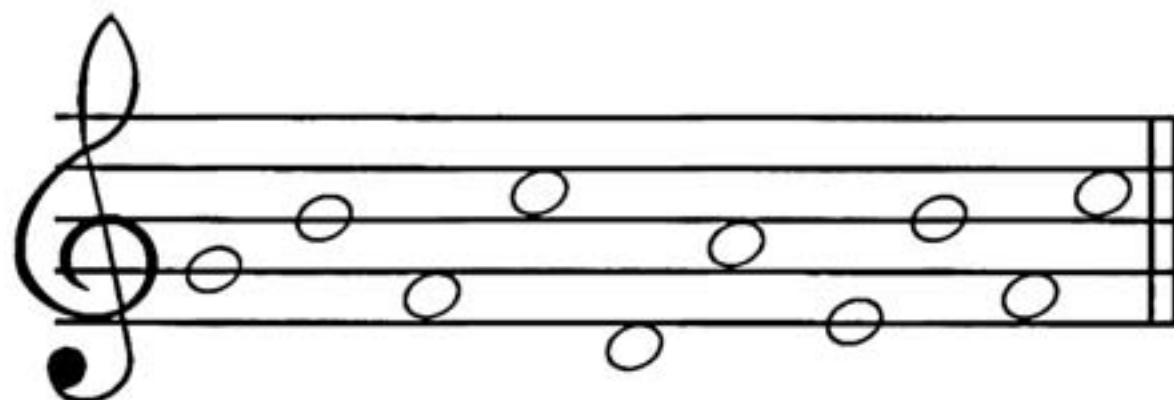

ДО РЕ МИ ФА СОЛЬ ЛЯ СИ



! 172. Перепиши заданную мелодию так, чтобы каждая длительность была в два раза короче.

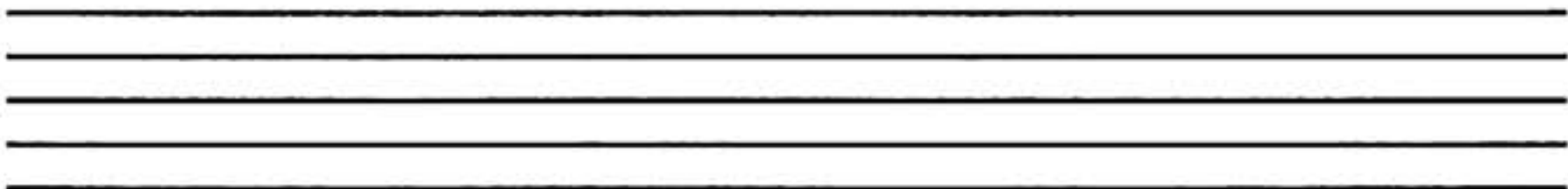

✎ 173. Спой и сыграй на фортепиано предложенные мелодии.



✎ 174. Назови все интервалы. Какими цифрами они обозначаются? Назови интервалы, окружающие квинту.

?

КВИНТА

Музыкальный мир

?

5

?

Any notes.com
Спой песенку и выучи её наизусть.



Э - тот ин - тер - вал шесть сту - пе - нек про - ша - гал.



Секс - той на - зо - ви, циф - ру шесть за - пи - ши!

ЗАПОМНИ!

Интервал, включающий шесть ступеней,
называется СЕКСТОЙ.

175. Научись двигаться по лесенке, отсчитывая по шесть ступенек.

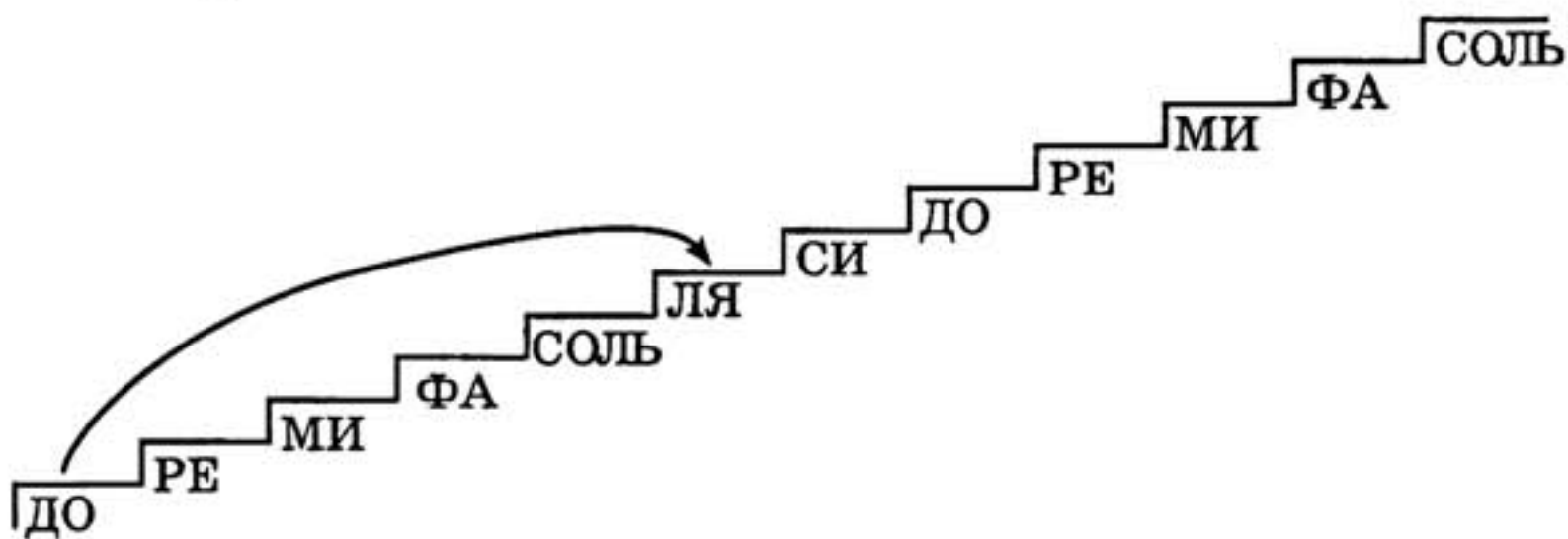

176. Построй по образцу сексты.

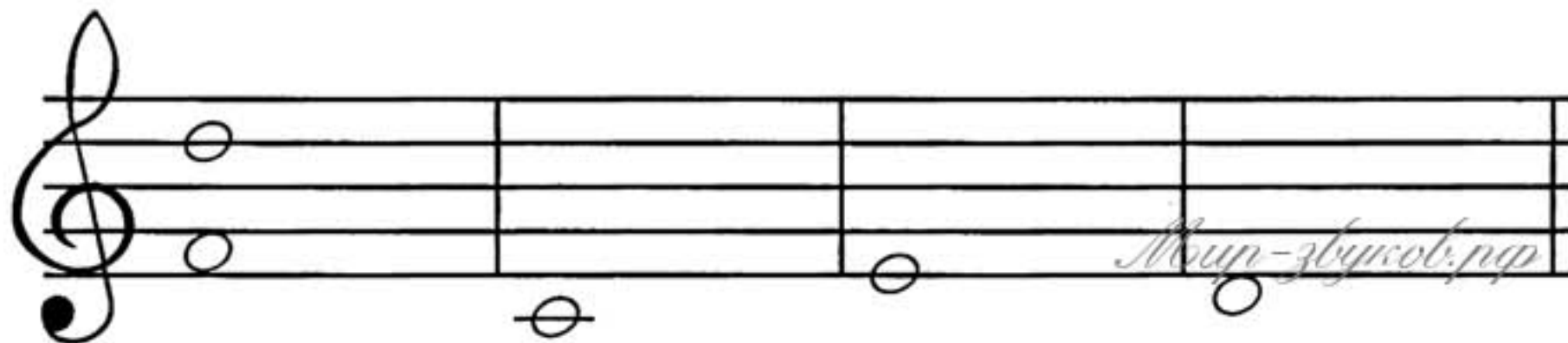

Any notes.com
 177. Разгадай загадки и нарисуй ответы (от любого звука).

1. Пять ступенек прошагал
 Этот чистый интервал.
 Дружит крепко с цифрой пять!
 Сможешь быстро угадать?

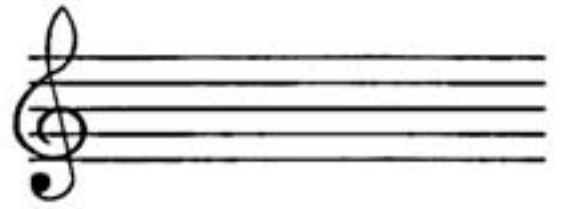

2. За терцией сразу стоит интервал,
 И цифру четыре с собою он взял.
 Он смелый и гордый, его ты узнай!
 Построй поскорее и быстро сыграй!

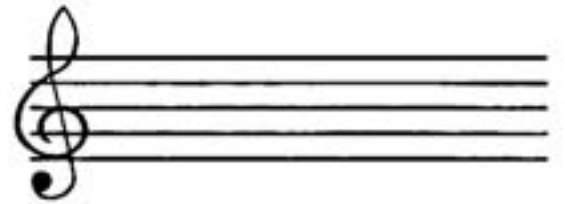

3. Незнакомый интервал
 Шесть ступенек пробежал.
 Угадай его скорей,
 Будешь чуточку мудрей!

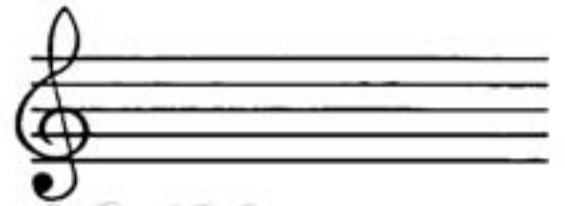

! 178. Повтори песенки про кварту и квинту. Песенку про кварту подбери от звука «соль» и продолжи запись. Песенку про квинту подбери от звука «фа» и продолжи запись (обведённая нотка поможет найти тебе нужную чёрную клавишу).

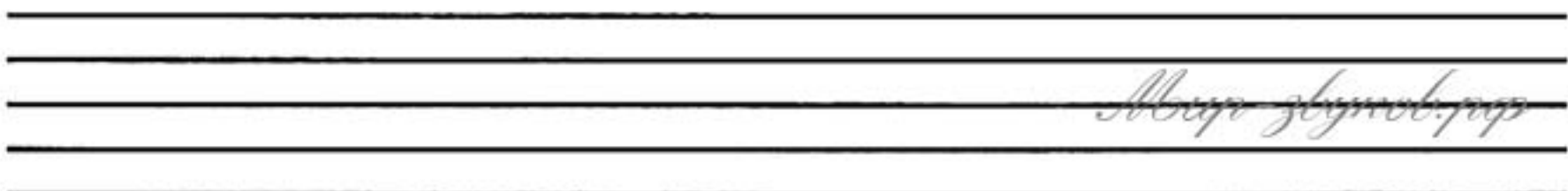

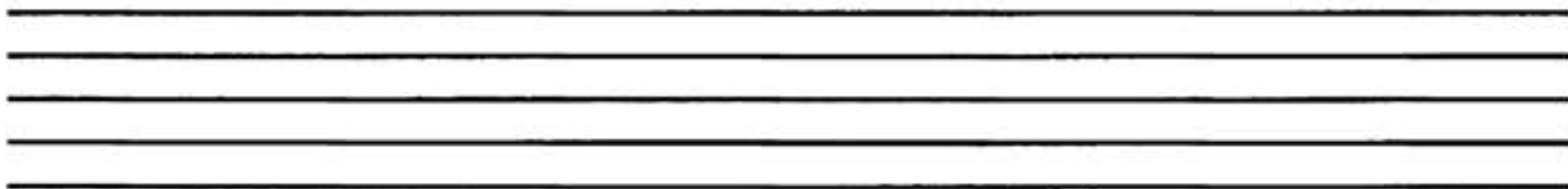

Amy-notes.com

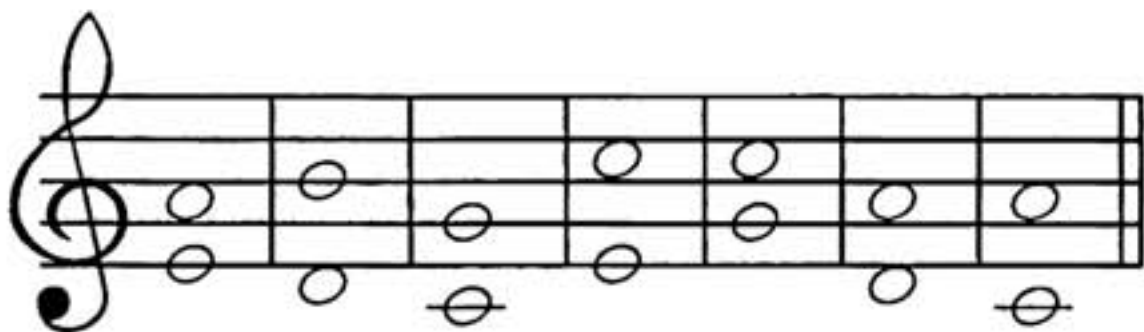

 **179.** Подскажи мишке, как найти кварты, квинты и сексты. Обведи их разноцветными карандашами: кварты — красным, квинты — синим, а сексты — зелёным.

Amy-notes.com



 **180.** Повтори стихотворение про скрипичный ключ. Звуки каких регистров записываются в скрипичном ключе? Выучи стихотворение.

Посмотрите, как могуч,
 Как красив басовый ключ!
 С ноткой «ФА» он дружит,
 Низким ноткам служит.
 С четвертой линейки начало берёт,
 Детишкам лукаво вопрос задаёт!

Мир-звуков.рф

Any-notes.com
 181. Нарисуй по образцу басовый ключ.

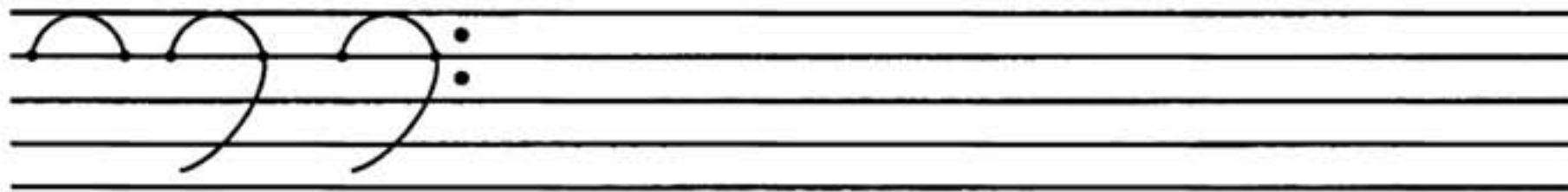

182. С какой линии берёт начало басовый ключ? Какая нотка живёт на четвёртой линии? Нарисуй нотку по образцу. Найди клавишу «фа» малой октавы на клавиатуре.

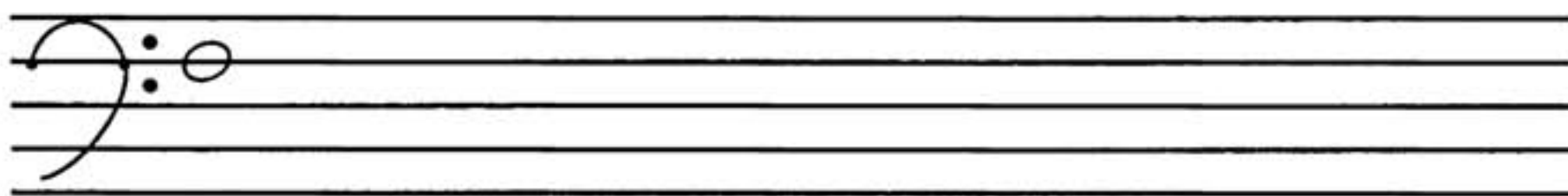

Any-notes.com

183. Подумай, какие звуки могут издавать изображенные люди и животные? Соедини каждую картинку с соответствующим ключом — treble clef или bass clef .

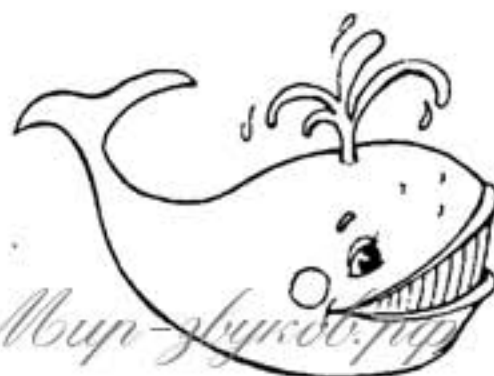

Мир-звучит.ру

Amy-notes.com
 184. Спой предложенные мелодии. В обозначенных местах нажимай на клавиатуре «фа» малой октавы.

a) 

б) 

! 185. В каждом примере выпиши гамму До мажор в нисходящем движении длительностями, которые были бы в два раза длиннее данных.

Amy-notes.com

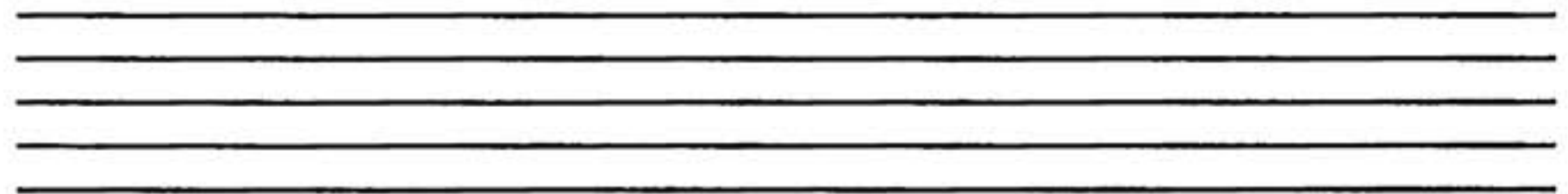

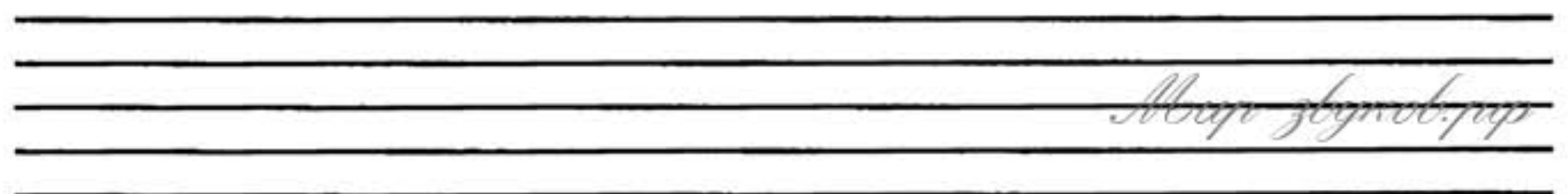

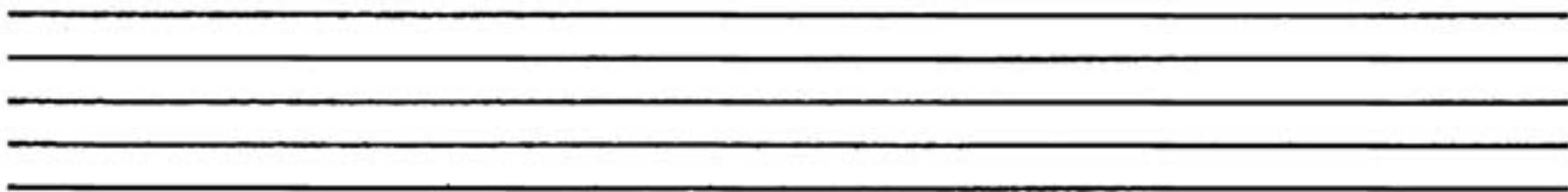

Мир звуков.ру

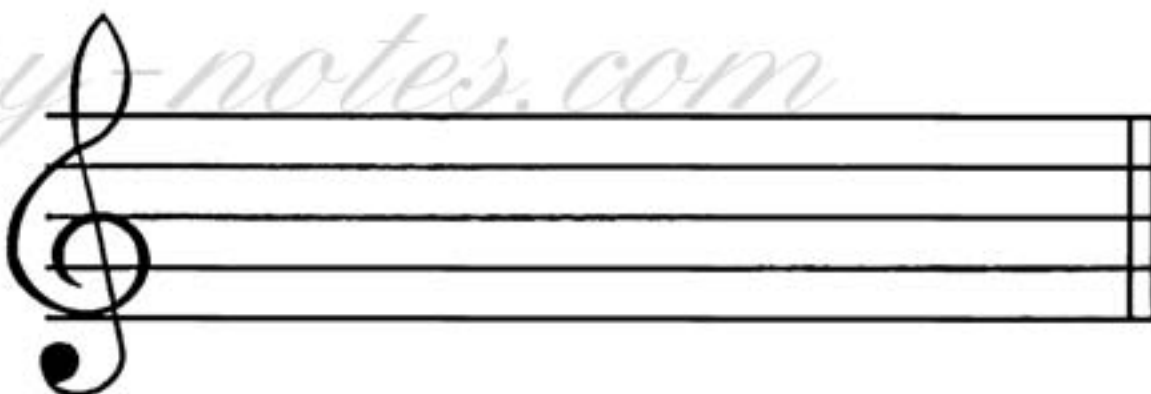

 186. Помоги слонёнку выписать нотки.



РЕ СОЛЬ ДО2 ФА ЛЯ МИ ДО1 СИ

 187. Повтори стихотворение про интервалы. Назови интервалы, окружающие сексту и впиши их.

?

СЕКСТА

Муз-звук.рф

?

6

?

Any-notes.com
 188. Спой песенку и выучи её наизусть.



Сеп - ти - ма боль - ша - я, важ - на - я та - ка - я.



О боз - на - чим циф - рой семь, чтоб по - нят - ней бы - ло всем!

ЗАПОМНИ!

Интервал, включающий семь ступеней,
называется СЕПТИМОЙ.

189. Научись отсчитывать семь ступеней от любой из нот в любом направлении. Соединяй нотки по образцу.

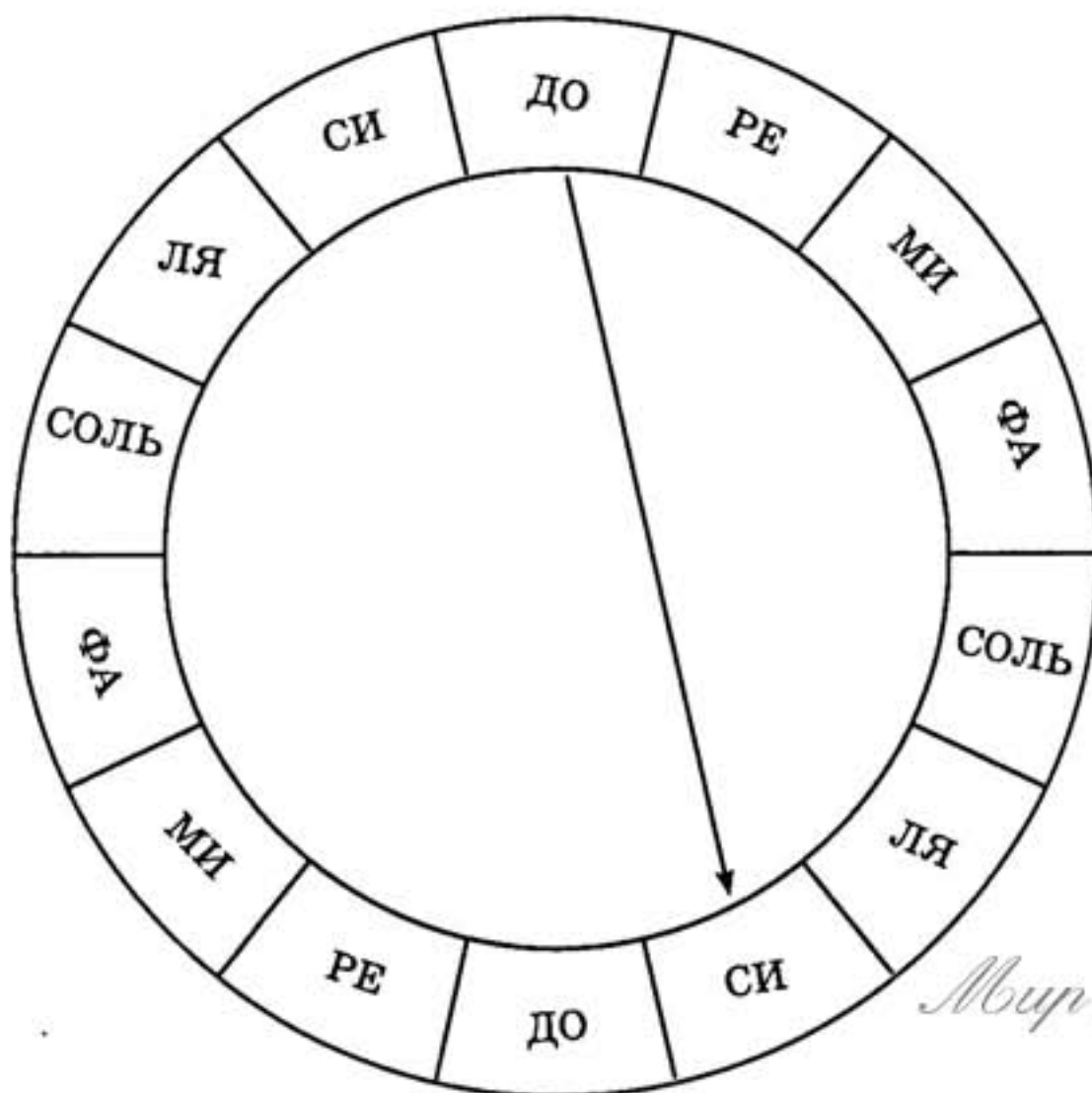

Мир-звук.рф

 190. Разгадай кроссворд.

1. Интервал, включающий шесть ступеней.
2. Промежуток между звуками или клавишами.
3. Интервал, обозначаемый цифрой четыре.
4. Интервал, включающий семь ступеней.
5. Расстояние между одинаковыми звуками.

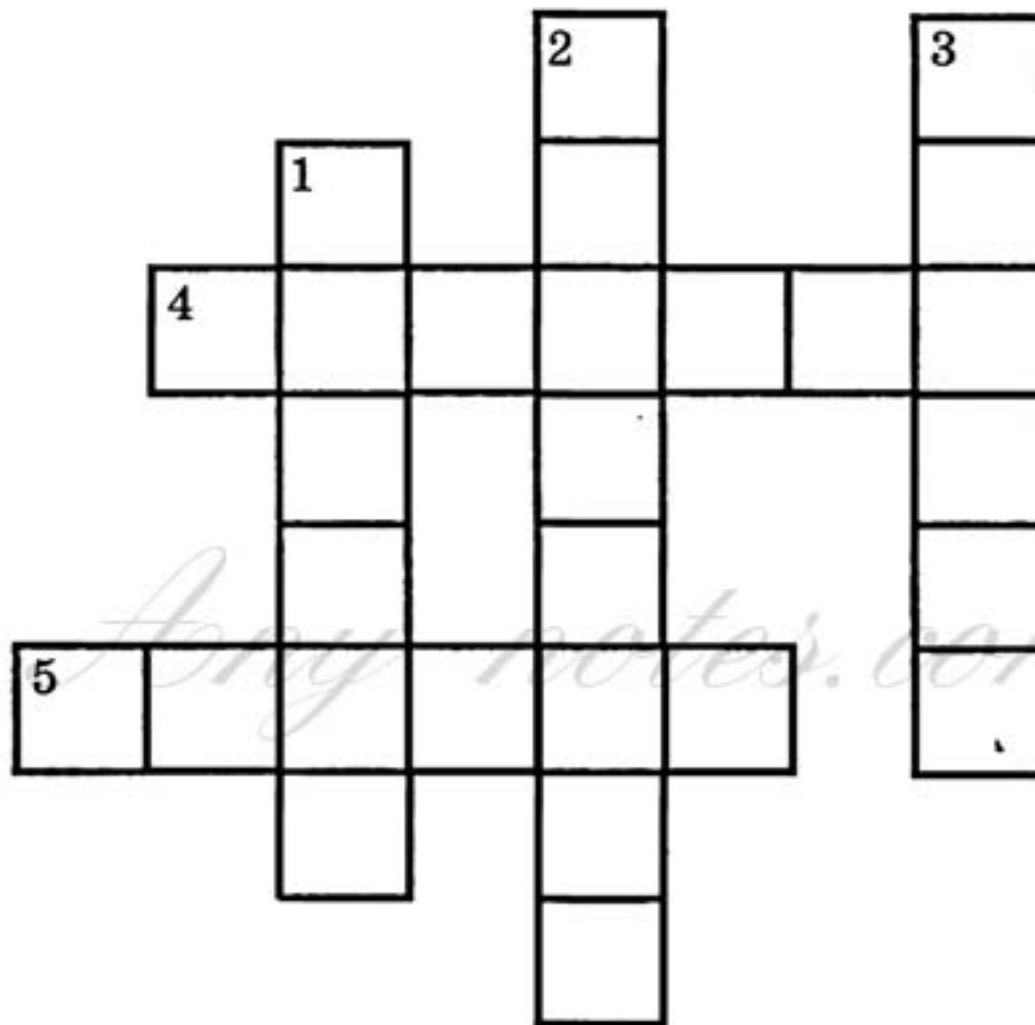

 191. Построй септимы по образцу.

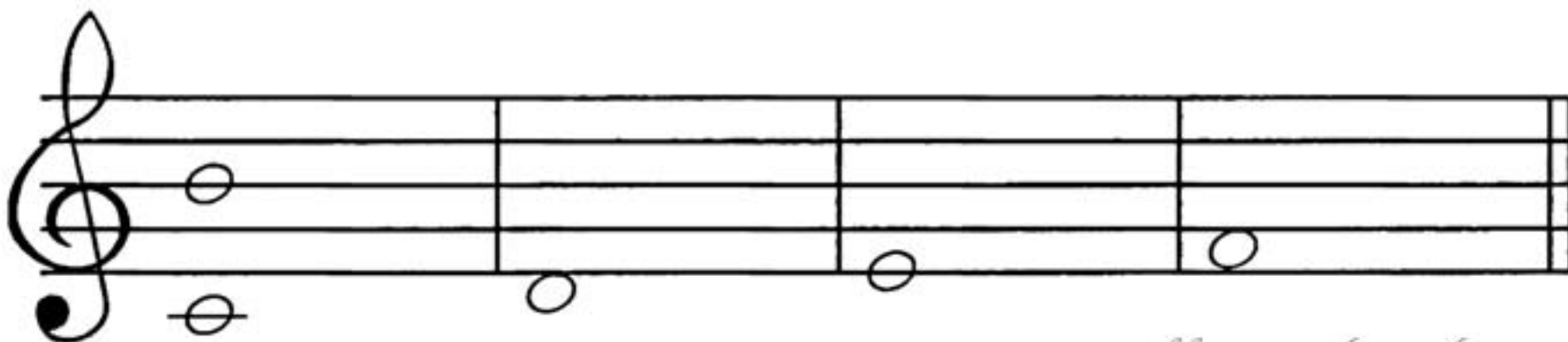

Мир-звук.рф

Какие новые нотки второй октавы у тебя получились?

192. Отметь цифрами интервалы, образующиеся между соседними нотками. Мелодию спой и сыграй на фортепиано.



193. Помоги лисичке проверить все интервалы. Исправь неверные цифры.

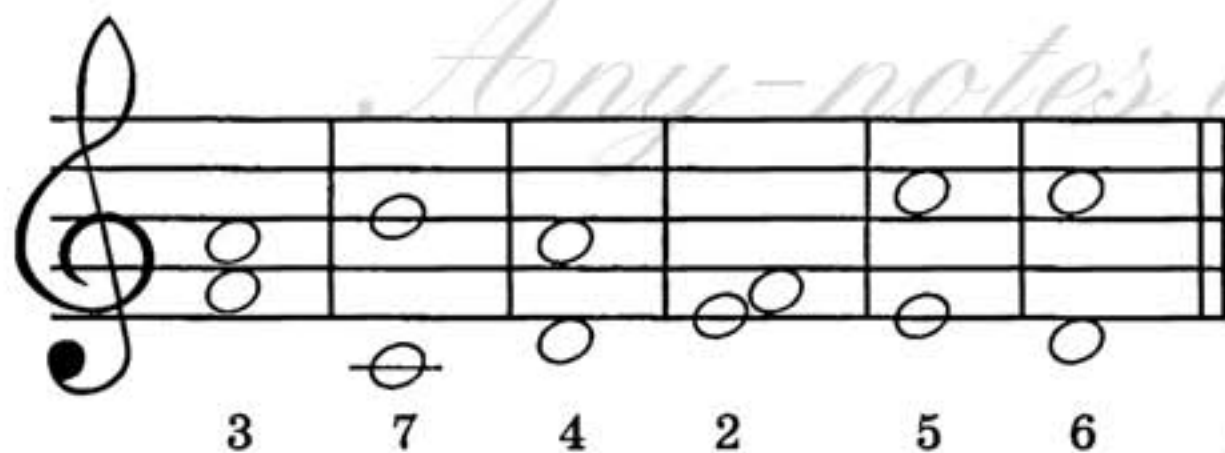

194. На каждой ступени гаммы До мажор построй по образцу заданный интервал. Что у тебя получилось?

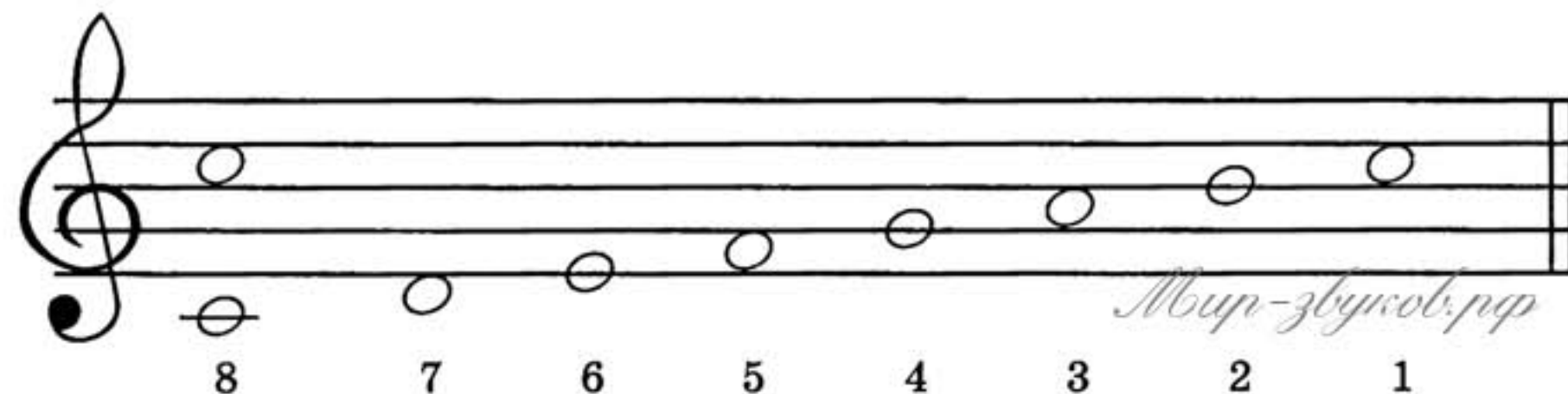

195. Спой и сыграй на фортепиано мелодии.



196. Помоги мишке найти сексты и септимы. Сексты обведи красным карандашом, септимы — синим.

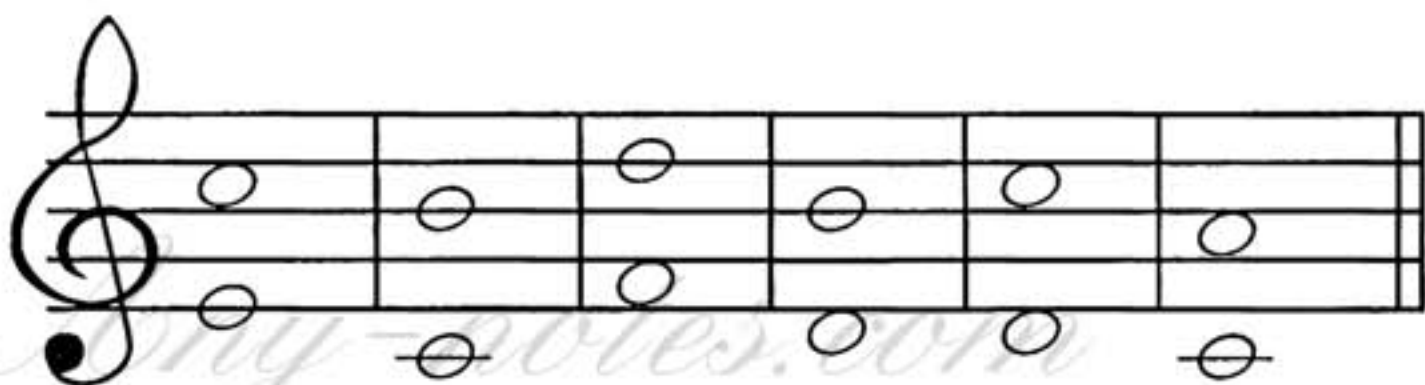

197. Разгадай загадки.

1. Они бывают разные:
Короче и длиннее.

Играют роли важные,
Одна другой быстрее.

Они бывают белые,
И чёрные бывают.

И музыканты разных стран их
(*пшзончгэшпгс*) называют.

2. Как же называется
Третий интервал?

Цифрой три обозначается,
Ты его узнал?

3. С четвертой линейки начало берёт.
И в низком регистре он песни поёт.

Со знаком вопроса он лично знаком.
Его называют — (*жонлгн жтэоэрд*).

4. Вспомни первый интервал.
Как он называется?

По ступенькам не шагал
И легко играетя.

5. Кто же поселился

В промежутке третьем?

Эта нотка помогает

Взрослым петь и детям.

Эту нотку угадать

Можем мы по праву.

Угадали? Молодцы!

(*тэвшно подошэ «ор»*).

6. Семь ступенек прошагал.

Этот важный интервал.

Угадай его название,

Удели ему вниманье!

198. Подскажи зайчику, как построить интервалы. Впиши все нотки.

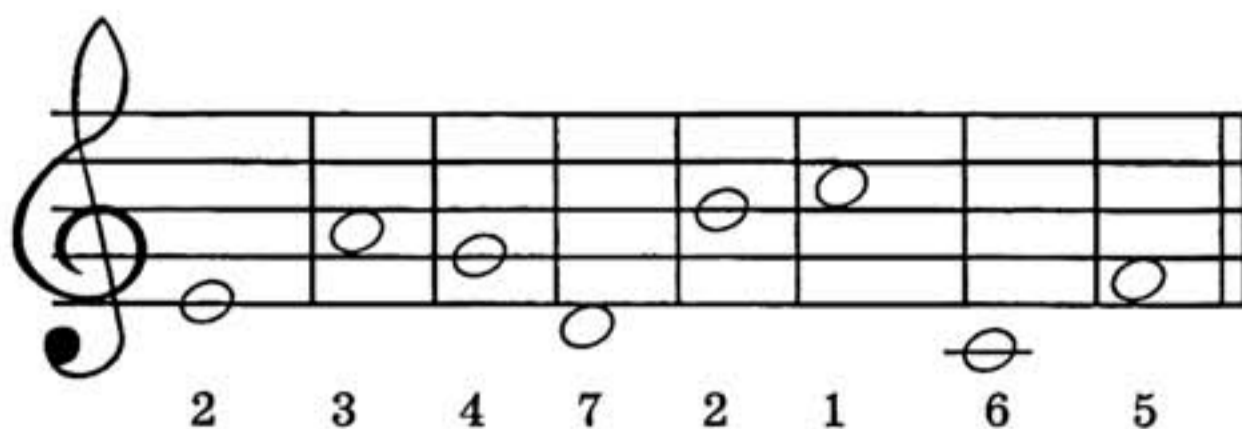

199. Разгадай кроссворд.

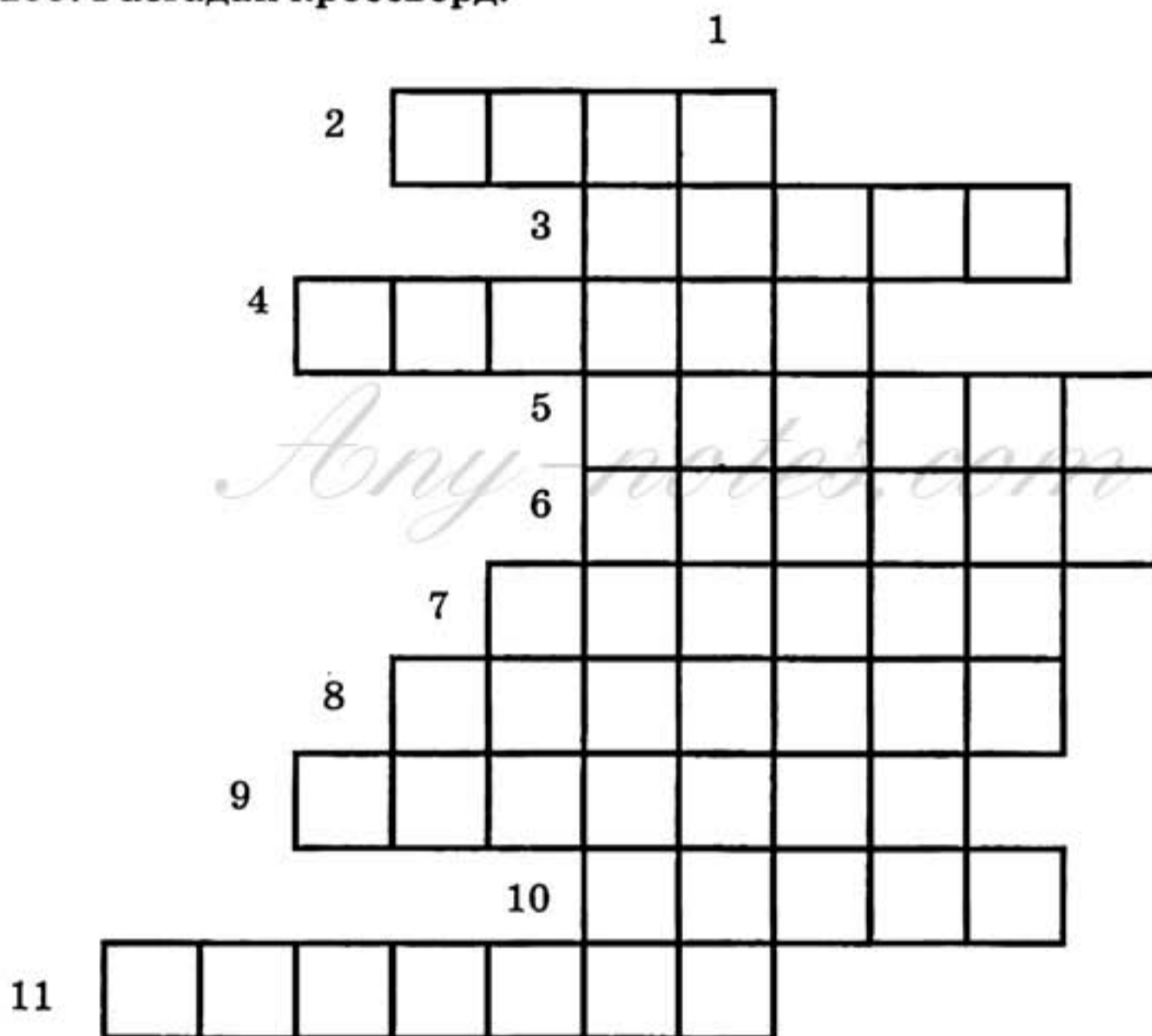

1. Длительность с чёрной головкой.
2. Музыкальный знак, стоящий в начале нотного стана.
3. Самая крупная длительность.
4. Интервал из четырёх ступеней.
5. Интервал, обозначающийся цифрой 5.
6. Интервал, включающий шесть ступеней.
7. Интервал из трёх ступеней.
8. Интервал, обозначающийся цифрой 7.
9. Интервал из двух соседних ступеней.
10. 7 ступеней, расположенных по порядку.
11. Самая короткая длительность.

Юлия Васильевна ФРОЛОВА

ВЕСЁЛАЯ МУЗЫКАЛОЧКА

Ответственный редактор С. Осташов

Any-notes.com

**Подписано в печать 28.03.2013. Формат 60x84/8
Бумага офсетная. Печать офсетная. Тираж 2500 экз.
Заказ № 596-13.**

ООО «Феникс»

344082, г. Ростов-на-Дону, пер. Халтуринский, 80

Тел./факс: (863) 261-89-50, 261-89-75

Сайт издательства: www.phoenixrostov.ru

Интернет-магазин: www.phoenixbooks.ru

**Отпечатано с готовых диапозитивов в ЗАОр «НПП «Джангар».
358000, Республика Калмыкия, г. Элиста, ул. Ленина, 245**

Качество печати соответствует
www.vir-zvukov.ru
качеству представленных заказчиком диапозитивов