

Л. МОХЕЛЬ, О. ЗИМИНА

САМОУЧИТЕЛЬ
ИГРЫ
НА ФОРТЕПИАНО

Any-notes.com

*Третье издание,
переработанное и дополненное*

ПЕРВАЯ ЧАСТЬ САМОУЧИТЕЛЬ

ВВЕДЕНИЕ

Музыка — одно из могучих средств идеологического воспитания людей.

Задачи советского музыкального искусства определяются словами В. И. Ленина: «Искусство принадлежит народу. Оно должно уходить своими глубочайшими корнями в самую толщу широких трудящихся масс.

Оно должно быть понятно этим массам и любимо ими. Оно должно объединять чувство, мысль и волю этих масс, подымать их. Оно должно пробуждать в них художников и развивать их...»¹

В жизни советского народа музыка занимает важное место. Нет такого уголка в нашей стране, где бы не звучала песня и не слышались звуки музыкальных инструментов. Музыка дорога нам своей способностью выражать глубочайшие мысли, чувства, переживания как всего народа, так и отдельных людей.

Музыкальная культура достигла в Советском Союзе высокой степени развития. С каждым годом все увеличивается количество различных музыкальных учреждений: самодеятельных кружков, хорных и оркестровых коллективов, школ, профессиональных музыкальных учебных заведений, оперных театров и т. д. Тяга к музыке растет в самых широких кругах трудящихся.

Цель данного сборника — помочь начинающим любителям музыки самостоятельно овладеть основными навыками игры на фортепиано.

Фортепиано было изобретено на Западе в начале XVIII века. Благодаря своим ярким выразительным возможностям оно вскоре получило всеобщее признание.

В России фортепиано появилось уже во второй половине XVIII века; с начала XIX столетия стали возникать первые отечественные фортепианные фабрики. Постепенно фортепиано получает большое распространение в нашей стране. Однако в условиях царской России этот инструмент был недоступен для большинства трудящихся; только после Великой Октябрьской социалистической революции фортепиано прочно вошло в быт народа.

В СССР созданы предприятия, выпускающие отечественные рояли и пианино; ведется постоянная работа над улучшением их качества.

Причины широкой популярности фортепиано лежат в самих свойствах инструмента.

Фортепиано отличается звуковым богатством красок, значительной мощностью, певучим и красивым тоном. Фортепиано нашло себе применение и как сольный, и как аккомпанирующий инструмент, участник небольших ансамблей. Для фортепиано существует богатая оригинальная литература, созданная русскими, зарубежными и советскими композиторами. Кроме сочинений, написанных специально для фортепиано, на этом инструменте возможно исполнение переложений песен, романсов, оркестровых произведений.

I. УСТРОЙСТВО ИНСТРУМЕНТА

Термин «фортепиано» объединяет два вида клавишных инструментов: рояль и пианино.



¹ К. Цеткин. Воспоминания о Ленине. Партиздат, М., 1933.

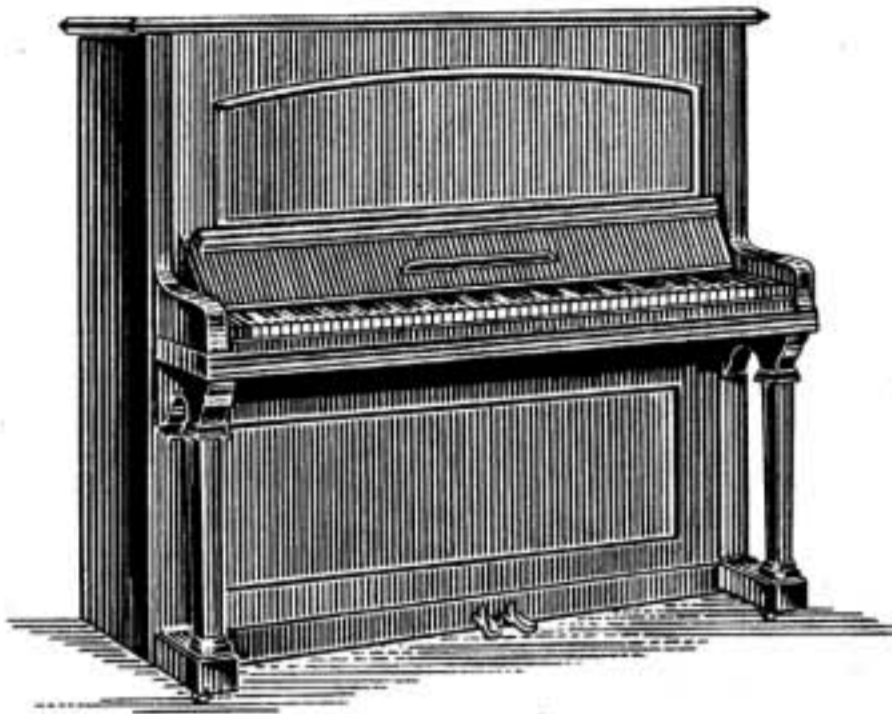

Основные принципы конструкции и способ игры (извлечения звуков) являются общими для обоих типов инструментов.

Открыв крышку корпуса рояля или пианино, мы увидим многочисленные стальные струны, натянутые на массивной чугунной раме. Затем подойдем к клавиатуре; заметим, что в левой части инструмента струны толстые и длинные — они могут издавать низкие, сильные звуки; в середине инструмента и в правой его части струны становятся тоньше и короче — звук их постепенно повышается. На каждую клавишу приходится неодинаковое число струн; толстые струны распределены по одной на каждую клавишу; более тонкие — натянуты по две, а начиная с середины клавиатуры каждой клавише соответствуют три одинаково настроенные струны.

Под струнами находится доска из ели, называемая резонансной декой. Назначение деки — усиливать относительно слабое звучание струн.

Важной частью инструмента является его игровой механизм, или механика, а также клавиатура, приводящая в действие механику.

Клавиатура состоит из ряда белых и черных клавиш; она расположена в передней части инструмента, и прикрывается изогнутой деревянной крышкой.

Когда палец пианиста опускает клавишу, сложная система рычагов передает энергию движения деревянным молоточкам, головки которых обиты особым войлоком. Молоточки, ударяя по струнам, приводят их в состояние колебания, вследствие чего возникает звук. Слабое прикосновение к клавише влечет за собой слабый удар молотка, а следовательно, более тихий звук. Употребив при нажатии клавиши большую силу, мы получим более громкое и яркое звучание. Ударив по струне, молоток отскакивает от нее, а струна продолжает свободно колебаться и звучать. Постепенно колебание струны ослабевает и звук затухает. Для регулирования продолжительности звука механизм фортепиано снабжен особыми глушителями, или демпферами, которые представляют собой деревян-

ные брусочки с наклеенными на них войлочными подушечками. Подушечки демпферов лежат на струнах.

В момент нажатия клавиши демпфер подымается над струной, предоставляя ей возможность колебаться от удара молоточка. Одновременно с возвращением клавиши на свое место демпфер опускается; касаясь струны, он прекращает ее колебание и заглушает звук. Глушителями снабжены почти все струны на фортепиано; исключение составляют лишь струны, расположенные в правой части инструмента. Они обладают коротким, быстро затухающим звуком и не нуждаются в применении глушителей.

Как рояли, так и пианино имеют педальный механизм. Фортепианные педали — это два (иногда три) рычага, которые нажимаются ногами пианиста. Педали находятся в нижней части инструмента, под клавиатурой.

Правая педаль соединена с механизмом демпферов; когда нога пианиста нажимает эту педаль, все демпферы приподнимаются и этим самым дают возможность струнам звучать до полного прекращения их колебания, независимо от того, нажата соответствующая клавиша на клавиатуре или отпущена.

При нажатии левой педали молоточковый механизм перемещается, вследствие чего уменьшается сила звука и изменяется его окраска, а звучность приобретает глуховатый оттенок. В рояле перемещение молоточков при нажатии левой педали связано с передвижкой всей клавиатуры вправо; при этом молоточек ударяет не по трем струнам, а по двум или по одной. В пианино при нажатии левой педали молоточковый механизм несколько приближается к струнам.

Рояль отличается от пианино формой и величиной; струны рояля натянуты горизонтально; они длиннее, чем струны пианино, расположенные в вертикальной плоскости. Резонансная дека рояля больше по площади, чем дека пианино. Вследствие этого рояль обладает более полным и мощным звуком.

Рояль используется главным образом в концертных залах, в клубах и других больших помещениях. Пианино очень распространено в домашнем быту.

II. УХОД ЗА ИНСТРУМЕНТОМ

Для сохранения инструмента в исправном состоянии необходимо соблюдать следующие правила:

1. Не ставить инструмент у холодных и сырых стен, возле печей и отопительных приборов.

2. Регулярно, не менее двух раз в год, настраивать инструмент и чистить его механизм от пыли, для чего следует приглашать мастера-настройщика.

3. При obtирании пыли с полированных частей инструмента пользоваться только сухими мягкими тряпками.

4. Следить за чистотой клавиатуры; загрязнившиеся клавиши надо протирать слегка влажной тряпкой, следя, чтобы вода не протекала между клавишами, а затем вытирать клавиши насухо.

5. После окончания занятий обязательно закрывать крышку клавиатуры.

III. МУЗЫКАЛЬНЫЙ ЗВУК И ЕГО СВОЙСТВА

Слушая певца или исполнителя на каком-либо музыкальном инструменте, мы воспринимаем различные музыкальные звуки, организованные в определенную систему.

Музыкальные звуки обладают четырьмя основными свойствами, а именно: 1) определенной высотой, 2) громкостью, 3) длительностью, 4) окраской или тембром.

Мы легко отличаем песню, которую поет низкий мужской голос, от арии, исполняемой высоким женским голосом; высокие переливчатые звуки баяна совершенно отличны от его низких гудящих басов. Клавиши фортепиано, расположенные влево от центра (середины клавиатуры), дают низкие звуки, а вправо — высокие.

Но не только по высоте отличаются звуки друг от друга; в любом музыкальном произведении мы встречаемся со звуками различной силы (громкости).

Разнообразие звуков по силе является одним из важных средств выразительности в музыке. Так, например, в бодром, энергичном марше предполагается значительная громкость звучания, а в лирической задумчивой песне будет преобладать тихая, мягкая звучность.

Длительность звуков в музыкальном произведении тоже различна; одни звуки очень коротки и следуют быстро друг за другом, другие должны выдерживаться долго. Только точно соблюдая определенную длительность каждого звука, можно верно исполнить мелодию.

Наконец, последним свойством музыкального звука является присущая ему отличительная окраска; благодаря этой особой окраске (тембру) одна и та же мелодия звучит совсем различно на фортепиано, баяне, гитаре и т. д.

IV. ЗНАКОМСТВО С ФОРТЕПИАННОЙ КЛАВИАТУРОЙ

Фортепианная клавиатура состоит из 85—88 белых и черных клавиш, которые служат для извлечения различных по высоте звуков. Если мы будем опускать клавиши на клавиатуре в направлении слева направо, то заметим, что каждая следующая клавиша дает более высокий звук, чем предыдущая. Между любыми соседними клавишами одна и та же разница в высоте звука. Поэтому повышение звука на фортепиано происходит равномерно.

Самое малое расстояние по высоте между двумя звуками называется полутоном. На фортепианной клавиатуре полутон образуется между звуками двух любых соседних клавиш. Два соседних полутона образуют тон.

Клавиатура делится на ряд одинаковых по расположению клавиш отрезков, в каждый из

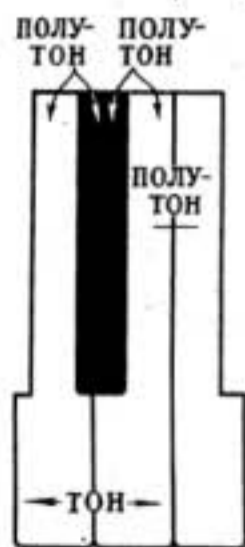

которых входит по двенадцати клавиш — семь белых и пять черных.

Семь белых клавиш имеют следующие названия: *до, ре, ми, фа, соль, ля, си*. Это основные названия звуков:

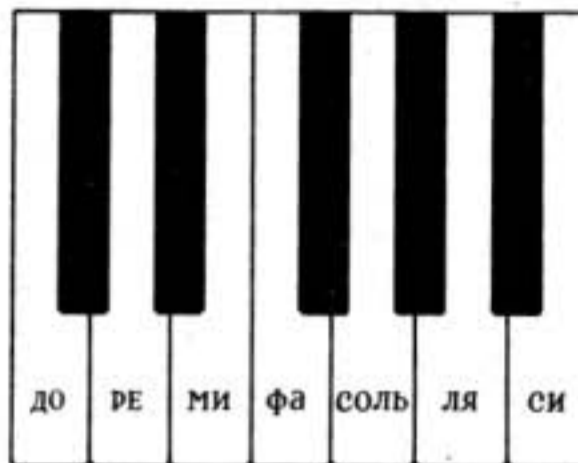

Упражнения

1. Найдите на клавиатуре звуки *до, ре, ми, фа, соль, ля, си* и хорошо запомните расположение клавиш.
2. Нажмите на клавиатуре клавиши в следующем порядке: *соль, до, ля, ми, си, фа, ре*.

Каждая восьмая белая клавиша является как бы повторением первой на новой высоте и поэтому имеет такое же название.

Черные клавиши на клавиатуре фортепиано не имеют самостоятельных названий. Они называются по имени соседних белых клавиш с прибавлением слов *диез* или *бемоль*.

Слово *диез*, прибавляемое к основному названию звука, обозначает повышение этого звука на полутон. Например, ближайшая черная клавиша в правую сторону от ноты *ля* будет называться *ля-диез*.

Слово *бемоль*, прибавляемое к основному названию звука, обозначает понижение этого звука на полутон. Например, ближайшая черная клавиша в левую сторону от ноты *ми* будет называться *ми-бемоль*.

Итак, черные клавиши на фортепиано имеют производные названия.

Каждая черная клавиша имеет два производных названия, потому что около нее справа и слева находятся две белые клавиши, от которых черная клавиша заимствует свои названия. Так, например, черная клавиша, находящаяся между *до* и *ре*, может называться и как повышенное *до* (*до-диез*), и как пониженное *ре* (*ре-бемоль*). Так же определяются названия всех остальных черных клавиш. На клавиатуре фортепиано название каждого звука может быть заменено другим, как говорят, энгармонически равным. Энгармонизм — различное название звуков одной и той же высоты. Например, *ре-бемоль* иначе можно назвать *до-диезом*, а звук *си-до-бемолем*. Звучат энгармонически равные звуки совершенно одинаково.

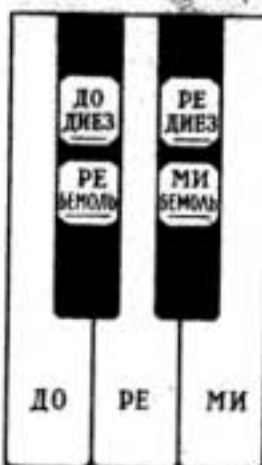

Шир-звуков.рф



Упражнения

1. Найдите на клавиатуре следующие звуки: до-диез, фа-диез, ля-бемоль, ми-бемоль, соль-диез, ре-диез, ля-диез, ре-бемоль, соль-бемоль, си-бемоль.
2. Назовите каждую из перечисленных выше черных клавиш другим ее именем.

Расстояние между двумя ближайшими одноименными клавишами называется октавой. Первым звуком октавы принято считать звук до. Весь звукоряд фортепиано делится на 7—7¼ октав. Каждая октава имеет свое название (субконтроктава, контроктава, большая, малая, первая, вторая, третья, четвертая).

Упражнения

1. Найдите на клавиатуре следующие октавы: первую, четвертую, большую, третью, субконтроктаву, малую, вторую, контроктаву.
2. Найдите на клавиатуре следующие звуки в различных октавах:

- соль — в первой, большой, четвертой;
- ми-бемоль — в малой, третьей, контроктаве;
- фа-диез — в третьей, первой, контроктаве;
- ля — в первой, малой, контроктаве;
- си-бемоль — в контроктаве, малой, третьей;
- фа — во второй, малой, четвертой;
- до-диез — в большой, первой, третьей;
- ми — в третьей, малой, контроктаве;
- си — в первой, большой, субконтроктаве;
- ля-бемоль — в большой, второй, малой;
- ре — в первой, четвертой, контроктаве.

V. НОТНАЯ ЗАПИСЬ

НОТЫ

Для записи музыкальных звуков существуют специальные знаки, которые называются нотами. Различные по виду ноты служат для обозначения звуков различной длительности:



Для того чтобы записать звуки разной высоты, нужно расположить ноты на нотном стане (нотном стане). Нотным станом, или нотном станом, называется система из пяти горизонтальных параллельных линий, соединенных в начале нотной строки вертикальной чертой:



Счет линий нотного стана ведется от нижней линии к верхней:

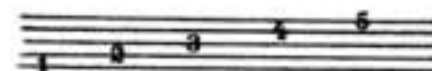

На верхних линиях нотного станца записывают более высокие звуки, на нижних — более низкие.
Ноты пишутся на линиях:



а также между линиями:

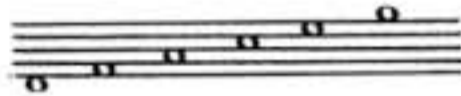

Пять основных линий нотного станца позволяют записать ограниченное число различных по высоте звуков.

ДОБАВОЧНЫЕ ЛИНИИ

Для записи остальных звуков применяются короткие линии, называемые добавочными. Добавочные линии пишутся над и под нотным станцем:



Счет добавочных линий над нотным станцем ведется в восходящем порядке, а счет добавочных линий под нотным станцем ведется в нисходящем порядке.

Пример: данная нота находится на третьей добавочной линии сверху:



Пример: данная нота находится под второй добавочной линией снизу:



СКРИПичНЫЙ И БАСОВЫЙ КЛЮЧИ

Для точного определения местоположения нот на нотном станце в фортепианной музыке применяются два ключа: скрипичный и басовый. Ключи ставятся в начале нотной строки. При помощи скрипичного ключа



записывают звуки, соответствующие звуковому диапазону правой, верхней половины клавиатуры.

Скрипичный ключ своим завитком окружает вторую линию нотного станца, указывая этим, что на данной линии находится нота *соль* первой октавы:

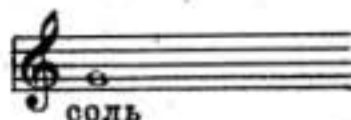

Зная это, мы можем легко определить местоположение на нотном станце других звуков в скрипичном ключе.

Познакомимся с нотами, расположенными на линиях нотного станца:

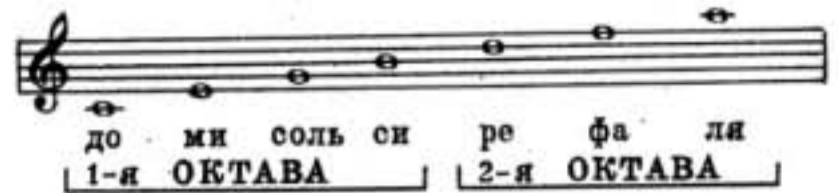

Теперь посмотрим, какие ноты записываются между линиями:

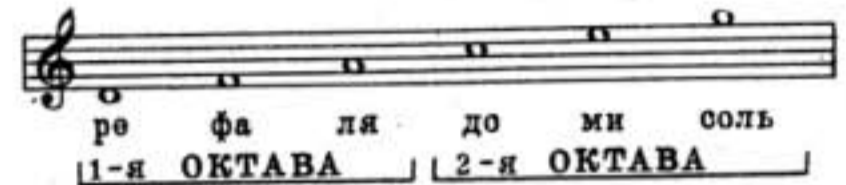

Упражнение

Найдите на клавиатуре следующие звуки:



В басовом ключе записываются звуки, соответствующие диапазону левой, нижней части клавиатуры.

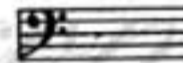

Мы видим на рисунке, что завиток басового ключа начинается на четвертой линии нотного станца, указывая этим, что на данной линии пишется звук *фа* малой октавы:



Познакомимся с нотами, расположенными на линиях в басовом ключе:



Между линиями:



Упражнение

Найдите на клавиатуре следующие звуки:



Для записи остальных звуков скрипичного и басового ключей применяются добавочные линии как над, так и под нотоносцем:

Упражнения

1. Найдите на клавиатуре следующие звуки:

2. Найдите на клавиатуре следующие звуки:

ЗНАК ПЕРЕНОСА НА ОКТАВУ

Чтобы избежать употребления слишком большого количества добавочных линий, для записи очень высоких и очень низких звуков применяют знак переноса на октаву—8

Если этот знак стоит над нотами, то следует исполнять написанные под ним ноты на октаву выше:

Пишется:

Исполняется:

Этот же знак, стоящий под нотами, означает, что их следует играть октавой ниже:

Пишется:

Исполняется:

КЛЮЧЕВЫЕ И СЛУЧАЙНЫЕ ЗНАКИ

Диез обозначается в нотах знаком #.

Бемоль обозначается в нотах знаком b.

Кроме этих знаков, в системе нотной записи употребляется знак бекар—q, отменяющий действие выставленного ранее диеза или бемоля:

Каждый из этих трех знаков пишется перед соответствующей нотой, на той же высоте нотоносца:

В тех случаях, когда диезы или бемоли пишутся в начале нотной строки, около ключа, они называются ключевыми.

Ключевые знаки действительны для данной ноты во всех октавах фортепианной клавиатуры до конца произведения:

Пишется:

Исполняется:

Если диезы или бемоли выставляются непосредственно перед той или другой нотой, тогда они называются случайными.

Случайные знаки действительны только для той октавы, в которой они написаны, и только до ближайшей тактовой черты¹.

Упражнения

1. Найдите на клавиатуре следующие звуки:

2. Найдите на клавиатуре следующие звуки:

К случайным знакам относятся также знаки двойного повышения и понижения звуков — дубль-диезы и дубль-бемоли.

Если перед нотой стоит знак дубль-диез — x, то эту ноту следует повysить на два полутона (или на целый тон); например:

¹ О тактовой черте см. раздел VI

Если перед нотой стоит знак *дубль-бемоль*—*bb*, то эту ноту следует понизить на два полутона (или на целый тон); например:

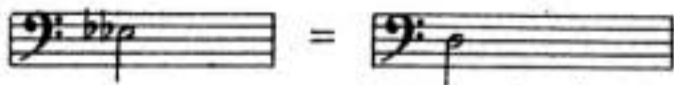

При исполнении нот со знаками двойного повышения или понижения ключевые знаки во внимание не принимаются.

Ноты, написанные друг под другом, исполняются одновременно:



VI. НОТНАЯ ЗАПИСЬ

(продолжение)

ДЛИТЕЛЬНОСТЬ (ПРОДОЛЖИТЕЛЬНОСТЬ) ЗВУКОВ

Длительность музыкальных звуков измеряется путем отсчитывания равномерных отрезков времени. За единицу счета принято брать четвертную ноту, или четверть, изображаемую в нотах в виде черного овала с добавленной к нему палочкой (штилем):



Длительность четверти можно сравнить с мерностью шага при спокойной, равномерной ходьбе.

Быстрота чередования четвертей меняется в зависимости от характера музыкального произведения (так же, как быстрота шага меняется при медленной или быстрой ходьбе).

Для выработки ровной, размеренной игры применяют в качестве вспомогательного средства счет вслух.

Вдвое дольше, чем четверти, выдерживаются половинные ноты. Они изображаются в виде пустого овала с добавлением к нему палочки (штиля):

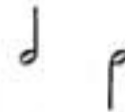

При счете вслух на каждую половинную ноту приходится два четвертных отсчета.

Две половинные ноты или четыре четвертные образуют долгую целую ноту, изображаемую в виде пустого овала:



Целая нота требует четыре четвертных отсчета.

Часто в музыке встречаются более быстрые последования звуков; их записывают восьмыми, шестнадцатыми, тридцатьвторыми и т. д. нотами.

Восьмые ноты исполняются в два раза быстрее четвертных. Восьмые ноты изображаются в виде черного овала с добавленным к штилю хвостиком. Несколько восьмых, находящихся рядом, обычно соединяют общей горизонтальной линией (ребром):



Чтобы было удобнее отсчитывать восьмые, к каждому четвертному отсчету прибавляют слог *и*.

ОБЩАЯ ТАБЛИЦА СООТНОШЕНИЯ ЗВУКОВЫХ ДЛИТЕЛЬНОСТЕЙ

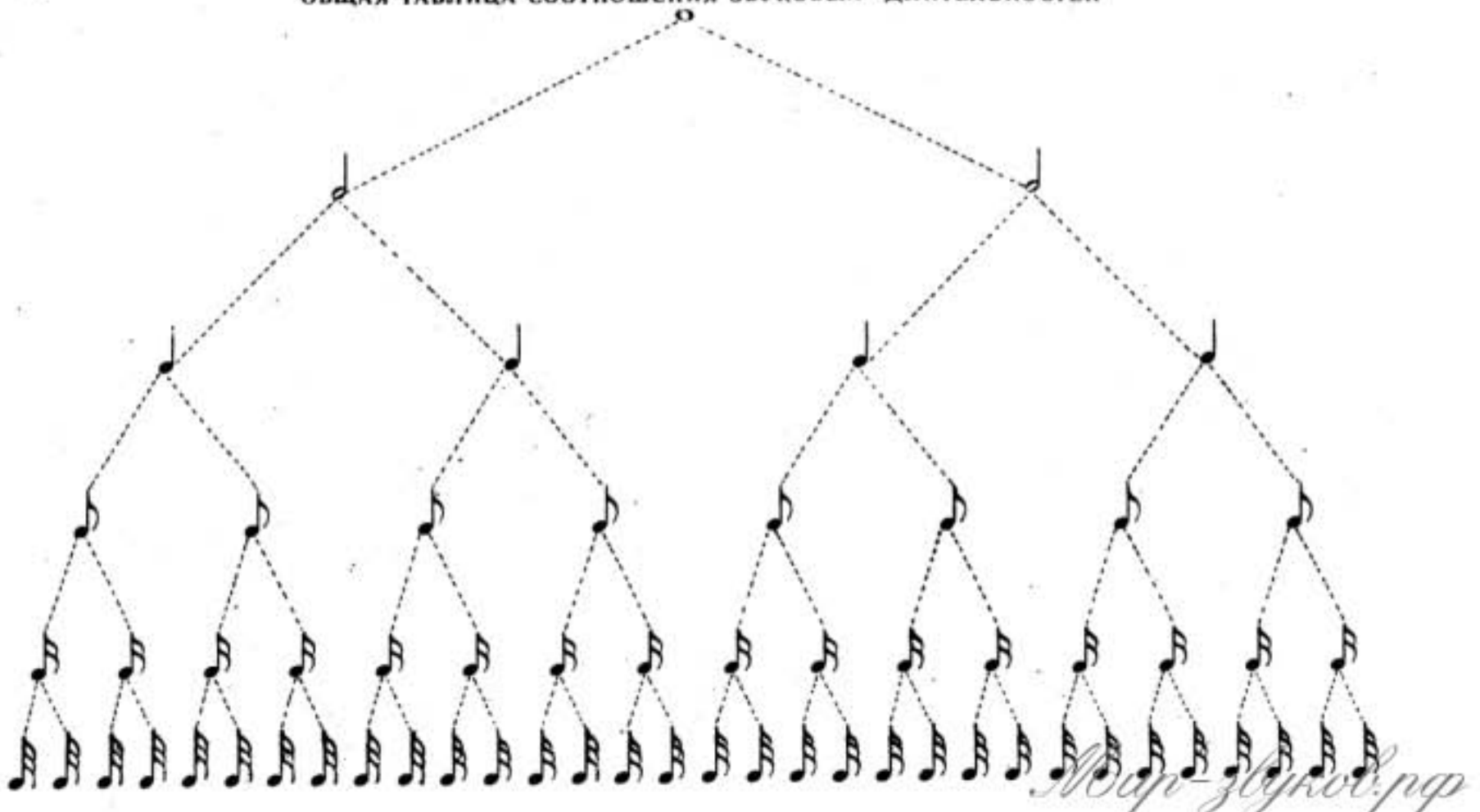

Музыкальный словарь

Шестнадцатые ноты:



исполняются в два раза быстрее восьмых.
Тридцатьвторые ноты:



исполняются в два раза быстрее шестнадцатых.
Существует ряд способов увеличить длительность данного звука:

1. Если две соседние одинаковые по высоте ноты соединены небольшой дугой — лигой, то второй звук не ударяется на инструменте, а лишь выдерживается. Из двух звуков при этом образуется один, длительность которого равна сумме длительностей первого и второго звуков:



2. Точка, стоящая вправо от ноты, удлиняет эту ноту на половину ее длительности:



ПАУЗЫ

Пауза — знак, указывающий на перерыв звучания. Пауза — временное молчание в музыке — является одним из средств выразительности. Длительность пауз измеряется так же, как и длительность звуков.

ТАБЛИЦА ПАУЗ

| | |
|----------------|--|
| Целая | |
| Половинная | |
| Четвертная | |
| Восьмая | |
| Шестнадцатая | |
| Тридцатьвторая | |

При счете вслух паузы надо просчитывать так же, как и ноты соответствующей длительности. Точки около пауз имеют то же значение, что и точки, стоящие около нот.

ТАКТ. ТАКТОВАЯ ЧЕРТА

Музыкальные произведения делятся на короткие, одинаковые по сумме заключенных в них длительностей, отрезки, называемые тактами. В нотной записи такты отделяются друг от друга вертикально поставленными тактовыми чертами:

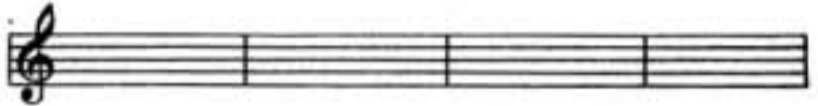

В музыке, как и в поэтической словесной речи, мы встречаем чередования сильных и слабых долей. Ударение приходится на сильную (тяжелую) долю такта, то есть на первый звук, стоящий после тактовой черты.

Например:

СЛАВЬСЯ

из оперы «Иван Сусанин»

М. ГЛИНКА



раз два три четыре раз два три четыре



раз два три четыре раз два три четыре

РАЗМЕР

Такт объединяет определенное количество сильных (тяжелых) и слабых (легких) долей. Размер такта выставляется в начале нотной строки после ключа и ключевых знаков:



Размер такта обозначается посредством дроби, числитель которой указывает, какой счет в данном произведении (или сколько долей заключаются в такте), а знаменатель — какая длительность принята за единицу счета. Так, например, если размер данной песни равен $\frac{2}{4}$, то это означает: во-первых, что здесь в такте заключены две доли — одна сильная (первый звук), другая слабая (второй звук); во-вторых, что единицей счета здесь является четверть.

Поэтому счет здесь должен идти: раз, и, два, и; раз, и, два, и;

Музыкально-теоретический словарь

ВО ПОЛЕ БЕРЕЗОНЬКА СТОЯЛА

Русская народная песня

Во поле березонька стояла, во поле кудрявая стояла,
люли, люли, стояла, люли, люли, стояла



раз - и, два - и, раз - и, два - и, раз - и, два - и, раз - и, два - и, раз - и, два - и, раз - и, два - и,

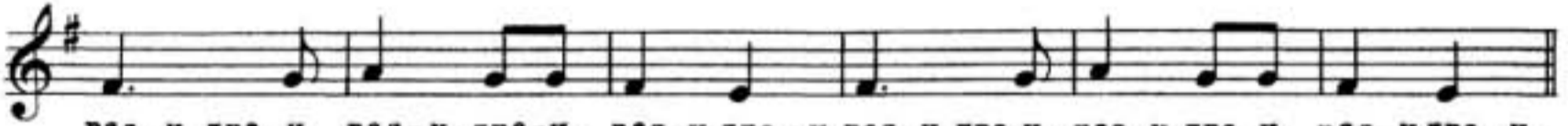

раз - и, два - и, раз - и, два - и, раз - и, два - и, раз - и, два - и, раз - и, два - и, раз - и, два - и.

Тактовый размер $\frac{3}{4}$ или $\frac{3}{8}$ означает, что счет будет идти на три таким образом, чтобы на каждую четверть (восьмую) приходилось слово счета:

ТОНКАЯ РЯБИНА

Русская народная песня



раз два три раз два три раз два три раз два три раз два три

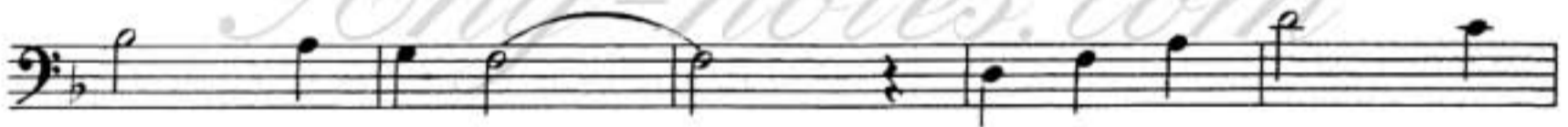

раз два три раз два три раз два три раз два три раз два три



раз два три раз два три раз два три раз два три раз два три раз два три

Размер $\frac{3}{4}$ часто обозначается знаком С:

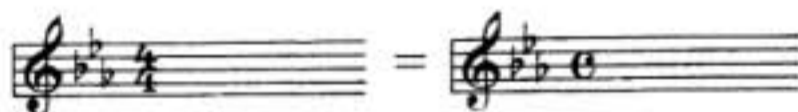

В тактах, размер которых равен $\frac{2}{4}$, $\frac{3}{4}$, $\frac{3}{8}$, сильной долей является первая доля. В тактах, размер которых равен $\frac{4}{4}$, сильной долей является первая и относительно сильной — третья доля:

ЭЙ, УХНЕМ

Русская народная песня

Эй, ухнем, эй, ухнем
еще разик, еще раз

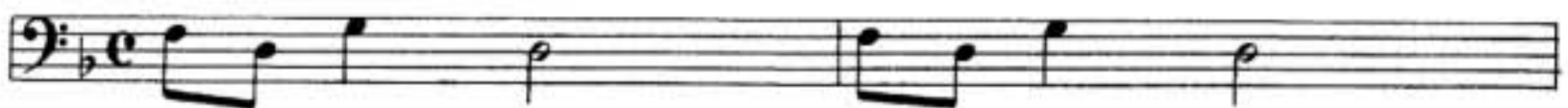

раз - и, два - и; три - и, четыре - и, раз - и, два - и, три - и, четыре - и,

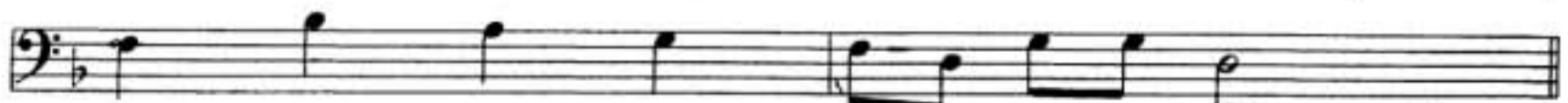

раз - и, два - и, три - и, четыре - и, раз - и, два - и, три - и, четыре - и.

ЗАТАКТ

Не всегда музыкальные произведения начинаются с сильной доли, со счета *раз*. Иногда пер-

вый такт пьесы бывает неполным и произведение начинается со слабой доли, например со счета *два*. Такой неполный первый такт называется *затактом*:

НАШ КРАЙ

То берёзка, то рябина,
куст ракиты над рекой

Д. КАБАЛЕВСКИЙ

два, три, раз, два, три, раз, два, три, раз, два, три,
раз, два, три, раз, два, три, раз, два, три, раз, два, три

VII. ПОСАДКА ЗА ИНСТРУМЕНТОМ И ПЕРВОНАЧАЛЬНЫЕ УПРАЖНЕНИЯ

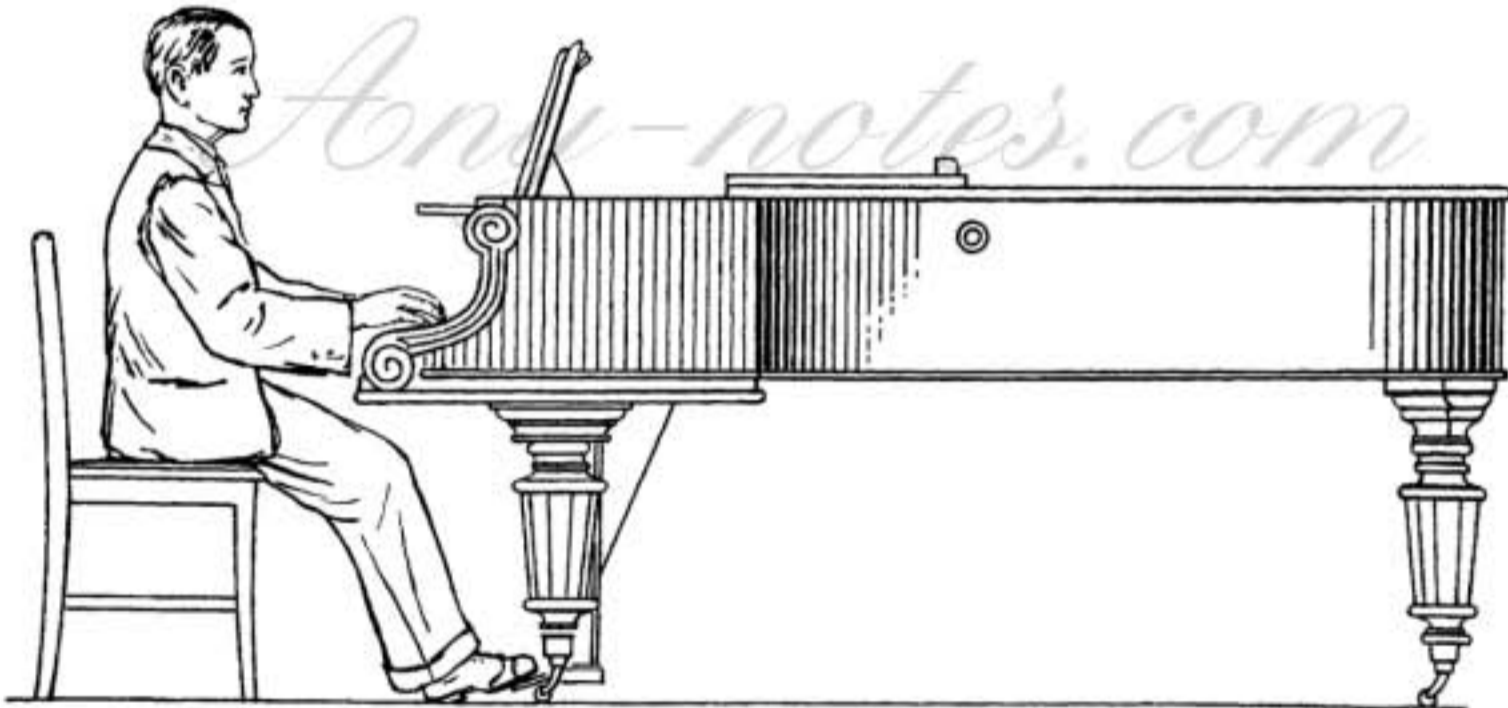

Приступая к непосредственным занятиям на фортепиано, надо приучить себя к правильной посадке за инструментом.

Стул следует ставить против середины клавиатуры.

Сидеть на стуле надо непринужденно, сохраняя стройную осанку. Опираясь на спинку стула ни в коем случае не следует.

Ноги (на первоначальной стадии обучения) должны плотно стоять на полу около педалей.

Как показывает рисунок, плечи пианиста сохраняют естественное положение; необходимо следить, чтобы они не поднимались во время игры.

Локти не следует прижимать к корпусу, а также

отводить слишком далеко в сторону. Локоть, предплечье и кисть должны находиться на уровне клавиатуры (или несколько выше).

Соблюдением этого важного условия определяется высота посадки для учащегося.

Кисть пианиста всегда должна быть гибкой и живой. У начинающих иногда кисть «зжимается» и напрягается. С самого начала за этим надо внимательно следить, устраняя излишние напряжения.

Положение пальцев на клавиатуре может быть самым разнообразным; однако оно должно отвечать следующим основным требованиям:

1) форма пальцев должна быть несколько закругленная;

2) прикасаться к клавишам следует мягкой частью — «подушечкой» пальца,

3) ни один сустав пальца не должен прогибаться.



Надо стремиться к тому, чтобы пальцы во время игры находились ближе к черным клавишам, а не у края клавиатуры.

Запомните, что пальцы пианиста имеют порядковые названия:

| | |
|----------------------------------|--------------|
| большой палец называется первым, | |
| указательный | » вторым, |
| средний | » третьим, |
| безымянный | » четвертым, |
| мизинец | » пятым. |

Упражнения

I. Прodelайте первую группу упражнений. Эти упражнения состоят в извлечении отдельных звуков на инструменте.

1. Плавным и спокойным движением опустите третий палец правой руки на клавишу *соль* первой октавы.



Плавным движением переносите руку с клавиши на клавишу. Рука при этом описывает в воздухе полукруг.



3. Прodelайте то же упражнение каждой рукой отдельно на звуках *ре*, *фа-диез* и *си-бемоль* вторым, а затем четвертым пальцами.

Рука при этом опускается сверху на клавиатуру, глубоко и мягко погружаясь кончиком пальца до дна клавиши.

Опора руки сосредоточивается на кончике пальца; все остальные неиграющие пальцы свободно располагаются на соседних клавишах, не нажимая их.

Прослушав взятый звук, снимите так же плавно и спокойно руку с клавиатуры (движением вверх).

2. Повторите упражнение на звуках *ре*, *фа-диез*, *си-бемоль*, *до* и других.

3. То же самое упражнение следует прodelать третьим пальцем левой руки в малой октаве:

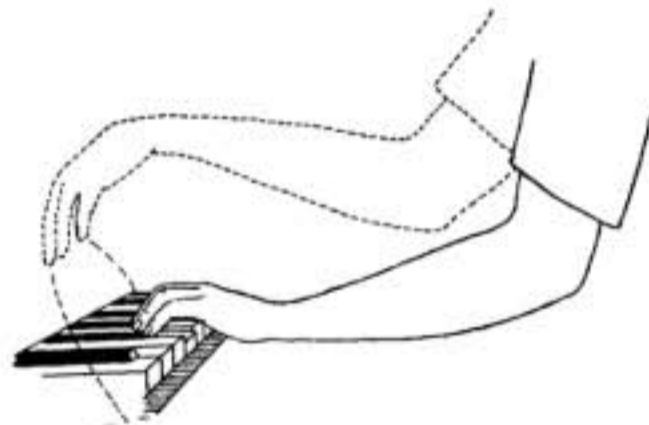

4. Прodelайте то же упражнение вторым и четвертым пальцами правой руки во второй октаве и этими же пальцами левой руки в большой октаве.

5. Подберите отрывок какой-нибудь знакомой песни от любого звука и исполните его третьим, вторым и четвертым пальцами правой и левой руки по очереди. Используйте при исполнении отрывка навыки, приобретенные на первом упражнении.

II. Вторая группа упражнений состоит в извлечении одноименных звуков в различных октавах попеременно каждой рукой отдельно. Эти упражнения имеют целью развить у учащегося свободную ориентировку на клавиатуре.

1. Третьим пальцем правой руки прodelайте следующее упражнение:

2. Прodelайте то же упражнение третьим пальцем левой руки:

III. В третью группу упражнений входят упражнения на двойные ноты.

1. Исполните упражнение первым и третьим пальцами правой руки:



То же упражнение теми же пальцами проделайте левой рукой:



2. То же упражнение проделайте вторым и четвертым пальцами правой руки:



Левой рукой:



3. То же упражнение проделайте первым и пятым пальцами правой руки:



Левой рукой:



Следует заметить, что первый палец не должен лежать слишком низко на клавише, а также стоять слишком высоко.

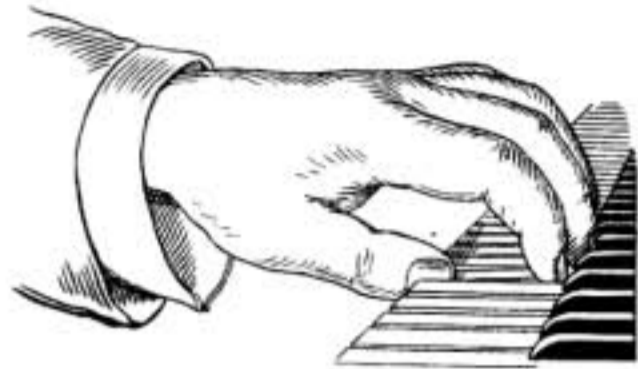

Выполняя упражнения, необходимо внимательно вслушиваться в качество звучания, так как нельзя забывать о том, что все технические упражнения являются лишь средством для выработки певучей красивой манеры игры на фортепиано.

Для того чтобы упражнения выполнялись без суеты, спокойно и равномерно, можно иногда исполнять их со счетом вслух. На счет *раз* рука опускается на клавиатуру, на счет *два* — снимается с нее.

VIII. ЗАПИСЬ ФОРТЕПИАННЫХ ПРОИЗВЕДЕНИЙ

Для записи фортепианных произведений употребляют два нотных стана (нотеносца), соединенных общими тактовыми чертами. В начале каждой двойной нотной строки ставится объединяющая нотные станы скобка (акколада):

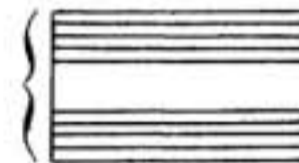

На верхнем нотеносце пишутся ноты, которые должны исполняться правой рукой пианиста. На нижнем нотеносце записываются ноты, исполнение которых поручено левой руке пианиста:

ЛАТЫШСКАЯ НАРОДНАЯ ПЕСНЯ



Примечание. Около ноты ставится цифра, определяющая порядковый номер пальца, которым надо взять эту ноту. Так, если данную ноту следует взять третьим пальцем, то пишется цифра 3, если четвертым — 4 и т.д.

В конце произведения ставится двойная черта

ОИ, ЛОПНУЛ ОБРУЧ
Украинская народная песня

Довольно быстро

Musical score for the Ukrainian folk song "ОИ, ЛОПНУЛ ОБРУЧ". The score is written for piano in 2/4 time. It consists of two systems of two staves each. The first system has a treble clef on the top staff and a bass clef on the bottom staff. The second system has a treble clef on the top staff and a bass clef on the bottom staff. The music features a simple melody in the right hand and a supporting bass line in the left hand. Fingering numbers (1-5) are indicated above and below notes.

ВО САДУ ЛИ, В ОГОРОДЕ
Русская народная песня

Довольно оживленно

Musical score for the Russian folk song "ВО САДУ ЛИ, В ОГОРОДЕ". The score is written for piano in 3/4 time. It consists of two systems of two staves each. The first system has a treble clef on the top staff and a bass clef on the bottom staff. The second system has a treble clef on the top staff and a bass clef on the bottom staff. The music features a lively melody in the right hand and a supporting bass line in the left hand. Fingering numbers (1-5) are indicated above and below notes.

ТЕМА ИЗ СИМФОНИИ

Не спеша

И ГАЙДН

Musical score for the symphony theme. The score is written for piano in 3/4 time. It consists of two systems of two staves each. The first system has a treble clef on the top staff and a bass clef on the bottom staff. The second system has a treble clef on the top staff and a bass clef on the bottom staff. The music features a slow, melodic line in the right hand and a supporting bass line in the left hand. Fingering numbers (1-5) are indicated above and below notes.

IX. СПОСОБЫ ИЗВЛЕЧЕНИЯ ЗВУКА

НОН ЛЕГАТО

На фортепиано можно извлекать звуки различным образом.

Извлечение звуков на фортепиано, при котором после каждого опускания пальца на клавишу следует снятие руки с клавиатуры, называется несвязным (нон легато). Каждый звук при таком способе игры отделен от другого коротким перерывом в звучании.

До сих пор все пьесы и упражнения исполнялись вами на клавиатуре фортепиано несвязно (нон легато). Это объясняется тем, что при извлечении звука нон легато наилучшим образом вырабатывается у учащегося правильное игровое ощущение в пальцах и во всей руке, воспитывается организованность движений, в результате чего инструмент начинает звучать полно и красиво.

В основе связного способа игры — игры легато — лежит плавный переход одного звука в другой; звуки, составляющие мелодию, образуют при этом непрерывную линию. Связь следующих друг за другом звуков должна быть самая тесная. Этого можно достичь, только внимательно слушая себя в процессе игры.

Одинаково следует избегать как перерывов между звуками, так и «грязного» звучания, когда предыдущий звук не снимается вовремя, а продолжает звучать одновременно с новым звуком.

Пальцы во время игры легато должны особенно хорошо ощущать клавиши, устойчиво «переступая» с кончика одного пальца на кончик другого. Звуки, которые следует исполнять легато, объединяются лигой (дугой) различных размеров. Звуки, не охваченные лигой, большей частью исполняются нон легато. Иногда лиг не ставят, а пишут термин «легато»; в таком случае в данном отрывке все звуки исполняются связно.

Упражнения для игры легато

При исполнении упражнений на легато во время пауз следует мягко снимать руку движением кисти вверх. Все эти упражнения надо играть первое время со счетом вслух. Левая рука исполняет те же упражнения, только октавой ниже написанного, и пальцами, которые проставлены под нотами.

АППЛИКАТУРА

Распределение (расстановка) пальцев на клавиатуре во время игры называется аппликатурой. Аппликатура обозначается в нотах цифрами. Правильная, естественная и удобная аппликатура исходит из принципа: при неизменном положении

руки соседние клавиши берутся рядом лежащими пальцами.

Если между звуками находится одна или несколько свободных клавиш, то разумнее всего играть это последование не соседними пальцами, а с пропуском соответственно одного или нескольких пальцев:



Упражнение

Подберите и запишите в нотках наиболее естественную аппликатуру для данных примеров:



для правой руки



для левой руки

Передко в мелодическом отрывке использован значительно больший отрезок клавиатуры, чем пять расположенных рядом клавиш. В таких случаях приходится нарушать указанный выше аппликатурный принцип.

Часто применяется подкладывание первого пальца. Благодаря этому остальные пальцы могут продолжать связное исполнение (легато).

Поупражняйтесь в подкладывании первого пальца.

Упражнение



Возьмите ноту ми третьим (или вторым) пальцем правой руки. Слегка повернув кисть руки вправо,

подведите под ладонь первый палец и нажмите им клавишу фа:



Опираясь на кончик первого пальца, переведите остальные пальцы направо так, чтобы второй палец

пришелся над звуком соль. Повторите упражнение несколько раз. Левая рука выполняет то же упражнение:



Следите, чтобы все звуки упражнения звучали ровно; первый палец не должен ударять сильнее других

Пример на сочетание легато и нон легато:

БЫВАЙТЕ ЗДОРОВЫ

Белорусская народная песня

Подвижно

Musical score for 'Бывайте здоровы' in 3/4 time. The score consists of two staves. The right hand features a melodic line with slurs and fingerings (2, 4, 2, 5). The left hand provides a rhythmic accompaniment with slurs and fingerings (4, 2, 4, 2, 4).

Пример для игры двумя руками легато:

НА ЗАРЕ ТЫ ЕЕ НЕ БУДИ

А. ВАРЛАМОВ

Не скоро

Musical score for 'На заре ты ее не буди' in 3/4 time. The score consists of two staves. The right hand has a melodic line with slurs and fingerings (2, 3, 2). The left hand has a rhythmic accompaniment with slurs and fingerings (3, 2, 1, 2, 3, 4, 3, 2). The piece is marked 'Не скоро'.

СТАККАТО

Кроме нон легато и легато, есть еще способ игры, называемый стаккато:



Стаккато обозначается точкой над или под нотой. Знак стаккато означает, что данная нота долж-

на быть исполнена отрывисто, то есть палец, коснувшись клавиши, должен быстро ее покинуть. При игре стаккато звуки получаются острые, легкие; отрывистость исполнения не следует преувеличивать, так как может возникнуть резкая, сухая звучность.

Примеры на сочетание нон легато, легато и стаккато:

ЯНКА

Белорусская полька

Живо

Musical score for 'Янка' in 2/4 time. The score consists of two staves. The right hand has a melodic line with slurs and fingerings (2, 4, 3, 2, 4, 3, 1, 2, 4, 3, 2, 4, 3, 1, 2, 4, 3, 1, 3, 1). The left hand has a rhythmic accompaniment with slurs and fingerings (5, 1, 5, 5). The piece is marked 'Живо'.

САВКА И ГРИШКА ДЕЛАЛИ ДУДУ

Белорусская народная песня

Умеренно

Musical score for the Belarusian folk song "Савка и Гришка делали дуду". The score is written for piano in G major (one sharp) and 2/4 time. It consists of two systems of two staves each. The first system shows the right hand playing a melody with eighth-note patterns and triplets, and the left hand playing a bass line with quarter notes and eighth notes. The second system continues the melody and bass line, ending with a double bar line. Fingerings are indicated by numbers 1-5.

ВСТАВАЙТЕ, ЛЮДИ РУССКИЕ

Хор из кинофильма «Александр Невский»

Решительно

С ПРОКОФЬЕВ

Musical score for the Russian song "Вставайте, люди русские" by Prokofiev. The score is written for piano in D minor (two flats) and 4/4 time. It consists of two systems of two staves each. The right hand plays a melody with quarter and eighth notes, while the left hand plays a bass line with quarter notes. The score includes various musical notations such as slurs, accents, and dynamic markings. Fingerings are indicated by numbers 1-5.

МОЙ ЛИЗОЧЕК ТАК УЖ МАЛ

Детская песенка

Умеренно

П. ЧАЙКОВСКИЙ



Any-notes.com

Х. ВЫРАЗИТЕЛЬНОСТЬ ИСПОЛНЕНИЯ

Содержание музыкального произведения, в некоторых случаях, более или менее точно определяется автором в заглавии пьесы: например, «Белые ночи» П. Чайковского, «Слеза» М. Мусоргского, «Песня сторожа» Э. Грига и другие. Однако существует очень много музыкальных пьес, заглавия которых не заключают в себе точной программы произведения. Такие сочинения часто носят названия, зависящие от характера их музыки. Например, распространённое название «Ноктюрн» (в переводе «Ночная песнь») говорит о лирическом, напевном характере пьесы («Ноктюрны» Ф. Шопена, П. Чайковского). «Прелюдии» — небольшие музыкальные поэмы, разнообразные по настроению («Прелюдии» Ф. Шопена, А. Скрябина, С. Рахманинова).

Многие фортепианные пьесы написаны в форме различных танцев. Например, вальсы П. Чайковского, Ф. Шуберта, полонезы Ф. Шопена, мазурки М. Глинки, А. Скрябина.

Музыкальные произведения различны по своему характеру и настроению. Существуют пьесы, окрашенные в веселые, бодрые, жизнерадостные тона; наряду с этим встречаются произведения, выражающие грусть, печаль, скорбь. Обычно пьесы грустного, печального характера исполняются в спокойном, медленном движении; пьесы энергичные, радостные по настроению, требуют подвижного исполнения.

ТЕМП

Степень подвижности, которой следует придерживаться, исполняя данную пьесу, называется темпом.

Для того чтобы пояснить исполнителю характер своего сочинения и его темп, композитор проставляет в начале пьесы специальные обозначения.

В большинстве случаев эти обозначения принято записывать на итальянском языке¹.

¹ См. Таблицу музыкальных терминов

АРИЯ ДОН-ЖУАНА
из оперы «Дон-Жуан»

Allegro assai [Довольно скоро]

В. А. МОЦАРТ

СТАРИННАЯ ФРАНЦУЗСКАЯ ПЕСНЯ
Andante [Не спеша]

ДИНАМИЧЕСКИЕ ОТТЕНКИ

Для более яркой передачи чувств и мыслей, заключенных в музыкальном произведении, автор применяет на протяжении пьесы определенную си-

стему обозначений, называемую динамическими оттенками (оттенками силы звучания).

Основными динамическими оттенками являются:

f — forte (форте) — громко,

p — piano (пиано) — тихо.

КОНТРАНС-ЭКОСЕЗ

Старинный танец

Не скоро

Между этими обозначениями силы звучания существует ряд промежуточных, например:

mf — mezzo forte (мечцо форте) — не очень громко,

mp — mezzo piano (мечцо пиано) — не очень тихо.

Для постепенного перехода от *piano* к *forte* применяется оттенок, обозначающий постепенное увеличение силы звука: *crescendo* (крещендо);

этот же оттенок выражается иногда знаком < . Постепенное ослабление звучания записывается в нотках словом *diminuendo* (диминуендо) или знаком > .

Когда необходимо подчеркнуть или выделить более важный по смыслу звук, в нотках ставят знаки: > — акцент (ударение); *sf* — sforzando (сфорцандо);

ТАНЕЦ

Allegretto [Не очень скоро]

Л. БЕТХОВЕН

Выразительная мелодия на фортепиано чаще всего поручается правой руке играющего, в то вре-

мя как левая исполняет партию аккомпанемента (сопровождения):

РОМАНС ОКСАНЫ «МЕСЯЦ МОЙ ЯСНЫЙ»

из оперы «Запорожец за Дунаем»

Не спеша

С. ГУЛАК-АРТЕМОВСКИЙ

При этом надо следить, чтобы мелодия звучала полнее и громче, чем аккомпанемент.

Иногда композитор поручает мелодию левой руке пианиста; в этом случае аккомпанирующая правая рука должна играть тише левой:

ТЕМНЫЙ ЛЕС

О БЕР

Медленно

Музыка. С. Зинин

ЗИМА

М. КРУГИЦКИЙ

Спокойно

Музыка. С. Зинин

¹ Здесь два голоса слились в один звук, в тактах 3 и 4 голоса разделились

XI. ИНТЕРВАЛЫ, АККОРДЫ, ГАММЫ И ТОНАЛЬНОСТИ

ИНТЕРВАЛЫ

Сочетание двух различных звуков, взятых один после другого или одновременно, называется интервалом. Измеряются интервалы числом заключенных в них тонов и полутонов.

ТАБЛИЦА НАИБОЛЕЕ УПОТРЕБИТЕЛЬНЫХ ИНТЕРВАЛОВ (в пределах октавы)

| Название интервала | Количество тонов | |
|------------------------|------------------|--|
| 1. Прима чистая | 0 | |
| 2. Секунда малая | 1/2 | |
| " - " большая | 1 | |
| " - " увеличенная | 1 1/2 | |
| 3. Терция малая | 1 1/2 | |
| " - " большая | 2 | |
| 4. Кварта чистая | 2 1/2 | |
| " - " увеличенная | 3 | |
| 5. Квинта уменьшенная | 3 | |
| " - " чистая | 3 1/2 | |
| 6. Секста малая | 4 | |
| " - " большая | 4 1/2 | |
| 7. Септима уменьшенная | 4 1/2 | |
| " - " малая | 5 | |
| " - " большая | 5 1/2 | |
| 8. Октава чистая | 6 | |

Вследствие того, что все клавиши фортепианной клавиатуры находятся на расстоянии полутона друг от друга, от каждого звука можно построить любой интервал, отсчитав соответствующее число полутонов.

Упражнения

Постройте на клавиатуре и запишите на нотной бумаге следующие интервалы: а) от звука *ми* вверх — малую терцию, чистую квинту, большую септиму; б) от звука *ре* вверх — большую секунду, большую терцию, увеличенную кварту; в) от звука *ля* вниз — малую секунду, уменьшенную квинту; г) от звука *соль* вверх — малую септиму, малую сексту, большую терцию; д) от звука *фа* вверх — увеличенную секунду, чистую кварту, большую сексту.

АККОРДЫ

Одновременное сочетание трех или более звуков составляет созвучие или аккорд. Аккорды различных видов имеют широкое применение в музыке. Чаще других употребляются аккорды, звуки которых расположены или могут быть расположены по терциям.

Таковы, например, трезвучия (аккорды из трех звуков). Первый, нижний звук трезвучия называется основным или тоническим, второй — терцовым или терцией и верхний — квинтовым или квинтой.

Трезвучия бывают четырех видов:

1) большое или мажорное, состоящее из большой и малой терций;

2) малое или минорное, состоящее из малой и большой терций;

3) уменьшенное, состоящее из двух малых терций;

4) увеличенное, состоящее из двух больших терций;



ОБРАЩЕНИЯ ТРЕЗВУЧИЯ

Обращением трезвучия называется такое его положение, в котором нижним звуком является терция или квинта основного трезвучия.

Обращения трезвучий бывают двух видов:

1. Секстаккорд:



Нижним звуком секстаккорда является терцовый звук трезвучия.

2. Квартсекстаккорд:



Нижним звуком квартсекстаккорда является квинтовый звук трезвучия.

Септаккорды — аккорды, которые образуются путем прибавления к трезвучию еще одной терции (малой или большой) вверху. Верхний звук септаккорда отстоит от нижнего на септиму:



Так же как и интервалы, аккорды могут быть построены от любого звука.

Упражнения

Постройте на фортепиано следующие аккорды (от данного звука вверх): а) от *ре* — мажорное трезвучие; б) от *ля* — септаккорд; в) от *ми* — уменьшенное трезвучие; г) от *соль* — минорное трезвучие; д) от *фа* — увеличенное трезвучие.

ГАММЫ И ТОНАЛЬНОСТИ

Последовательность звуков, идущих в порядке постепенного повышения или понижения и образующих определенный звукоряд в пределах октавы, называется гаммой:

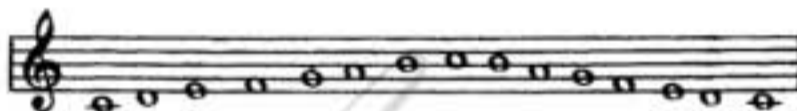

В гамме различают семь ступеней. Они носят порядковые названия — первая, вторая, третья и т. д.

Первой ступенью или тоникой называется звук, от которого начинается и которым кончается гамма. Ступени гаммы обозначаются римскими цифрами:



Гамма от звука *до*, приведенная в примере, называется мажорной, так как в ее основе находится мажорное трезвучие *до—ми—соль*, расположенное на I, III и V ступенях. V ступень называется доминантой. Септаккорд, построенный на V ступени и состоящий из мажорного трезвучия с прибавленной к нему малой терцией, называется доминантсептаккордом:

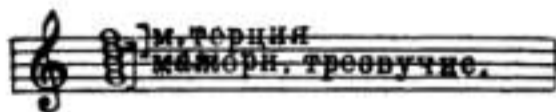

По отношению между смежными ступенями гамма *до* мажор имеет следующее строение: тон, тон, полутон, тон, тон, тон, полутон.

Таким образом строятся все мажорные гаммы, с какого бы звука они ни начинались.

Гаммы отличаются друг от друга количеством знаков (диезов или бемолей), которые записываются при ключе.

Упражнение

Постройте на фортепиано и запишите на нотной бумаге мажорные гаммы (пользуясь приведенной схемой их построения) от звуков: *ре*, *соль*, *фа*.

Мажорные гаммы имеют родственные параллельные минорные гаммы. Их ключевые знаки одинаковы. Тоника параллельной минорной гаммы лежит малой терцией ниже тоника данной мажорной гаммы.

Например, параллельной *до* мажору минорной гаммой является гамма *ля* минор. В ее основе лежит минорное трезвучие *ля—до—ми*:



Минорные гаммы бывают трех видов:

1. **Натуральная минорная гамма** имеет схему построения: тон, полутон, тон, тон, полутон, тон, тон:



2. В гармонической минорной гамме VII ступень повышается на полутон:



3. В мелодической (восходящей) минорной гамме VI и VII ступени повышаются на полутон.

В нисходящем движении мелодические гаммы исполняются как натуральные минорные гаммы:



Знаки повышения VI и VII ступеней в гармонической и мелодической минорных гаммах относятся к случайным и в ключе не выставляются.

Упражнения

1. Постройте на фортепиано и запишите на нотной бумаге, пользуясь схемой построения, все виды минорных гамм от звуков: *ми*, *си*, *до*.

2. Определите, какие минорные гаммы являются параллельными к мажорным гаммам: *ре*, *фа* и *соль*.

Зная строение мажорных и минорных гамм, можно построить их от любого звука, приняв его за тоникой.

ГАММЫ И ИХ КЛЮЧЕВЫЕ ЗНАКИ

Примечание Каждая следующая гамма отстоит от предыдущей на интервал чистой квинты, если вести счет от данного звука вверх

Мажорные

параллельные
минорные

До мажор



ля минор

Соль мажор



ми минор

вир-звучие: ре

| | | |
|-------------------|--|-----------------|
| Ре мажор | | си минор |
| Ля мажор | | фа-диез минор |
| Ми мажор | | до-диез минор |
| Си мажор | | соль-диез минор |
| Фа-диез мажор | | ре-диез минор |
| Соль-бемоль мажор | | ми-бемоль минор |
| Ре-бемоль мажор | | си-бемоль минор |
| Ля-бемоль мажор | | фа минор |
| Ми-бемоль мажор | | до минор |
| Си-бемоль мажор | | соль минор |
| Фа мажор | | ре минор |

Примечание Гаммы фа-диез мажор и соль-бемоль мажор, а также параллельные им ре-диез минор и ми-бемоль минор энгармонически равны, то есть звучат одинаково и играются на одних и тех же клавишах, одними и теми же пальцами

Упражнения

1. Выучите порядок гамм и количество ключевых знаков в них.
2. Назовите, какие и сколько знаков имеют гаммы:
 - а) ми-бемоль мажор, фа-диез минор, соль минор;
 - б) фа-диез мажор, ми минор, ре-диез минор.

Каждое музыкальное произведение написано в строе какой-либо гаммы или, как говорят, в определенной тональности. Тональности обладают теми же ключевыми знаками, что и соответствующие им гаммы.

Ознакомившись с количеством ключевых знаков, а также рассмотрев последний аккорд, заключающий пьесу, можно определить тональность, в которой написано данное сочинение:

ВНИЗ ПО МАТУШКЕ, ПО ВОЛГЕ

Русская народная песня

Не спеша

Здесь в ключе два бемоля; сверившись с таблицей гамм, мы видим, что такое количество бемолей встречается в си-бемоль мажоре и в параллельном соль миноре.

• Последний аккорд в пьесе имеет самым нижним

звучком в партии левой руки ноту *соль*. Остальные звуки аккорда убеждают нас, что сочинение заканчивается на I и III ступенях соль-минорной гаммы, а следовательно, написано в тональности *соль-минор*.

Музыкальный анализ

Упражнения

1. Определите тональность в следующих примерах: № 97. Отрывок из оперы «Волшебная флейта»; № 98. «Форель».

2. Определите тональность пьес: № 6. «По долинам и по взгорьям» и № 9. Песенка Герцога из оперы «Риголетто» («Хрестоматия»):

ОТРЫВОК

из оперы «Волшебная флейта»

Довольно скоро

В А МОЦАРТ

Музыкальные заметки

ФОРЕЛЬ

Довольно скоро

Ф ШУБЕРТ

Музыкальные заметки

ХII. ГАММЫ, АККОРДЫ И АРПЕДЖИО КАК УЧЕБНО-ТРЕНИРОВОЧНЫЙ МАТЕРИАЛ

Изучение гамм, аккордов и арпеджио¹ имеет не только теоретический, но и практический интерес.

¹ Арпеджио — аккорды, звуки которых берутся не одновременно, а последовательно, один за другим.

В различных видах гаммы, аккорды и арпеджио часто встречаются в фортепианных произведениях, начиная с самых простых пьес.

Работа над этим материалом очень полезна в смысле приобретения разнообразных пианистических навыков — хорошего легато, умения вести ровную мелодическую линию и т. п. При регулярных занятиях гаммами, аккордами и арпеджио пальцы, кисть и вся рука учащегося постепенно становятся подвижными и гибкими, кончики пальцев лучше

начинают чувствовать клавиатуру; качество звучания улучшается, развивается пальцевая беглость.

ГАММЫ

1. Порядок практического изучения гамм соответствует их расположению в таблице.

2. Каждую гамму следует разучивать сначала каждой рукой отдельно, применяя аппликатуру, указанную в таблице. Правильно выученная аппликатура является важнейшей предпосылкой для овладения техникой игры гамм.

3. Аппликатура в таблице поставлена для правой руки над нотами, а для левой — под нотами.

4. Правая рука играет гамму соответственно нотной записи; левая — октавой ниже.

5. Приступая к работе над какой-либо гаммой, рекомендуется вначале некоторое время играть ее в пределах одной октавы:

¹ Арпеджио — аккорды, звуки которых берутся не одновременно, а последовательно, один за другим.

Освоившись с аппликатурой, переходите к игре гамм на две октавы.

6. Когда учащийся уверенно, без ошибок выучил гамму каждой рукой отдельно, он должен начать учить ее двумя руками одновременно, иногда возвращаясь к проигрыванию каждой рукой отдельно.

7. Вся работа в первое время протекает в медленном темпе.

8. В процессе работы над гаммами необходим слуховой контроль учащегося; надо следить, чтобы звук переходил в следующий звук легато, чтобы гамма игралась ясным, певучим звуком. Для этого необходимо, чтобы рука двигалась плавно, без толчков; особенного внимания требует момент подкладывания первого пальца; повороты кисти при этом должны быть мягкими и гибкими.



АККОРДЫ

Изучение аккордов следует начинать с трезвучий и их обр а щ е н и й.

При работе над аккордами следуйте указаниям, данным в разделе «Гаммы»: 1, 2, 4, 5, 6, 7, 8.

Играя аккорды, важно следить за плавным переносом руки; брать аккорд следует глубоко, с хо-

рошей опорой в кончиках пальцев. Все звуки аккорда должны звучать одновременно. Снимать руку с клавиатуры необходимо спокойно.

а) исполнять гамму — вверх *crescendo*

» » — вниз *diminuendo*

б) » » — на 3 и 4 октавы

в) » » — с ударением через каждые 4, 8, 3 и 6 звуков.

Хроматическая гамма строится по полутонам. В нее входят все 12 звуков октавы. Хроматическая гамма исполняется следующей аппликатурой:

рошей опорой в кончиках пальцев. Все звуки аккорда должны звучать одновременно. Снимать руку с клавиатуры необходимо спокойно.

После овладения первоначальными навыками исполнения учащийся может переходить к разучиванию четырехзвучных аккордов, образующихся путем удвоения одного из звуков трезвучия¹:



АРПЕДЖИО

Арпеджио бывают малые (или короткие):

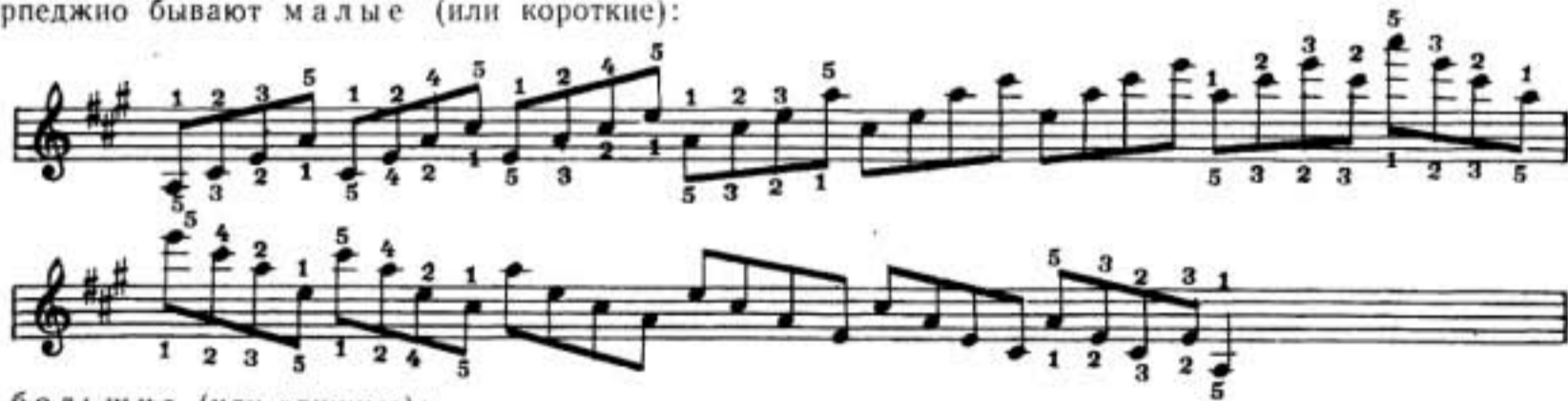

и большие (или длинные):



¹ Аппликатура четырехзвучных аккордов та же, что и малых арпеджио.

При исполнении малых и больших арпеджио следуйте указаниям пунктов 1, 2, 3, 4, 5, 6, 7, 8, 9 раздела «Гаммы».

Плавно переходя с пальца на палец по звукам арпеджио, учащийся должен помогать себе мягким поворотом руки. Кисть сохраняет все время необходимую гибкость.

В больших арпеджио подкладывание первого пальца создает известное затруднение, так как

первый палец должен взять легато отдаленную клавишу.

При этом повороте надо избегать резких движений локтя и кисти.

Большие арпеджио следует изучать после малых.

Учащиеся должны помнить, что певучая манера игры является необходимым условием для хорошего исполнения гамм, аккордов и арпеджио.

ТАБЛИЦА ГАММ, АККОРДОВ И АРПЕДЖИО

До мажор

1 2 3 1 2 3 4 1 2 3 1 2 3 4 5 4 3 2 1 3 2 1 4 3 2 1 3 2 1 5 3 1 1 5 3 1 1 5 3 1

5 4 3 2 1 3 2 1 4 3 2 1 3 2 1 2 3 1 2 3 4 1 2 3 1 2 3 4 5 1 3 2 1 3 2 1 3 2 1

1 2 3 5 1 2 4 5 1 2 4 5 1 2 3 2 5 3 2 1 5 4 2 1 1 2 3 1 2 3 5 3 2 1 3 2 1

5 4 2 1 5 4 2 1 5 3 2 1 5 4 2 4 1 2 4 5 1 2 3 5 5 4 2 1 5 4 2 1 2 4 1 2 4 5

Ля минор

Гармоническая гамма

1 2 3 1 2 3 4 1 2 3 1 2 3 4 5 4 3 2 1 3 2 1 4 3 2 1 3 2 1 4 3 2 1 3 2 1

5 4 3 2 1 3 2 1 4 3 2 1 3 2 1 2 3 1 2 3 4 1 2 3 1 2 3 4 5 1 2 3 4 5

Мелодическая гамма

1 2 3 1 2 3 4 1 2 3 1 2 3 4 5 4 3 2 1 4 3 2 1 3 2 1 5 3 1 1 5 3 1 1 5 3 1

5 4 3 2 1 3 2 1 4 3 2 1 3 2 1 2 3 1 2 3 4 1 2 3 1 2 3 4 5 5 4 2 1 5 4 2 1

1 2 3 5 1 2 4 5 1 2 4 5 1 2 3 2 5 3 2 1 5 4 2 1 1 2 3 1 2 3 5 3 2 1 3 2 1

5 4 2 1 5 4 2 1 5 3 2 1 5 4 2 4 1 2 4 5 1 2 3 5 5 4 2 1 5 4 2 1 2 4 1 2 4 5

Соль мажор

1 3 1 4 1 3 1 5 1 3 1 4 1 3 1 5 3 1 1 5 3 1 1 5 3 1 1 5 3 1

5 4 3 2 1 3 1 4 1 3 1 3 1 4 1 3 1 4 1 3 1 4 1 3 1 4 1 3 1 5 3 1 1 5 3 1

1 2 3 5 1 2 4 5 1 2 4 5 1 2 3 2 5 3 2 1 5 4 2 1 1 2 3 1 2 3 5 3 2 1 3 2 1

5 4 2 1 5 4 2 1 5 3 2 1 5 4 2 4 1 2 4 5 1 2 3 5 5 4 2 1 5 4 2 1 2 4 1 2 4 5

Ми минор

Гармоническая гамма

1 2 3 1 2 3 4 1 2 3 4 5 4 3 2 1 3 2 1 4 3 2 1 3 2 1 4 3 2 1 3 2 1

5 4 3 2 1 3 2 1 4 3 2 1 3 2 1 2 3 1 2 3 4 1 2 3 1 2 3 4 5 1 2 3 4 5

Мелодическая гамма

1 2 3 1, 2 3 4 1, 2 3 1, 2 3 # 4 5, 4 3 2 1, 3 2 1, 3 2 1, 4 3 2 1, 3 2 1, 4 3 2 1, 3 2 1, 4 3 2 1

5 4 3 2, 1 3 2 1, 4 3 2 1, 3 2 1, 3 2 1, 2 3 1, 2 3 4 1, 2 3 4 1, 2 3 4 1, 2 3 4 1, 2 3 4 1, 2 3 4 1

и т.д.

Ре мажор

1, 3 1, 4 1, 3 1, 5, 1 3, 1 4, 1 3, 1, 1 3, 1, 1

5, 3 2, 1 5, 4 2, 1 5, 3 2, 1 5, 3 2, 1 5, 3 2, 1 5, 3 2, 1 5, 3 2, 1 5, 3 2, 1 5, 3 2, 1 5

и т.д.

Си минор
Гармоническая гамма

1, 2 3, 1 2 3 4, 1 2 3, 1 2 3 # 4, 5 # 4, 3 2, 1 3, 2 1, 4 3, 2 1, 3 2, 1

4, 3 2, 1 4, 3 2, 1 3, 2 1, 4 3, 2 1, 4 3, 2 1, 2 3, 4, 1 2, 3, 4, 1 2, 3, 4, 1 2, 3, 4, 1 2, 3, 4

Мелодическая гамма

1, 2 3 1, 2 3 4, 1, 1 # #, 1 3, 1 4, 1 3, 1, 5, 5 3, 2 1, 3 2, 1

5, 4 2, 1 5, 4 2, 1 5, 3 2, 1 5, 4 2, 4, 1 2, 4 5, 1 2 3 5, 5 4 2, 1 5, 4 2, 1 2 4, 1 2 4 5

ЛЯ мажор

1, 3 1, 4, 3 1, 5, 1 3, 1 4, 1 3, 1, 5 3, 2 1, 3 2, 1

5, 3 2, 1 5, 4 2, 1 5, 3 2, 1 5, 3 2, 1 5, 3 2, 1 5, 3 2, 1 5, 3 2, 1 5, 3 2, 1 5, 3 2, 1 5

Фа - диез минор
Гармоническая гамма

First system of the harmonic scale for F# minor, showing the treble and bass clefs with notes and fingerings.

Мелодическая гамма

First system of the melodic scale for F# minor, showing the treble and bass clefs with notes and fingerings.

Second system of the melodic scale for F# minor, showing the treble and bass clefs with notes and fingerings.

Ми мажор

First system of the harmonic scale for D major, showing the treble and bass clefs with notes and fingerings.

Second system of the harmonic scale for D major, showing the treble and bass clefs with notes and fingerings.

First system of the melodic scale for D major, showing the treble and bass clefs with notes and fingerings.

До - диез минор
Гармоническая гамма

First system of the harmonic scale for D# minor, showing the treble and bass clefs with notes and fingerings.

Мелодическая гамма

First system of the melodic scale for D# minor, showing the treble and bass clefs with notes and fingerings.

Second system of the melodic scale for D# minor, showing the treble and bass clefs with notes and fingerings.

Си мажор

First system of the harmonic scale for C# major, showing the treble and bass clefs with notes and fingerings.

First system of the melodic scale for C# major, showing the treble and bass clefs with notes and fingerings.

Си-бемоль минор

Гармоническая гамма

Handwritten musical notation for the Si-flat minor harmonic scale. The staff shows the ascending and descending lines with fingering numbers 1-5. The key signature has two flats (B-flat and E-flat).

Мелодическая гамма

Handwritten musical notation for the Si-flat minor melodic scale. The staff shows the ascending and descending lines with fingering numbers 1-5. The key signature has two flats.

Handwritten musical notation for the Si-flat minor scale continuation, including a section marked 'и т.д.' (and so on) with a repeat sign. It shows various fingering patterns and trills.

Ля-бемоль мажор

Handwritten musical notation for the La-flat major harmonic scale. The staff shows the ascending and descending lines with fingering numbers 1-5. The key signature has two flats.

Handwritten musical notation for the La-flat major melodic scale. The staff shows the ascending and descending lines with fingering numbers 1-5. The key signature has two flats.

Фа минор

Гармоническая гамма

Handwritten musical notation for the Fa minor harmonic scale. The staff shows the ascending and descending lines with fingering numbers 1-5. The key signature has one flat (B-flat).

Мелодическая гамма

Handwritten musical notation for the Fa minor melodic scale. The staff shows the ascending and descending lines with fingering numbers 1-5. The key signature has one flat.

Handwritten musical notation for the Fa minor scale continuation, including a section marked 'и т.д.' (and so on) with a repeat sign. It shows various fingering patterns and trills.

Ми-бемоль мажор

Handwritten musical notation for the Mi-flat major harmonic scale. The staff shows the ascending and descending lines with fingering numbers 1-5. The key signature has one flat.

Handwritten musical notation for the Mi-flat major melodic scale. The staff shows the ascending and descending lines with fingering numbers 1-5. The key signature has one flat.

До минор

Гармоническая гамма

First line of musical notation for the harmonic scale of D minor, showing the ascending and descending sequences of notes with fingerings.

Мелодическая гамма

First line of musical notation for the melodic scale of D minor, showing the ascending and descending sequences of notes with fingerings.

Second line of musical notation for the melodic scale of D minor, showing the ascending and descending sequences of notes with fingerings.

Си-бемоль мажор

First line of musical notation for the harmonic scale of C minor, showing the ascending and descending sequences of notes with fingerings.

Second line of musical notation for the harmonic scale of C minor, showing the ascending and descending sequences of notes with fingerings.

Соль минор

Гармоническая гамма

First line of musical notation for the harmonic scale of G minor, showing the ascending and descending sequences of notes with fingerings.

First line of musical notation for the melodic scale of G minor, showing the ascending and descending sequences of notes with fingerings.

Second line of musical notation for the melodic scale of G minor, showing the ascending and descending sequences of notes with fingerings.

Фа мажор

First line of musical notation for the harmonic scale of F major, showing the ascending and descending sequences of notes with fingerings.

Second line of musical notation for the harmonic scale of F major, showing the ascending and descending sequences of notes with fingerings.

Ре минор

Гармоническая гамма



Мелодическая гамма



ХIII. НЕКОТОРЫЕ ДОПОЛНИТЕЛЬНЫЕ СВЕДЕНИЯ О НОТНОЙ ЗАПИСИ

В музыкальной литературе кроме описанных выше размеров на $\frac{1}{2}$, $\frac{3}{4}$ встречаются и некоторые другие размеры: $\frac{6}{8}$, $\frac{9}{8}$, $\frac{3}{8}$ и т. д. Когда размер сочинения равен $\frac{3}{8}$ (или $\frac{3}{4}$) следует представить себе этот сложный такт состоящим как

он из двух такт в по $\frac{1}{2}$ (или $\frac{3}{4}$) каждый. Первая доля в таком сложном такте — третья четвертая — отнюдь не сильная. При счете вслух на каждую восьмую (или четверть) надо говорить слово счет: *раз два три четыре пять шесть*

Упражнения

1. Сыграйте пример, считая вслух. 2. Сыграйте пример, напевая слова песни

ДАЛЬНЯЯ СТОРОЖКА

Moderato [Умеренно]

И. ДУНАВСКИЙ



Two systems of piano accompaniment for a piece in 5/4 time. The first system includes a dynamic marking of *mf*. The second system ends with a double bar line. Fingerings are indicated with numbers 1-5 above or below notes.

Когда размер сочинения равен $\frac{5}{4}$ (такие размеры встречаются в русских народных песнях и в некоторых сочинениях русских композиторов), то сложный такт можно представить состоящим из двух тактов: в $\frac{3}{4}$ и в $\frac{2}{4}$.

СВАДЕБНЫЙ ХОР

из оперы «Иван Сусанин»

Соп соло [Подвижно]

М ГЛИНКА

Two systems of piano accompaniment for the 'Wedding Chorus' from 'Ivan Susanin'. The first system includes a dynamic marking of *pp*. The second system includes a dynamic marking of *p*. Fingerings are indicated with numbers 1-5 above or below notes.

ОТРЫВОК ИЗ ФАНТАЗИИ

Grave [Очень медленно]

Г ТЕЛЕМАН

Any-notes.com

ТРИОЛЬ

Если четверть или восьмая делится не на две, а на три равные части, то эти три звука образуют группу, носящую название триоль. Триоль изображается с помощью наклонной цифры 3



При исполнении триолей считать вслух, применяя слог и, нельзя, следует произносить слова счета одновременно с первым звуком триоли

МАРШ

из оперы «Аида»

Л ВЕРДИ

Allegro maestoso [Подвижно, торжественно]

¹ В каждом такте три половинные ноты — это разновидность сложного размера

Когда в партии одной руки встречаются обыкновенные восьмые, а в партии другой руки — триоли,

их ритмическое соотношение может быть изображено следующим образом:

КВИНТОЛЬ И СЕКСТОЛЬ

Квинтоль — группа из пяти звуков:

Секстоль — группа из шести звуков:

ЗНАКИ СОКРАЩЕНИЯ НОТНОГО ПИСЬМА

Когда требуется повторить всю пьесу или ее крупную часть еще раз с начала без изменения, в конце произведения или его крупной части ставится знак повторения:

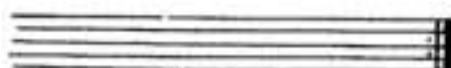

Здесь следует повторить сначала первую, а потом вторую половину пьесы:

МЕНУЭТ

Оживленно, игриво

В. А. МОЦАРТ

The musical score for the Minuet by Wolfgang Amadeus Mozart is presented in four systems. Each system consists of two staves, a treble clef on top and a bass clef on the bottom. The time signature is 3/4. The first system begins with a mezzo-forte (*mf*) dynamic. The second system continues the piece. The third system starts with a mezzo-piano (*mp*) dynamic. The fourth system ends with a crescendo (*cresc.*) dynamic. The score includes various musical notations such as notes, rests, slurs, and fingerings.

Иногда требуется исполнить произведение или отрывок из него два раза, причем при повторении имеется в виду другое окончание. В таких случаях над первым окончанием рисуется скобка, ставится цифра 1, а иногда прибавляется слово 1 volta (то

есть в первый раз). Такты, охваченные такой скобкой, при повторении пропускаются; необходимо сразу переходить ко второму окончанию, отмеченному знаком 2 volta (второй раз):

ЯНИЧЕК

Чешская народная песня

Не спеша

The musical score for 'Яничек' is presented in three systems. The first system begins with a mezzo-forte (mf) dynamic in the right hand and a piano (p) dynamic in the left hand. The second system continues the melodic line. The third system includes a first ending (1.) and a second ending (2.). The score includes various musical notations such as slurs, accents, and fingerings.

СИНКОПА

Синкопой называется перенесение ударения с сильной доли такта на слабую. Иногда синкопа записывается слигванными нотами.

ТАНЦЫ
из оперы «Иван Сусанин»

М. ГЛИНКА

Allegro moderato [Умеренно быстро]

ЭКОСЕЗ

Скоро

Л. БЕТХОВЕН

ФЕРМАТА

Бывают случаи, когда композитор хочет продлить какой-либо звук или паузу в своем произведении, не уточняя степень этого продления. Для такого произвольного увеличения длительности звука или паузы имеется специальный знак — фермата.

Этот знак ставится над или под нотой или паузой. Исполнителю предоставляется самому решать, исходя из характера музыки, как велико должно быть увеличение длительности звука или паузы:



ДЕТСКАЯ ПЕСЕНКА

Скоро

Ж.Б. ВЕКЕРЛЕН

МЕЛИЗМЫ (УКРАШЕНИЯ)

Мелизмами называются небольшие мелодические фигуры, украшающие основные звуки мелодии. Мелизмы записываются двумя способами: 1. При помощи специальных знаков. 2. Мелкими нотами.

лаг обычно акцентируется, а следующая за ним нота часто теряет свой акцент. Длинный форшлаг исполняется за счет длительности следующей после него ноты:

К мелизмам относятся:

- форшлаг,
- мордент,
- группетто.

Пишется:

120

Исполняется:

трель.

Форшлаг бывает короткий и длинный. Короткий (или перечеркнутый) форшлаг исполняется быстро и не акцентировано за счет длительности предшествующей ему ноты:

Длинный (или неперечеркнутый) форшлаг передвигает во время исполнения следующую после него ноту с сильной доли на слабую, а сам становится на сильную долю. Поэтому длинный форш-

Пишется:

121

Исполняется:

Форшлаг может состоять как из одной, так и из нескольких нот:

Пишется:

122

Исполняется:

Мордент перечеркнутый

Пишется:

Исполняется:

Мордент перечеркнутый

Пишется:

Исполняется:

Трель - быстрое и многократное чередование данной ноты с соседней, находящейся ступенью выше. Количество звуков в трели определяется в каждом случае отдельно:

Группетто, когда оно написано над нотой

Пишется:

Исполняется:

Когда группетто написано между нотами.

Пишется:

Исполняется:

Пишется:

Исполняется:

ТАМБУРИН

Ж Ф РАМО

Оживленно

¹ Тамбурин - старинный французский танец

² Знак (артеджинато) означает, что звуки, объединенные им, исполняются не одновременно. - это знак, указывающий на то, что звуки исполняются одновременно.

The first system of the musical score for 'Turkish March' by Beethoven. It consists of two staves: a treble clef staff and a bass clef staff. The key signature is one sharp (F#) and the time signature is 2/4. The treble staff contains a melodic line with various ornaments and fingerings (e.g., 3, 1, 5, 3, 1, 1, 5, 3, 1, 1, 2, 3). The bass staff provides a harmonic accompaniment with chords and single notes. A dynamic marking of *mf* is present in the second measure.

The second system of the musical score. It continues the melodic and harmonic development from the first system. The treble staff features more complex rhythmic patterns and ornaments. The bass staff continues with its accompaniment. Dynamic markings include *mf* and *f*.

ТУРЕЦКИЙ МАРШ

Л БЕТХОВЕН

Allegro moderato [Умеренно быстро]

The third system of the musical score. The treble staff shows a series of chords with fingerings (e.g., 5, 3, 3, 1, 5, 3, 4, 2, 3, 5, 3, 5, 3). The bass staff has a steady accompaniment. A dynamic marking of *pp* is present.

The fourth system of the musical score. The treble staff continues with chords and fingerings. The bass staff has a steady accompaniment. The word *rit.* is written above the bass staff in the fourth measure, and *allegro* is written above the bass staff in the fifth measure.

The fifth system of the musical score. The treble staff continues with chords and fingerings. The bass staff has a steady accompaniment. A dynamic marking of *cresc.* is present in the first measure, and *mf* is present in the third measure.

The image shows two systems of musical notation for piano. The first system consists of two staves (treble and bass clef) with a key signature of one sharp (F#) and a 2/4 time signature. The music features chords and melodic lines. Dynamic markings include *f* (forte) at the beginning, *sf* (sforzando) in the middle, and *sf* again towards the end. The second system continues the piece, with dynamic markings *sf sf*, *sf sf*, *decresc.* (decrescendo), and *p* (piano). There are also some fingerings indicated, such as 1, 2, 4, 5.

XIV. ПЕДАЛИЗАЦИЯ

Применение педалей обогащает выразительные возможности фортепиано.

Использование правой педали дает возможность продлить фортепианный звук и достичь полного, красочного звучания.

Правая педаль, будучи нажатой, задерживает все звуки, извлекаемые пальцами пианиста на клавиатуре. Поэтому педализировать следует очень осторожно, избегая фальшивых звуковых сочетаний.

Когда учащийся педализует, его ноги упираются каблук в пол, а носок ноги нажимает лапку педали. Нажимать педали надо плавно и без толчков.

Нажатие правой педали обозначается в нотах знаком *Ped.* или *P*. Снимать педаль, то есть возвращать лапку педали в исходное положение, следует всегда точно в указанный в нотах момент. Для снятия правой педали применяется знак ***.

Оба знака пишутся под нотой.

При нажатии и снятии рекомендуется избегать стука, скрипа и других посторонних призвуков.

Иногда педаль нажимается одновременно с нажатием клавиши на клавиатуре; в этом случае мы имеем дело с прямой педалью:

АННУШКА

Умеренно

Чешская народная песня

The image shows two systems of musical notation for piano. The key signature is one sharp (F#) and the time signature is 2/4. The first system has a dynamic marking of *f* (forte). There are pedal markings: *Ped.* and *** (pedal release) under the first two measures, and *5 simile* under the third measure. The second system ends with a dynamic marking of *p* (piano). Fingerings are indicated throughout the piece.

The first system of the musical score consists of two staves. The upper staff is in treble clef with a key signature of three sharps (F#, C#, G#) and a 4/4 time signature. It contains five measures of music with fingerings 4, 4, 5, 3, and 4 written above the notes. The lower staff is in bass clef with the same key signature and time signature, containing five measures of chords with fingerings 4, 5, 5, 4, and 4 written below the notes.

The second system of the musical score consists of two staves. The upper staff is in treble clef with a key signature of three sharps and a 4/4 time signature. It contains five measures of music with fingerings 1, 4, 5, 4, and 1 written above the notes. The lower staff is in bass clef with the same key signature and time signature, containing five measures of chords with fingerings 4, 5, 5, 4, and 4 written below the notes. A dynamic marking 'f' (forte) is placed above the third measure of the upper staff.

The third system of the musical score consists of two staves. The upper staff is in treble clef with a key signature of three sharps and a 4/4 time signature. It contains five measures of music with fingerings 4, 5, 3, 5, and 1 written above the notes. The lower staff is in bass clef with the same key signature and time signature, containing five measures of chords with fingerings 4, 4, 4, 4, and 4 written below the notes.

Очень часто, однако, необходимо раньше взять звук, а потом нажать педаль. Такая педаль называется *запальвающей*.

ГРУСТНАЯ ПЕСНЯ

В спокойном движении

Г. СВИРИДОВ

The musical score for the beginning of 'Sad Song' consists of two staves. The upper staff is in treble clef with a key signature of one flat (Bb) and a 4/4 time signature. It contains three measures of music with fingerings 1, 2, 4, 1, 2, 4, 1, and 1 written above the notes. The lower staff is in bass clef with the same key signature and time signature, containing three measures of chords with fingerings 4, 4, 4, 4, 4, 4, 4, and 4 written below the notes. A dynamic marking 'p' (piano) is placed above the first measure of the upper staff.

Левая педаль, которая нажимается левой ногой, способствует созданию тихого, приглушенного звучания. Левую педаль нажимают в тех местах, где характер музыки требует особенно мягкого, лирического исполнения.

Нажатие левой педали обозначается в нотах терминном *una corda*. Снятие левой педали производится по знаку *tre corde*.

XV. ПРОСТЕЙШИЕ МУЗЫКАЛЬНЫЕ ФОРМЫ

Правильное понимание связи и соотношения отдельных частей произведения, составляющих музыкальное целое, помогает осмысленному исполнению.

Познакомимся с простейшими музыкальными формами.

Каждое музыкальное сочинение состоит, подобно литературному произведению, из отдельных частей, связанных друг с другом. Крупные части подразделяются на более мелкие, эти, в свою очередь, на мельчайшие.

Построение, выражающее относительно законченную музыкальную мысль, называется периодом. Протяженность периода обычно не менее 8 тактов. Период большей частью состоит из двух, реже из трех предложений. Каждое предложение чаще всего начинается подобно предыдущему, но заканчивается различно. В конце периода применяется обычно последование аккордов, создающее впечатление законченности и называемое *каденцей*:

ЖЕЛАНИЕ

Ф. ШОПЕН

Предложения делятся на музыкальные фразы, фразы на мотивы. Музыкальной фразой называют часть предложения, заключающую в себе не-

сколько мотивов. Мотив — самое маленькое музыкальное построение, обладающее определенной выразительностью:

АРИЯ ФИГАРО

из оперы «Свадьба Фигаро»

Allegro [Скоро]

В. А. МОЦАРТ

Музыкальное построение обычно отделяется от другого цезурой (границей). Цезурой может быть пауза, остановка на сравнительно долгом звуке и т. д. Если учащийся понимает и умеет передать в своем исполнении законы строения музыкального произведения, его игра будет выразительной и интересной.

Выразительное исполнение требует правильной фразировки. Под правильной фразировкой следует понимать умение исполнителя передать в своем исполнении содержание каждой музыкальной фразы и всего произведения в целом. Музыкальная фраза часто начинается и кончается независимо от деления данного отрезка музыкального произведения на такты. Для того чтобы наглядно определить границы музыкальной фразы, от первой до послед-

ней ноты фразы проводят лигу, которая называется в этом случае фразировочной.

Что касается простейшей схемы выразительной передачи музыкальной фразы, то начало фразы обычно исполняется негромко; дальнейшее развитие мелодии, идущее на *crescendo*, приводит к самой яркой точке, называемой вершиной музыкальной фразы; к концу фразы звучность обычно затихает (идет *diminuendo*).

Если музыкальное произведение состоит из двух периодов, первое, второе и четвертое предложения которых сходны по содержанию, а третье является совсем новым, то мы имеем дело с простой двучастной формой. В такой форме написаны некоторые песни, танцы и т. д.:

ВАЛЬС

В темпе вальса

В. А. МОЦАРТ

The first system of music consists of two staves. The treble staff contains a melodic line with several triplet and sixteenth-note patterns. The bass staff provides a harmonic accompaniment with chords and single notes. Fingerings are indicated by numbers 1-5 above or below notes.

The second system begins with a forte (*f*) dynamic marking. The treble staff continues the melodic development with more complex rhythmic patterns. The bass staff features a steady accompaniment with some slurs and ties.

The third system starts with a piano (*p*) dynamic marking. The treble staff has a melodic line with slurs and ties. The bass staff has a more active accompaniment with slurs and ties.

Простая трехчастная форма делится на три раздела, из которых третий является повторением первого (или репризой), а средний раздел включает в себе новый материал. В этой форме написано очень много песен и пьес для различных инструментов.

ЛАТВИЙСКАЯ НАРОДНАЯ ПОЛЬКА

Скоро

А ЖИЛИНСКИС

The first system of the polka is in 2/4 time. It features a lively melody in the treble staff and a rhythmic accompaniment in the bass staff. The dynamic is mezzo-forte (*mf*). Fingerings and slurs are clearly marked.

The second system continues the polka's melody and accompaniment. It concludes with a forte (*f*) dynamic marking. The notation includes various slurs and ties.

Более сложная форма — рондо, в которой написаны многие заключительные части сонат и симфоний различных композиторов, — ведет свое происхождение от куплетной формы, в которой пишутся некоторые вокальные произведения.

Для куплетной формы характерно деление сочинения на два раздела: куплет и припев, музыка которых повторяется несколько раз подряд. Текст куплета при повторении меняется, а текст припева остается неизменным. Так построены многие народные песни, частушки.

В музыкальной практике часто встречаются со-

чинения, в которых композитор берет какую-нибудь тему и несколько раз повторяет ее целиком, но каждый раз в измененном виде; такие сочинения называются вариациями.

XVI. ГОМОФОНΙΑ И ПОЛИФОНΙΑ

Музыкальные произведения, в которых один голос является ведущим, наиболее выразительным, а остальные голоса играют подчиненную роль (являются аккомпанементом), называются произведениями гомофонического склада:

СИЦИЛИЙСКАЯ ПЕСЕНКА

Р ШУМАН

Шаловливо

В тех случаях, когда голоса, составляющие музыкальную ткань произведения, являются само-

стоятельными по своему выразительному значению, склад произведения называется полифоническим:

ПОЛИФОНИЧЕСКАЯ ПЬЕСА

Умеренно, протяжно

С. ШЕВЧЕНКО

Полифонический стиль характерен для русской народной песни и для многих произведений русских и зарубежных композиторов.

Изучение произведений полифонического склада воспитывает в учащемся умение слушать несколько одновременно звучащих мелодических голосов. Работа над полифоническими произведениями способствует развитию музыкального слуха и приобретению необходимых навыков фортепианной игры

XVII. СОВЕТЫ УЧАЩИМСЯ

Каждый учащийся должен стремиться овладеть основными навыками фортепианной игры, чтобы иметь возможность исполнять на фортепиано пьесы различного характера.

Изучение упражнений, гамм, аккордов, арпеджио и этюдов является важным средством для достижения этой цели.

Для того чтобы достичь хороших результатов в занятиях, необходимо регулярно, желательнее ежедневно, заниматься за фортепиано (продолжительность занятий должна быть не менее одного часа в день).

Наряду с изучением теоретических разделов «Самоучителя» с первых же дней занятий надо приступить к выполнению практических заданий (начиная с раздела IV).

В дальнейшем каждое занятие должно заключать в себе разнообразный по характеру материал: 1) упражнения, гаммы, аккорды, арпеджио; 2) этюды; 3) пьесы.

Упражнения играют на первом этапе обучения — до начала работы над гаммами.

Гаммы, аккорды и арпеджио входят как постоянный материал в программу каждого занятия.

Этюдами называются музыкальные пьесы, ставящие своей целью техническое развитие учащегося (приобретение навыков быстрой, отчетливой игры).

Упражнения, гаммы, аккорды, арпеджио и этюды должны занимать не менее 20 минут при ежедневных занятиях длительностью в 1 час; если учащийся располагает большим временем для занятий, он должен соответственно увеличить число минут, отводимое для технической работы.

Необходимо следить, чтобы учащийся разучивал одновременно пьесы разнообразного содержания: веселые, лирические, печальные, танцевальные, шуточные, певучие, выразительные.

Изучение нотного материала должно идти в по-

следовательности, указанной в настоящем «Самоучителе».

Приступая к разучиванию пьесы, учащийся должен постараться раньше всего уяснить себе содержание данного музыкального произведения. Для этого ему рекомендуется внимательно ознакомиться со словесными указаниями автора, определяющими настроение и характер пьесы. Необходимо определить тональность сочинения и размер, в котором оно написано. После этого желательно проиграть всю пьесу целиком для того, чтобы получить представление о ней в целом.

При недостаточном владении техникой чтения нот с листа допустим первоначальный разбор пьесы каждой рукой отдельно.

Далее следует тщательное разучивание партий каждой руки отдельно. При этом необходимо придерживаться точного выполнения нотной записи.

Все элементы нотной записи — ноты, ритм, динамические оттенки, аппликатура — должны привлекать к себе внимание учащегося. Необходимо стремиться не к формальному выполнению нотного текста, а к живой фразировке и осмысленной передаче характера пьесы. Те места, которые составляют для учащегося особую трудность, следует учить отдельно.

Овладев достаточно свободно партией каждой руки, учащийся может переходить к разучиванию пьесы двумя руками, по временам возвращаясь к повторению партии каждой руки отдельно. Произведения подвижного характера рекомендуется вначале играть медленно; когда учащийся освоится с пьесой в медленном движении, следует постепенно переходить к настоящему темпу. При разучивании нотного текста полезно чередовать игру со счетом вслух с игрой без счета, следя за качеством звучания.

Когда учащийся достаточно познакомится с нотной грамотой, ему следует ежедневно, помимо учебного материала, читать с листа пьесы из «Хрестоматии» и из различных других сборников. Так же как чтение словесной художественной литературы расширяет наш кругозор, так и чтение с листа способствует развитию нашего музыкального мышления и вкуса.

Следует приветствовать исполнение всякого рода ансамблей (сочетания фортепиано с пением, скрипкой или другими инструментами). Аккомпанируя певцу или инструменталисту, учащийся-пианист приобретает ансамблевые навыки и может стать активным участником музыкальной самодеятельности.

ПРИЛОЖЕНИЕ

Кроме слоговой системы обозначения нот, существует еще буквенная, основанная на буквах латинского алфавита:

| | |
|---------------|---------------------|
| C — це — до | H — ха — си |
| D — де — ре | B — бе — си-бемоль |
| E — э — ми | is — ис — диез |
| F — эф — фа | es — эс — бемоль |
| G — ге — соль | dur — дур — мажор |
| A — а — ля | moll — моль — минор |

Для обозначения ноты фа-диез частицу *is* (*диез*) присоединяют к буквенному названию ноты фа—F; получается *Fis*.

Для обозначения ноты ре-бемоль частицу *es* (*бемоль*) присоединяют к буквенному названию ноты ре—D; получается *Des*.

В случаях, когда частица *es* следует за гласной буквой (*E, A*), она сокращается; например, вместо *Ees* (*ми-бемоль*) пишется *Es*; или вместо *Aes* (*ля-бемоль*) пишется *As*.

При обозначении гамм или тональностей к названию тонического звука присоединяют частицы *dur* (*мажор*) или *moll* (*минор*); например, *f-moll* — фа минор, *Cis-dur* — до-диез мажор, *es-moll* — ми-бемоль минор.

ТАБЛИЦА НАИБОЛЕЕ УПОТРЕБИТЕЛЬНЫХ МУЗЫКАЛЬНЫХ ТЕРМИНОВ

| Итальянский язык | Транскрипция русскими буквами | Перевод на русский язык | Итальянский язык | Транскрипция русскими буквами | Перевод на русский язык |
|---------------------------------|-------------------------------|--|---------------------------------|-------------------------------|---|
| Adagio | адáджьо | медленно, спокойно | grave | грáве | важно, тяжеловесно |
| ad libitum | ад либиту́м | по усмотрению, по желанию, свободно | Largo | ля́рго | широко; весьма медленный темп |
| agitato | аджитáто | возбужденно, взволнованно | legato | легáто | плавно, связно |
| Allegro | аллэ́гро | весело, быстро | Lento | лэ́нто | медленно |
| Allegretto | аллегрétто | указание темпа более медленного, чем Allegro | leggiero | леджьи́ро | легко |
| animato | анимáто | воодушевленно, оживленно | lugubre | люгубре | мрачно |
| Andante | андáнте | идущий, текущий; средний по скорости темп, соответствующий спокойному шагу | maestoso | маестозо | торжественно, величаво |
| Andantino | анданти́но | темп более оживленный, чем Andante | marcato | маркáто | подчеркивая |
| appassionato | аппассио́нато | страстно | marciale | марчиáле | маршеобразно |
| assai | ассáи | достаточно, довольно | alla marcia | алля ма́рчиа | вполголоса |
| a capriccio | а капри́ччо | см. ad libitum | mezza voce | мэцца во́че | не очень тихо |
| a tempo | а тэмпо | в темпе (в основном, указанном ранее темпе) | mezzo piano | мэццо пиа́но | |
| accelerando | аччелера́ндо | ускоряя | (в нотной записи часто mp) | мэццо фóрте | не очень громко |
| calando | каля́ндо | уменьшая силу и скорость | mezzo forte | | |
| cantabile | канта́биле | певуче | (в нотной записи часто mf) | мистерьи́зо | таинственно |
| cantando | канта́ндо | | misterioso | модера́то | умеренно |
| capriccioso | каприччи́озо | капризно | moderato | мольто | весьма, очень много |
| con affetto | кон аффéтто | с чувством, со страстью | molto | нон | не |
| con anima | кон а́нима | с воодушевлением, с оживлением | non troppo | нон трóппо | не слишком |
| con brio | кон брио́ | с жаром | piano (в нотной записи часто p) | пьяно | тихо |
| con dolcezza | кон дольчэ́цца | | pianissimo | пьяни́ссимо | очень тихо |
| con dolcezza | кон дольчере́цца | нежно, мягко | (в нотной записи часто pp) | по́ко а по́ко | мало-помалу, постепенно |
| con espressione | кон эспрессьи́ене | с выражением | poco a poco | прéсто | быстро |
| con forza | кон фóрца | с силой | Presto | раллента́ндо | замедляя движение |
| con malinconia | кон маликонья́ | меланхолично | rallentando | ритену́то | решительно |
| con moto | кон мо́то | подвижно | ritenuto | ризолью́то | в свободном темпе |
| con passione | кон пассьи́ене | со страстью | risoluto | рубáто | просто |
| con spirito | кон спй́рито | см. con anima | rubato | сэмплице | всегда, постоянно |
| crescendo | крешéндо | увеличивая силу звука | semplice | сэмпре | подобно (предыдущему) |
| da capo al fine | да ка́по аль фй́не | с начала до слова «конец» | sempre | сими́ле | шутливо |
| decrescendo | декрешéндо | уменьшая силу звучания | simile | скерца́ндо | замирая |
| diminuendo | диминуéндо | | schierzando | скерцо́зо | сдержанно, не спеша |
| dolce | дольче | мягко, нежно | scheroso | сморца́ндо | вполголоса |
| doloroso | долорóзо | грустно, жалобно | smorzando | состену́то | одухотворенно |
| energico | энерджи́ко | энергично | sostenuto | со́тто во́че | отрывистое исполнение |
| espressivo | эспрессьи́во | выразительно | sotto voce | спиритуóзо | противоположность легато |
| forte (в нотной записи часто f) | фóрте | громко, сильно | spirituoso | стаккáто | |
| fortissimo | фортиссимо́ | очень громко, очень сильно | staccato | | |
| grazioso | грацьи́зо | очень громко, очень сильно | | | |
| | | но | tranquillo | транкви́лло | спокойно |
| | | грациозно | tranquillamente | транкви́ллямэ́нте | |
| | | | vivace | вивáче | скоро, живо |
| | | | vivo | ви́во | темп более быстрый, чем Allegro, но более медленный, чем Presto |

СПИСОК ПРОИЗВЕДЕНИЙ, ПОМЕЩЕННЫХ В ПЕРВОЙ ЧАСТИ

| | |
|---|----|
| Латышская народная песня | 14 |
| Украинская народная песня «Ой, лопнул обруч» | 15 |
| Русская народная песня «Во саду ли, в огороде» | 15 |
| И. Гайдн. Тема из симфонии | 15 |
| Белорусская народная песня «Бывайте здоровы» | 18 |
| А. Варламов. На заре ты ее не буди | 18 |
| Белорусская полька «Янка» | 18 |
| Белорусская народная песня «Савка и Гришка делали дуду» | 19 |
| С. Прокофьев. «Вставайте, люди русские». Хор из кинофильма «Александр Невский» | 19 |
| П. Чайковский. Мой Лизочек так уж мал | 20 |
| В. Моцарт. Ария Дон-Жуана из оперы «Дон-Жуан» | 21 |
| Старинная французская песня | 21 |
| Старинный танец «Контрданс-экосез» | 22 |
| Л. Бетховен. Танец | 23 |
| С. Гулак-Артемьевский. Романс Оксаны «Месяц мой ясный» из оперы «Запорожец за Дунаем» | 23 |
| О. Бер. Темный лес | 24 |
| М. Крутицкий. Зима | 24 |
| Русская народная песня «Вниз по матушке по Волге» | 27 |
| В. Моцарт. Отрывок из оперы «Волшебная флейта» | 28 |
| Ф. Шуберт. Форель | 28 |
| И. Дунаевский. Дальняя сторожка | 37 |
| М. Глинка. Свадебный хор из оперы «Иван Сусанин» | 38 |
| Г. Телеман. Отрывок из фантазии | 39 |
| Д. Верди. Марш из оперы «Аида» | 39 |
| В. Моцарт. Менуэт | 41 |
| Чешская народная песня «Яничек» | 42 |
| М. Глинка. Танцы из оперы «Иван Сусанин» | 43 |
| Л. Бетховен. Экосез | 43 |
| Ж. Б. Векерлен. Детская песенка | 44 |
| Ж. Ф. Рамо. Тамбурин | 45 |
| Л. Бетховен. Турецкий марш | 46 |
| Чешская народная песня «Аннушка» | 47 |
| Г. Свиридов. Грустная песня | 48 |
| Ф. Шопен. Желание | 49 |
| В. Моцарт. Ария Фигаро из оперы «Свадьба Фигаро» | 50 |
| В. Моцарт. Вальс | 50 |
| А. Жилинский. Латвийская народная полька | 51 |
| Р. Шуман. Сицилийская песенка | 52 |
| С. Шевченко. Полифоническая пьеса | 53 |

ВТОРАЯ ЧАСТЬ ХРЕСТОМАТИЯ

* 1. «ОЙ, ДЖИГУ́НЕ, ДЖИГУНЕ»

Украинская народная песня

Довольно скоро

The musical score is written for piano and consists of six systems. The first system is marked *mf* and *Довольно скоро*. The second system is marked *mf*. The third system is marked *p*. The fourth system is marked *p*. The fifth system is marked *rit.* and *a tempo*. The sixth system is marked *f*. The score includes various musical notations such as treble and bass clefs, key signatures, time signatures, dynamics, and fingering numbers (1-5).

* К произведениям, отмеченным звездочкой, в конце раздела имеются методические замечания.

2. АЛЛЕГРЕТТО ИЗ СЕДЬМОЙ СИМФОНИИ

Л. БЕТХОВЕН

Allegretto [Не очень быстро]

The musical score is presented in five systems, each with two staves (treble and bass clef). The first system begins with a forte (*f*) dynamic in the right hand and a piano (*p*) dynamic in the left hand. The second system includes a piano-piano (*pp*) dynamic. The score is annotated with various musical notations, including slurs, accents, and fingerings. A large watermark "Amy-notes.com" is overlaid across the middle of the page.

* 3. ВДОЛЬ ПО УЛИЦЕ МЕТЕЛИЦА МЕТЕТ

А ВАРЛАМОВ

Умеренно *legato*

p
non legato
legato
rit.
a tempo
mf
sf
f
mf

4. РОДИНА СЛЫШИТ

Maestoso (Торжественно)

Д ШОСТАКОВИЧ

p

pp

5. АРИЯ

Andante

И С БАХ

mp

mf

mp

mf

rit.

1 Нота, взятая в скобки, не ударяется.

* 6. ПО ДОЛИНАМ И ПО ВЗГОРЬЯМ

С. АТУРОВ—А. В. АЛЕКСАНДРОВ

Темп марша

p legato

mf *cresc.* *f*

dim. *mf*

Для повторения *p* Для окончания *p*

* 7. КУПЛЕТЫ ТОРЕАДОРА
из оперы «Кармен»

Ж БИЗЕ

Чётко, в темпе марша

First system of musical notation. Treble clef, 2/4 time signature, key signature of one flat (B-flat). Dynamics include *f*. Fingerings are indicated by numbers 1-5. Pedal markings (ped.) with asterisks are present below the bass staff.

Second system of musical notation. Dynamics include *mf*. Pedal markings (ped.) with asterisks are present below the bass staff.

Third system of musical notation. Dynamics include *f* and *p*. Pedal markings (ped.) with asterisks are present below the bass staff.

Fourth system of musical notation, including first and second endings. Dynamics include *p* and *f*. Pedal markings (ped.) with asterisks are present below the bass staff.

* 8. ВОЛЫНКА

И. С. БАХ

Не спеша

1)
mf
p
mf
p
mf
cresc.
p
f
p
mf
p
mf
f
rit.

1) Движение октав в басу, передающее гудение волынки, исполняется в течение всей пьесы legato.

* 9. ПЕСЕНКА ГЕРЦОГА

из оперы «Риголетто»

Allegretto [Оживлённо]

1 ВЕР. ИИ

The musical score is written for piano and consists of six systems of music. Each system contains a treble and bass clef staff. The key signature is three sharps (F#, C#, G#) and the time signature is 3/8. The score includes various musical notations such as dynamics (p, mf, f, dim., cresc.), articulation (marcato, simile), and fingerings. There are also some performance markings like 'Ped.' and '*' in the bass line. The piece concludes with a double bar line.

10. ПОДМОСКОВНЫЕ ВЕЧЕРА

Не спеша

В СОЛОВЬЕВ СЕДОП

mp

Ad.

Ad. simile

8

Для окончания

II. МАТУШКА-ГОЛУБУШКА

Петропавлово

А. ГУРИЛЕВ

The musical score is written for piano in 2/4 time, featuring a melody in the right hand and a bass line in the left hand. The piece is divided into five systems of two staves each. The dynamics are marked as *p*, *mp*, *mf*, and *f*. The score includes various musical notations such as slurs, ties, and fingerings. There are also some handwritten annotations in the original image, including the word 'Ped.' and asterisks (*) in the bass line of the first four systems.

* 12. КАЛИНКА

Русская народная песня

Быстро и легко

не связано

The first system of musical notation for 'Kalinka' consists of two staves. The upper staff is in treble clef with a key signature of two flats and a 2/4 time signature. It begins with a piano (*p*) dynamic and contains several measures of music with fingerings (1-5) and slurs. The lower staff is in bass clef and provides a harmonic accompaniment with chords and single notes. A *f* dynamic marking appears in the fifth measure of the upper staff.

simile
Медленно

The second system of musical notation continues the piece. It features two staves. The upper staff has a first ending (1.) and a second ending (2.) marked with repeat signs. The lower staff continues the accompaniment. A *mf* *песуче* dynamic marking is present in the fifth measure of the upper staff.

The third system of musical notation consists of two staves. The upper staff continues the melodic line with slurs and fingerings. The lower staff continues the accompaniment with chords and single notes.

The fourth system of musical notation consists of two staves. The upper staff continues the melodic line. The lower staff continues the accompaniment. A *mf* dynamic marking is present in the fifth measure of the upper staff.

Первоначальный темп

не связано

The fifth system of musical notation consists of two staves. The upper staff begins with a forte (*f*) dynamic and contains several measures of music with fingerings and slurs. The lower staff continues the accompaniment. A *затихая* (diminuendo) dynamic marking is present in the fifth measure of the upper staff. The system concludes with a *simile* marking.

* 13. СУРОК

Л. БЕТХОВЕН

Подвижно

p
legato

mf

cresc. *sf* *sf*

cresc. *sf* *f* *p*

cresc.

* 14. КАВАТИНА ЛЮДМИЛЫ

из оперы «Руслан и Людмила»

Умеренно скоро. Шутливо

М ГЛИНКА

The image displays a musical score for the 'Kavatina Lyudmila' from the opera 'Ruslan and Lyudmila' by Mikhail Glinka. The score is written for piano and bass, consisting of five systems of two staves each. The key signature is one sharp (F#) and the time signature is 2/4. The tempo and mood are indicated as 'Умеренно скоро. Шутливо' (Moderately quick. Playfully). The score includes various musical notations such as slurs, accents, and dynamic markings: *p* (piano), *mf* (mezzo-forte), and *cresc.* (crescendo) leading to *f* (forte). Fingerings are indicated by numbers 1-5 above or below notes. The bass line features several chords marked with a double bass clef symbol and an asterisk (*). The piece concludes with a double bar line and repeat dots.

* 15. ВАЛЬС

из оперы «Евгений Онегин»

П. ЧАЙКОВСКИИ

В темпе вальса

The musical score is presented in six systems, each with a grand staff (treble and bass clefs). The key signature is D major (two sharps) and the time signature is 3/4. The first system begins with a mezzo-forte (*mf*) dynamic and includes a staccato (*stacc.*) marking. The second system features a *stacc.* marking and a *staccato* instruction. The third system includes a *stacc.* marking. The fourth system starts with a forte (*f*) dynamic. The fifth system includes a *stacc.* marking. The sixth system concludes with a mezzo-forte (*mf*) dynamic and a final chord in the bass clef. The score is annotated with numerous fingerings, slurs, and articulation marks.

16. И ОПЯТЬ ВО ДВОРЕ

А. ОСТРОВСКИЙ

В темпе и характере вальса

rit.

The first system of music features a treble clef staff with a key signature of two sharps (F# and C#) and a 3/4 time signature. It begins with a *mp* dynamic marking. The melody consists of quarter and eighth notes, with some notes beamed together. A slur covers the first two measures. The bass clef staff provides a simple accompaniment with quarter notes. There are some handwritten annotations below the bass staff, including a '5' and asterisks.

a tempo

The second system continues the piece with a *a tempo* marking. The treble staff has a more active melody with eighth and sixteenth notes. The bass staff has a steady accompaniment. Dynamics include *p* and *mf*. There are some handwritten annotations below the bass staff, including a '5' and asterisks.

simile

The third system continues the piece with a *p* dynamic marking. The treble staff has a more active melody with eighth and sixteenth notes. The bass staff has a steady accompaniment. Dynamics include *p* and *mf*. There are some handwritten annotations below the bass staff, including a '5' and asterisks.

The fourth system continues the piece with a *p* dynamic marking. The treble staff has a more active melody with eighth and sixteenth notes. The bass staff has a steady accompaniment. Dynamics include *p*. There are some handwritten annotations below the bass staff, including a '5' and asterisks.

The fifth system continues the piece with a *mp* dynamic marking. The treble staff has a more active melody with eighth and sixteenth notes. The bass staff has a steady accompaniment. Dynamics include *mp*. There are some handwritten annotations below the bass staff, including a '5' and asterisks.

First system of musical notation, featuring a treble and bass clef. The treble staff contains a melodic line with a triplet of eighth notes (F#, G, A) and a first finger fingering (1). The bass staff provides a harmonic accompaniment with chords and a bass line starting on G. Fingerings for the bass line include 3, 5, 4, 5, 3, 4, and 4.

Second system of musical notation. The treble staff continues the melody with a slur over a group of notes and a first finger fingering (1). The bass staff continues the accompaniment with chords and a bass line.

Amy-notes.com

Third system of musical notation. The treble staff features a triplet of eighth notes (F#, G, A) and a first finger fingering (1). The bass staff continues the accompaniment with chords and a bass line.

Fourth system of musical notation, divided into two measures. The first measure is marked '1.' and contains a triplet of eighth notes (F#, G, A) with a first finger fingering (1). The second measure is marked '2.' and contains a first finger fingering (1). The bass staff continues the accompaniment with chords and a bass line.

Fifth system of musical notation. The treble staff contains a triplet of eighth notes (F#, G, A) with a first finger fingering (1). The bass staff continues the accompaniment with chords and a bass line. A dynamic marking of *mf* is present.

*) 17. ПЕСНЯ-МАРШ

из кинофильма «Здравствуй, Москва!»

А ЛЕПИН

В темпе марша

The musical score is written for piano and trumpet in G major, 2/4 time. It consists of four systems of music. The piano part is marked *mf* and the trumpet part is marked *tr певуче*. Fingerings are indicated by numbers 1-5 above or below notes. The score includes various musical notations such as slurs, accents, and dynamic markings. The piano part features a steady rhythmic accompaniment, while the trumpet part plays a melodic line with some grace notes. The score concludes with a final cadence in the piano part.

First system of musical notation. Treble clef, key signature of one sharp (F#). The right hand features a melodic line with a trill on the first measure and a descending scale-like passage in the second measure. The left hand provides a simple harmonic accompaniment. Fingerings are indicated with numbers 1-5. A fermata is placed over the final chord of the system.

Second system of musical notation. The right hand continues with a melodic line, including a trill and a descending scale. The left hand accompaniment remains consistent. Dynamics include *mf* (mezzo-forte). Fingerings and a fermata are present.

Third system of musical notation. The right hand features a more active melodic line with eighth notes. The left hand accompaniment includes some chords. Dynamics include *f* (forte). Fingerings and a fermata are present.

Fourth system of musical notation. The right hand continues with a melodic line. The left hand accompaniment includes some chords. Dynamics include *f* (forte). Fingerings and a fermata are present.

Fifth system of musical notation. The right hand continues with a melodic line. The left hand accompaniment includes some chords. Dynamics include *rit.* (ritardando) and *ff* (fortissimo). Fingerings and a fermata are present.

18. ПРОЩАЙТЕ ГОЛУБИ

Песня из кинофильма «Прощайте голуби»

Не спеша

М ФРАДКИН

mf * * * * * mf

p mf p mf p mf

p mf

mp

Amy-notes.com

Музыка-звук.рф

*) 19. ШОТЛАНДСКАЯ ПЕСНЯ

Л. БЕТХОВЕН

Spirituoso ma non troppo presto [С воодушевлением, но не очень скоро]

The musical score is written for piano and consists of 8 measures. It is in G minor (two flats) and 3/8 time. The tempo is marked 'Spirituoso ma non troppo presto'. The score includes various dynamics and performance instructions:

- Measure 1: *pp* (pianissimo), includes an ornament and the instruction *simile*.
- Measure 2: *p* (piano), *cantabile*.
- Measure 3: *cresc.* (crescendo), *fp* (fortissimo piano).
- Measure 4: *cresc.* (crescendo).
- Measure 5: *fp* (fortissimo piano).
- Measure 6: *f* (forte), *dim.* (diminuendo).
- Measure 7: *p* (piano).
- Measure 8: *cresc.* (crescendo), *fp* (fortissimo piano), *cresc.* (crescendo), *fp* (fortissimo piano).
- Measure 9: *f* (forte), *sf* (sforzando).
- Measure 10: *sf* (sforzando).
- Measure 11: *mf* (mezzo-forte), *rit.* (ritardando).

20. САНТА ЛЮЧИЯ

Итальянская народная песня

В спокойном движении

The first system of musical notation for 'Santa Lucia' consists of two staves. The upper staff is in treble clef and the lower staff is in bass clef. The key signature has two flats (B-flat and E-flat), and the time signature is 3/4. The music begins with a piano (*p*) dynamic. The right hand features a melody with eighth and sixteenth notes, while the left hand plays a steady eighth-note accompaniment. Fingerings are indicated by numbers 1-5. There are five asterisks (*) below the left staff, corresponding to the first five measures. The system concludes with the word *simile*.

The second system of musical notation continues the piece. It maintains the same key signature and time signature. The dynamics shift to mezzo-piano (*mp*). The melodic line in the right hand continues with similar rhythmic patterns. The left hand accompaniment remains consistent. Fingerings are clearly marked throughout the system.

The third system of musical notation continues the piece. The dynamics remain at mezzo-piano (*mp*). The melodic line in the right hand continues with similar rhythmic patterns. The left hand accompaniment remains consistent. Fingerings are clearly marked throughout the system.

The fourth system of musical notation includes a tempo change. It begins with a *rit.* (ritardando) marking, followed by a return to *a tempo*. The dynamics are marked mezzo-forte (*mf*). The melodic line in the right hand continues with similar rhythmic patterns. The left hand accompaniment remains consistent. Fingerings are clearly marked throughout the system.

The fifth system of musical notation concludes the piece. It maintains the same key signature and time signature. The dynamics are marked mezzo-piano (*mp*). The melodic line in the right hand continues with similar rhythmic patterns. The left hand accompaniment remains consistent. Fingerings are clearly marked throughout the system.

21. ВАЛЬС
1-я редакция

В темпе вальса

П. ЧАПКОВСКИЙ

The musical score is presented in six systems, each with a treble and bass clef. The key signature is D major (two sharps) and the time signature is 3/4. The piece is marked 'В темпе вальса' (Waltz tempo). Dynamics include *p* (piano), *mf* (mezzo-forte), and *dim.* (diminuendo). Fingerings are indicated by numbers 1-5. Ornaments are marked with a stylized symbol and an asterisk. The score concludes with a double bar line and a final *p* dynamic marking.

*) 22. МЕЛОДИЯ

А. РУБИНШТЕЙН

3 меренно

p con espressione

simile

pp *Конец* *mf*

poco rit.

mf *dim.*

С начала до слова "Конец"
Нур-Зуков.рр

*) 23. ВАЛЬС

из балета «Спящая красавица»

В темпе вальса

П. ЧАЙКОВСКИЙ

First system of musical notation. Treble and bass clefs. Time signature 3/4. Dynamics include *p* and *simile*. Fingerings are indicated with numbers 1-5. A watermark "Amy-notes.com" is visible across the system.

Second system of musical notation. Treble and bass clefs. Time signature 3/4. Dynamics include *f*. Fingerings are indicated with numbers 1-5. A watermark "Amy-notes.com" is visible across the system.

Third system of musical notation. Treble and bass clefs. Time signature 3/4. Fingerings are indicated with numbers 1-5. A watermark "Amy-notes.com" is visible across the system.

Fourth system of musical notation. Treble and bass clefs. Time signature 3/4. Fingerings are indicated with numbers 1-5.

Fifth system of musical notation. Treble and bass clefs. Time signature 3/4. Dynamics include *mf*. Fingerings are indicated with numbers 1-5. A watermark "Amy-notes.com" is visible across the system.

Sixth system of musical notation. Treble and bass clefs. Time signature 3/4. Dynamics include *f*. The word "Конец" is written at the end of the system. Fingerings are indicated with numbers 1-5. A watermark "Amy-notes.com" is visible across the system.

5 5 2 2 4 1 5 5

pp

5 5 4 simile 5 5

5 5

2 3 1 2

5 3 5 2

5 5 5 4

4 5 1 2 3 1 2

5 3 5 3 5

p

5 2 4 5 5

5 5 5 4

3 1 5 5

5 5 5 4

3 4 1 4 5 2

4 5 5 5 5 5

f *p*

С начала до знака * повторить *pp*

*) 24. ТАНЕЦ МАЛЕНЬКИХ ЛЕБЕДЕЙ

из балета «Лебединое озеро»

II ЧАЙКОВСКИЙ

Allegro moderato [Умеренно скоро]

p *sempre staccato* *mf* *simile* *p* *pp*

25. Я ЛЮБЛЮ ТЕБЯ, ЖИЗНЬ

Э КОЛМАНОВСКИЙ

Сдержанно. Выразительно

певуче

The musical score is written for piano in 4/4 time, key of B-flat major. It consists of five systems of music. The first system includes a dynamic marking of *mf* and the instruction "Сдержанно. Выразительно" and "певуче". The score features various musical notations including notes, rests, and ornaments. Fingerings are indicated by numbers 1-5. The piece concludes with a first and second ending. A watermark "Amy-notes.com" is visible across the middle of the score.

*) 26 НАТАЛИЯ-ВАЛЬС

П. ЧАЙКОВСКИЙ

Tempo di valse [Темп вальса]

p

espressivo

simile

p

cresc.

dimin.

p

con passione

f

First system of musical notation, consisting of a treble and bass staff. The treble staff features a melodic line with slurs and fingerings (1, 2, 3, 4, 5). The bass staff provides harmonic accompaniment with chords and fingerings (4, 5, 4, 4, 5, 4).

Second system of musical notation, continuing the piece. It includes slurs, accents, and fingerings in both staves.

Third system of musical notation, featuring a first ending (1.) and a second ending (2.). The first ending is marked *mf* and the second ending is marked *p*. Fingerings are indicated below the notes.

Fourth system of musical notation, showing melodic development with slurs and fingerings.

Fifth system of musical notation, continuing the melodic and harmonic progression.

Sixth system of musical notation, concluding the piece. It includes a final cadence with a *p* dynamic marking and fingerings.

27. ХОР СОЛДАТ

из оперы «Фауст»

III ГУНО

Allegretto. Tempo di marcia [Оживлённо. Темп марша]

The first system of the musical score consists of two staves. The upper staff is in treble clef with a key signature of two flats and a 3/4 time signature. It begins with a rest followed by a series of eighth notes with slurs and accents. The lower staff is in bass clef and features a piano accompaniment with chords and moving lines. A dynamic marking of *p* is present. Below the bass staff, there are four measures of figured bass notation: *Rad * Rad * Rad * Rad **.

legato

The second system continues the musical score. The upper staff features a melodic line with slurs and fingerings (1, 2, 3, 2, 5, 4). The lower staff provides accompaniment with a dynamic marking of *mf*. Below the bass staff, there are three measures of figured bass notation: *Rad * Rad * simile*.

The third system continues the musical score. The upper staff features a melodic line with slurs and fingerings (2, 1, 2, 2, 5, 4, 1, 3, 2). The lower staff provides accompaniment with a dynamic marking of *f*. Below the bass staff, there are three measures of figured bass notation: *3 2 1 3 5 5*.

The fourth system continues the musical score. The upper staff features a melodic line with slurs and fingerings (5, 2, 1, 1, 5, 3, 1, 2, 5). The lower staff provides accompaniment with a dynamic marking of *cresc.* followed by *f* and *p*. Below the bass staff, there are three measures of figured bass notation: *5 4 5 2 4 1 5*.

The fifth system continues the musical score. The upper staff features a melodic line with slurs and fingerings (5, 4, 3, 3, 1, 2, 3). The lower staff provides accompaniment with a dynamic marking of *f*. Below the bass staff, there are three measures of figured bass notation: *4 5 4 5 4 4 4*.

The sixth system continues the musical score. The upper staff features a melodic line with slurs and fingerings (5, 4, 5, 3, 2, 1, 3, 4, 3, 5, 4, 3, 5). The lower staff provides accompaniment with a dynamic marking of *f*. Below the bass staff, there are three measures of figured bass notation: *5 4 5 5 5 5 5*. A signature is visible in the bottom right corner of this system.

*) 28. ВАЛЬС
из оперы «Фауст»

Ш ГУНО

В темпе вальса

The musical score is written for piano and consists of seven systems of two staves each. The key signature is one sharp (F#) and the time signature is 3/4. The tempo is marked "В темпе вальса" (Waltz tempo). The score includes various musical notations such as dynamics (p, cresc.), articulation (smile), and fingering numbers (1-5). The piece concludes with a "pizz" marking.

First system of musical notation. Treble clef, key signature of two sharps (F# and C#), and a common time signature. The right hand features a melodic line with slurs and fingerings (1, 2, 3, 4, 5). The left hand provides a harmonic accompaniment with slurs and fingerings (4, 3, 4, 5, 4). Dynamics include *mf* and *dim.*.

Second system of musical notation. Continues the piece with similar melodic and harmonic lines. Dynamics include *p* and *mf*.

Third system of musical notation. Features more complex melodic patterns in the right hand and steady accompaniment in the left hand.

Fourth system of musical notation. Includes dynamic markings *p* and *mf*. The melodic line shows a slight upward trend.

Fifth system of musical notation. Continues the melodic and harmonic development with various slurs and fingerings.

Sixth system of musical notation, concluding the piece. The right hand has a long, sweeping melodic line that ends with a *p* dynamic marking. The left hand accompaniment is consistent throughout.

№ 29. ПЕСНЯ О МОСКВЕ
из кинофильма «Свинарка и пастух»

Умеренно

Г ХРЕННИКОВ

The musical score is presented in six systems, each with a treble and bass clef staff. The key signature is one sharp (F#) and the time signature is 3/4. The piece begins with a forte (*f*) dynamic and a tempo marking of 'Умеренно' (Moderato). The score includes various musical notations such as slurs, accents, and fingerings (e.g., 1, 2, 3, 4, 5). Dynamic markings include *mf*, *p*, and *poco cresc.*. The score is watermarked with 'Amy-notes.com' and 'МузыкаЗвук.рф'.

First system of musical notation. Treble clef, key signature of one sharp (F#). The system contains six measures. Fingerings are indicated by numbers 1-5 above notes. A dynamic marking of *mf* is present in the fourth measure. The bass line consists of chords with asterisks below them.

Second system of musical notation. Treble clef, key signature of one sharp (F#). The system contains six measures. A dynamic marking of *pp* is present in the first measure. The bass line consists of chords with asterisks below them.

Third system of musical notation. Treble clef, key signature of one sharp (F#). The system contains six measures. Fingerings are indicated by numbers 1-5 above notes. The bass line consists of chords with asterisks below them.

Fourth system of musical notation. Treble clef, key signature of one sharp (F#). The system contains six measures. A dynamic marking of *f* is present in the second measure. The bass line consists of chords with asterisks below them.

Fifth system of musical notation. Treble clef, key signature of one sharp (F#). The system contains six measures. A dynamic marking of *mf* is present in the fourth measure, and a dynamic marking of *p* is present in the fifth measure. The system is divided into two sections: "Для повторения" (For repetition) covering the first four measures and "Для окончания" (For ending) covering the last two measures. The bass line consists of chords with asterisks below them.

№ 30. ОСЕННИЙ СОН
Старинный вальс

Вступление
Довольно медленно

First system of musical notation for the introduction. It consists of two staves (treble and bass clef) with a 3/4 time signature. The music is marked with a piano (*p*) dynamic. The right hand plays chords, while the left hand plays a simple bass line. There are some fingerings indicated, such as a '5' above a note in the right hand.

Second system of musical notation for the introduction. It continues the two-staff format. A *dim.* (diminuendo) marking is present in the right hand. The piece concludes with a double bar line and a fermata over the final chord.

Вальс
Умеренно

First system of musical notation for the waltz. It features a double bar line indicating the start of the main piece. The right hand begins with a *pp* (pianissimo) dynamic. The left hand has a steady bass line. A *simile* marking appears at the end of the system.

Second system of musical notation for the waltz. The right hand part is specifically marked as *прав.рука* (right hand). The left hand continues its rhythmic accompaniment.

Third system of musical notation for the waltz. The left hand part is specifically marked as *л.рука* (left hand). The piece ends with a final chord in the right hand.

First system of musical notation. Treble clef, key signature of two flats (B-flat and E-flat). The right hand features a melodic line with slurs and fingerings (1-5). The left hand provides a harmonic accompaniment. A dynamic marking of *f* is present. A *V^{ca}* marking is above the first measure.

Second system of musical notation. Similar to the first system. A dynamic marking of *p* is present. The Russian text "прав. рука" (right hand) is written above the right-hand staff.

Third system of musical notation. It includes first and second endings, indicated by "1" and "2" above the staff. A dynamic marking of *f* is present. The Russian text "ред. * simile" is written below the staff.

Fourth system of musical notation. It features a dynamic marking of *p* in the first measure and *f* in the fifth measure.

Fifth system of musical notation. It features a dynamic marking of *p* in the second measure and *f* in the fifth measure.

Sixth system of musical notation. It features a dynamic marking of *p* in the second measure.

First system of musical notation. Treble clef, bass clef. Key signature: two flats. Time signature: 4/4. Dynamics: *f* and *p*. Fingerings: 4, 3, 4, 3, 4, 3, 4, 3, 4, 3, 4, 3, 5, 4, 2, 5.

Second system of musical notation. Treble clef, bass clef. Key signature: two flats. Time signature: 4/4. Dynamics: *p*. Includes the instruction "пр.рука" (right hand) in the treble staff.

Third system of musical notation. Treble clef, bass clef. Key signature: two flats. Time signature: 4/4. Includes the instruction "пр.рука" in the treble staff.

Fourth system of musical notation. Treble clef, bass clef. Key signature: two flats. Time signature: 4/4. Dynamics: *f*. Includes the instruction "пр.рука" in the treble staff.

Fifth system of musical notation. Treble clef, bass clef. Key signature: two flats. Time signature: 4/4. Dynamics: *sf* and *p*. Includes the instruction "rit." (ritardando) and "прав.рука" (right hand) in the treble staff.

31. СЛАДКАЯ ГРЕЗА

Умеренно

II ЧАПКОВСКИЙ

p с большим чувством

poco più f

cresc.

f

p

mf marcato

2 3 4 5

The first system of musical notation consists of two staves. The upper staff is in treble clef and contains a series of chords and eighth notes. The lower staff is in bass clef and contains a melodic line with some slurs. The dynamic marking *mf* is placed at the beginning of the system.

The second system of musical notation consists of two staves. The upper staff continues the melodic line with slurs and fingerings. The lower staff contains a bass line with chords and slurs. The dynamic marking *dim.* is placed in the middle of the system, and *p* is placed towards the end.

The third system of musical notation consists of two staves. The upper staff features a melodic line with slurs and fingerings. The lower staff contains a bass line with chords and slurs. The dynamic marking *poco più f* is placed in the middle of the system, and *p* is placed towards the end.

The fourth system of musical notation consists of two staves. The upper staff continues the melodic line with slurs and fingerings. The lower staff contains a bass line with chords and slurs. The dynamic marking *p* is placed at the beginning of the system.

The fifth system of musical notation consists of two staves. The upper staff continues the melodic line with slurs and fingerings. The lower staff contains a bass line with chords and slurs. The dynamic marking *f* is placed at the beginning of the system, and *rit.* is placed towards the end.

32. ВАЛЬС

А ГРИБОЕДОВ

Довольно скоро

legato
p con dolcezza
* * simile

1. 2.
sf
Конец

p

1. 2.
mf f sf f
Мир-звук.рф

risoluto

ff

1. 2.

sf

pp *p*

1 5 5 1 5 1 2 5 1 2 4

dim. *pp*

1 5 1 5 4 1 3 5 5

*) 33. ПРЕЛЮД

Г ПАХУЛЬСКИИ

Andante [Не спеша]

p e espressivo

p

un poco più agitato

pp *mp*

mf

mp

1 Знак 1 указывает на необходимость снять руку с

First system of musical notation. Treble clef, bass clef. Dynamics: *f*. Includes fingerings (1, 2, 3, 5) and rests.

Second system of musical notation. Treble clef, bass clef. Dynamics: *p*, *pp*. Includes *rit.* and **Tempo primo**. Includes fingerings (1, 2, 3, 5) and rests.

Third system of musical notation. Treble clef, bass clef. Dynamics: *p*. Includes fingerings (1, 2, 3, 5) and rests.

Fourth system of musical notation. Treble clef, bass clef. Dynamics: *crescendo*. Includes fingerings (1, 2, 3, 5) and rests.

Fifth system of musical notation. Treble clef, bass clef. Includes fingerings (1, 2, 3, 4, 5) and rests.

Sixth system of musical notation. Treble clef, bass clef. Dynamics: *espress.*, *pp*. Includes *rit.* and **più lento**. Includes fingerings (1, 2, 3, 4, 5) and rests.

№ 34. ИТАЛЬЯНСКАЯ ПОЛЬКА

Allegro [Скоро]

С РАХМАНИНОВ

The musical score is presented in six systems, each with a piano (treble) and bass (bass) staff. The key signature is B-flat major (two flats) and the time signature is 2/4. The tempo is marked 'Allegro [Скоро]'. The score includes various dynamic markings: *mf* (mezzo-forte), *cresc.* (crescendo), *dim.* (diminuendo), *p* (piano), *pp* (pianissimo), and *simile*. Articulation includes accents, slurs, and fingerings (1-5). The piece concludes with a *simile* instruction. A watermark 'Amy-notes.com' is visible across the middle of the score.

First system of the musical score. The right hand features a complex melodic line with slurs and fingerings (1, 3, 1, 3, 1, 3, 5, 4, 3, 2, 1, 5). The left hand provides a steady accompaniment. Dynamics include *pp* and *mf*.

Second system of the musical score. The right hand continues with intricate fingerings (2, 1, 2, 3, 1, 4, 1, 5, 1, 3, 1, 2, 3, 2, 1). Dynamics include *cresc.* and *f*. A watermark is visible across the system.

Third system of the musical score. The right hand features slurs and fingerings (2, 1, 4, 3, 1, 2, 1, 3, 1, 2, 1, 3, 5, 4). Dynamics include *f*. A watermark is visible across the system.

Fourth system of the musical score. The right hand continues with slurs and fingerings (4, 3, 2, 1, 5, 4, 3, 2, 1, 3, 2, 1). Dynamics include *f*. A watermark is visible across the system.

Fifth system of the musical score. The right hand features slurs and fingerings (2, 1, 3, 4, 1, 2, 2, 1, 4, 3, 2, 1, 4, 3, 2, 1). Dynamics include *f*. A watermark is visible across the system.

*) 35. ВАЛЬС
Allegro moderato [Умеренно скоро]

Ф ШУБЕРТ

The musical score is presented in seven systems, each with a grand staff (treble and bass clefs). The key signature is G major (one sharp) and the time signature is 3/4. The tempo is marked 'Allegro moderato' with the Russian translation '[Умеренно скоро]'. The composer is Franz Schubert. The score includes various musical notations such as dynamics (p, pp, mf, rit.), articulation (accents, slurs), and fingerings. The piano accompaniment is characterized by a consistent pattern of chords, often marked with 'ped.' and an asterisk. The right-hand part features several melodic phrases, some with first and second endings. The piece concludes with a 'rit.' (ritardando) marking.

36. ЭЛЕГИЯ

Ж МАССНЕ

Lento ma non troppo [Не очень медленно]

con malinconia

The musical score is presented in six systems, each with a grand staff (treble and bass clefs). The key signature is one sharp (F#), and the time signature is 2/4. The first system is marked *mf* and *con malinconia*. The second and third systems are also marked *mf*. The fourth system is marked *p*. The fifth system is marked *animato*. The score includes various musical notations such as notes, rests, slurs, and dynamic markings. There are also some handwritten annotations in the bottom right corner of the page.

rit. Tempo I

mf

Ped. * Ped. * Ped. * Ped. * Ped. *

* Ped. * Ped. * Ped. * Ped. *

rit. *p* *pp*

Ped. * Ped. * Ped. * Ped. *

a tempo *sf* *sf* *sf* *sf*

espressivo

sf * Ped. * Ped. * Ped. * Ped. *

piu lento molto più lento a capriccio

pp *p.p.*

espressivo

Ped. * Ped. * Ped. * Ped. *

37. БУХЕНВАЛЬДСКИЙ НАБАТ

В МУРАДЕЛИ

В темпе марша

The first system of the musical score consists of two staves. The upper staff is in treble clef with a key signature of one sharp (F#) and a 4/4 time signature. It features a series of chords, each marked with a '7' (dominant seventh). The lower staff is in bass clef with the same key signature and time signature, featuring a steady eighth-note bass line. The dynamic marking *mp* is placed above the first measure. Below the bass staff, there are two sets of Russian letters 'Реб' and a flower-like symbol, indicating fingerings or articulation. The system concludes with a repeat sign and a final measure containing a triplet of eighth notes with a '3' above it.

The second system continues the piece with two staves. The upper staff features a melodic line with eighth notes and rests, marked with fingerings '4', '5', and '3'. The lower staff continues the eighth-note bass line. The dynamic marking *mp* is present. Below the bass staff, there are two sets of Russian letters 'Реб' and a flower-like symbol.

The third system continues with two staves. The upper staff has a melodic line with eighth notes and rests, marked with fingerings '4', '5', '4', '6', '4', '3', and '2'. The lower staff continues the eighth-note bass line. The dynamic marking *mp* is present. Below the bass staff, there are two sets of Russian letters 'Реб' and a flower-like symbol.

The fourth system concludes the piece with two staves. The upper staff has a melodic line with eighth notes and rests, marked with fingerings '4' and '5'. The lower staff continues the eighth-note bass line. The dynamic marking *mf* is present. Below the bass staff, there are two sets of Russian letters 'Реб' and a flower-like symbol. A watermark 'Музыкальный сайт' is visible in the bottom right corner.

First system of musical notation, measures 4 and 5. The treble clef staff contains a melodic line with a 4-measure phrase and a 5-measure phrase. The bass clef staff contains a bass line with chords marked with 'Ped' and an asterisk. Fingering numbers 4, 5, 2, and 3 are indicated above the notes.

Second system of musical notation, measures 6, 7, and 8. The treble clef staff continues the melodic line with a 4-measure phrase, a 5-measure phrase, and a 3-measure phrase. The bass clef staff continues the bass line with chords marked with 'Ped' and an asterisk.

Third system of musical notation, measures 9, 10, and 11. The treble clef staff continues the melodic line with a 4-measure phrase, a 5-measure phrase, and a 4-measure phrase. The bass clef staff continues the bass line with chords marked with 'Ped' and an asterisk. A dynamic marking 'f' is present at the beginning of the system.

Fourth system of musical notation, measures 12, 13, and 14. The treble clef staff continues the melodic line with a 5-measure phrase, a 4-measure phrase, and a 3-measure phrase. The bass clef staff continues the bass line with chords marked with 'Ped' and an asterisk. A dynamic marking 'sub.' is present in measure 13, and 'f' is present in measure 14.

Fifth system of musical notation, measures 15, 16, and 17. The treble clef staff continues the melodic line with a 5-measure phrase, a 6-measure phrase, and a final phrase. The bass clef staff continues the bass line with chords marked with 'Ped' and an asterisk. A box labeled 'Для окончания' (For the ending) is present above the final measure. The page concludes with the text 'Андрей-Зинин.ру' and a copyright symbol.

38 ПЕСНЯ О РОДИНЕ

из кинофильма «Цирк»

В темпе марша. Энергично

И ДУНАЕВСКИИ

The musical score is written for piano and consists of six systems. Each system has a treble and bass clef staff. The key signature is one sharp (F#), and the time signature is 2/4. The score includes various musical notations such as notes, rests, and ornaments. Dynamics include *f* (forte) and *ff* (fortissimo). Fingerings are indicated by numbers 1-5. There are also some specific markings like 'Ped.' and '*' under the bass line. The score is watermarked with 'Аfony-notes.com' in the center and 'Музыка. С. Э. Дунаевский. Сопровождение для фортепиано' in the bottom right corner.

The image displays a musical score for piano, consisting of six systems of music. Each system includes a treble and bass clef staff. The score is written in a key signature of one sharp (F#) and a 3/4 time signature. The music features various rhythmic patterns, including eighth and sixteenth notes, and rests. Fingerings are indicated by numbers 1-5 above or below notes. Dynamics include *mp* (mezzo-piano), *cresc.* (crescendo), and *ff* (fortissimo). The word "Конец" (The End) is written above the first system. A watermark "Музыка. С. Зинин" is visible across the middle of the page. The page number "108" is in the top left. The URL "http://www.muz-zvukov.ru" is written in the bottom right corner.

39. ДУЭТ САФФИ И БАРИНКАЯ

из оперетты «Цыганский барон»

И ШТРАУС

Andante [Не спеша]

The piano score is written for two staves (treble and bass clef) in 3/4 time, key of B-flat major. It begins with a dynamic marking of *mf*. The piece is marked *Andante* [Не спеша]. The score consists of six systems of two staves each. The music features a mix of chords and melodic lines with various ornaments like trills and grace notes. Fingerings and articulation marks are clearly indicated throughout the piece.

First system of musical notation, measures 1-4. The piece is in 6/8 time with a key signature of two flats. The right hand features a melodic line with slurs and fingerings (1, 2, 3, 4, 5). The left hand provides a harmonic accompaniment with chords and moving lines. A dynamic marking of *p* (piano) is present in measure 3. Below the staves, there are handwritten annotations: "1" above the first measure, "2" above the second measure, and "3" above the third measure. Asterisks are placed below the staves in measures 1, 2, 3, and 4.

Second system of musical notation, measures 5-8. The notation continues with similar melodic and harmonic patterns. Fingerings and slurs are used throughout. A dynamic marking of *p* is present in measure 5. Below the staves, there are handwritten annotations: "4" above the fifth measure, "5" above the sixth measure, and "6" above the seventh measure. Asterisks are placed below the staves in measures 5, 6, 7, and 8.

Third system of musical notation, measures 9-12. The notation continues with similar melodic and harmonic patterns. Fingerings and slurs are used throughout. A dynamic marking of *p* is present in measure 9. Below the staves, there are handwritten annotations: "7" above the ninth measure, "8" above the tenth measure, and "9" above the eleventh measure. Asterisks are placed below the staves in measures 9, 10, 11, and 12.

Fourth system of musical notation, measures 13-16. The notation continues with similar melodic and harmonic patterns. Fingerings and slurs are used throughout. A dynamic marking of *p* is present in measure 13. Below the staves, there are handwritten annotations: "10" above the thirteenth measure, "11" above the fourteenth measure, and "12" above the fifteenth measure. Asterisks are placed below the staves in measures 13, 14, 15, and 16.

Fifth system of musical notation, measures 17-20. The notation concludes with a final cadence. The right hand has a melodic line with slurs and fingerings (1, 2, 3, 4, 5). The left hand has a harmonic accompaniment with chords and moving lines. A dynamic marking of *pp* (pianissimo) is present in measure 17. Below the staves, there are handwritten annotations: "13" above the seventeenth measure, "14" above the eighteenth measure, and "15" above the nineteenth measure. Asterisks are placed below the staves in measures 17, 18, 19, and 20.

40. ДУЭТ СИЛЬВЫ И ЭДВИНА

из оперетты «Сильва»

И КАЛЬМАН

Allegretto grazioso [Оживленно, изящно]

The first system of musical notation consists of two staves. The upper staff is in treble clef and the lower staff is in bass clef. The key signature has two flats (B-flat and E-flat), and the time signature is 2/4. The music begins with a forte (*f*) dynamic. The upper staff features a melodic line with slurs and ties, while the lower staff provides a rhythmic accompaniment with eighth and sixteenth notes. Fingering numbers (1-5) are indicated for the lower staff. A watermark 'Андрей Zilberstein.com' is visible across the system.

The second system of musical notation continues the piece. It features two staves in the same key and time signature. The dynamic changes to piano (*p*). The upper staff continues with its melodic line, and the lower staff continues with its accompaniment. Fingering numbers are present. A watermark 'Андрей Zilberstein.com' is visible across the system.

The third system of musical notation continues the piece. It features two staves in the same key and time signature. The upper staff continues with its melodic line, and the lower staff continues with its accompaniment. Fingering numbers are present. A watermark 'Андрей Zilberstein.com' is visible across the system.

The fourth system of musical notation concludes the piece. It features two staves in the same key and time signature. The upper staff continues with its melodic line, and the lower staff continues with its accompaniment. Fingering numbers are present. A watermark 'Андрей Zilberstein.com' is visible across the system.

The musical score consists of several systems of staves. The first system includes a treble and bass clef staff with various notes and rests, and a separate line of rhythmic markings below. The second system continues the notation with similar markings. The third system features a treble and bass clef staff, a 'rit.' marking, and a change in time signature to 3/4. Below this system is the instruction 'Piano di molto (Piano molto)'. The fourth system shows a treble and bass clef staff with a 'mf' dynamic marking and a 'simile' instruction. The fifth system continues the notation. At the bottom, there is a small section labeled '1) Исполняется:' followed by a single staff of music.

Piano di molto (Piano molto)

simile

1) Исполняется:

Музыкальный мир

First system of the musical score. It consists of two staves: a treble clef staff on top and a bass clef staff on the bottom. The treble staff contains a melodic line with a slur over the first two measures and a fermata over the last two. The bass staff contains a rhythmic accompaniment with chords and single notes. There are three asterisks with the letters 'ad.' below the bass staff, indicating a specific performance instruction.

Second system of the musical score. The treble staff continues the melodic line with slurs and a fermata. The bass staff continues the accompaniment. A dynamic marking 'mf' is present in the second measure. A measure rest '5' is shown in the fifth measure of the bass staff, with the word 'simile' written below it. There are four asterisks with 'ad.' below the bass staff.

Third system of the musical score. Both staves continue their respective parts. The treble staff has a slur over the first two measures. The bass staff has a slur over the first two measures. There are four asterisks with 'ad.' below the bass staff.

Fourth system of the musical score. The treble staff has a slur over the first two measures. The bass staff has a slur over the first two measures. A first ending bracket labeled '1.' spans the last two measures of the system. There are five asterisks with 'ad.' below the bass staff.

Fifth system of the musical score. The treble staff has a slur over the first two measures. The bass staff has a slur over the first two measures. A second ending bracket labeled '2.' spans the first two measures of the system. A dynamic marking 'f' is present in the third measure. There are five asterisks with 'ad.' below the bass staff. The word 'simile' is written at the bottom right of the system.

The first system of music consists of two staves. The treble staff contains a series of chords and single notes, many of which are beamed together. The bass staff features a more rhythmic accompaniment with eighth and sixteenth notes, including some triplets and sixteenth-note runs.

The second system continues the musical piece. It includes dynamic markings such as *p* (piano) and *pp* (pianissimo) in the bass staff. The notation shows a mix of chords and melodic lines in both hands.

The third system includes a *simile* marking in the bass staff, indicating that the dynamics should remain the same as in the previous system. The notation continues with complex chordal textures and melodic fragments.

The fourth system shows a continuation of the musical themes established in the previous systems. The treble staff has a more active melodic line, while the bass staff provides a steady accompaniment.

The fifth and final system on this page concludes the piece with a double bar line. It features a variety of musical textures, including chords and melodic lines, with dynamic markings like *p* and *pp* still present.

41. ПОЛОНЕЗ

М. ОГИНСКИЙ

Moderato [Умеренно]

The musical score is written for piano and consists of five systems. Each system contains a treble clef staff and a bass clef staff. The piece is in 3/4 time and begins with a *Moderato* tempo. The key signature has one sharp (F#). The score includes various musical notations such as notes, rests, slurs, and dynamic markings: *p* (piano), *sf* (sforzando), *mf* (mezzo-forte), *f* (forte), *rit.* (ritardando), and *a tempo*. Fingerings are indicated by numbers 1 through 5. A watermark "Any-notes.com" is visible across the middle of the page.

First system of the musical score, featuring a grand staff with treble and bass clefs. The right hand contains a complex melodic line with many slurs and fingerings (1-5). The left hand has a simpler accompaniment. Dynamics include *f* and *sf*. The word "Конец" (The End) is written in the final measure.

Second system of the musical score, labeled "Трио" (Trio) on the left. It features a grand staff with treble and bass clefs. The right hand has a melodic line with slurs and fingerings. The left hand has a simple accompaniment. Dynamics include *p*.

Third system of the musical score, featuring a grand staff with treble and bass clefs. The right hand has a melodic line with slurs and fingerings. The left hand has a simple accompaniment. Dynamics include *cresc.* and *sf*.

Fourth system of the musical score, featuring a grand staff with treble and bass clefs. The right hand has a melodic line with slurs and fingerings. The left hand has a simple accompaniment. Dynamics include *sf*.

Fifth system of the musical score, featuring a grand staff with treble and bass clefs. The right hand has a melodic line with slurs and fingerings. The left hand has a simple accompaniment. Dynamics include *sf* and *ff*.

5 5 5 4 3 1

dim.

3 1 2 3 3

This system contains the first three measures of the piece. The right hand features a series of chords and arpeggios, while the left hand plays a steady eighth-note accompaniment. A dynamic marking of *dim.* (diminuendo) is placed above the right hand in the third measure.

4 3 5 1

rit. *a tempo*

f

3 3 5 1 4 3

This system contains measures 4 through 6. Measure 4 is marked *rit.* (ritardando). Measure 5 is marked *a tempo*. Measure 6 begins with a dynamic marking of *f* (forte). The right hand has a melodic line with some slurs, and the left hand continues with eighth notes.

1 5 1 4 5 1 5 3 5 1 3

cresc.

This system contains measures 7 through 9. Measure 7 is marked *cresc.* (crescendo). The right hand features a complex melodic line with many slurs and fingerings. The left hand has a simple accompaniment.

f

2 4 3 5

This system contains measures 10 through 12. Measure 10 is marked *f* (forte). The right hand has a melodic line with slurs, and the left hand has a steady accompaniment.

4 3 1 3 5 2 1 5 5 4

sf

This system contains measures 13 through 15. Measure 15 is marked *sf* (sforzando). The right hand has a melodic line with slurs, and the left hand has a steady accompaniment.

42. ПРЕЛЮДИЯ

Ф ШОПЕН

Largo

ff

p

rit.

a tempo

pp

cresc.

rit.

¹ Педаль (запаздывающая) меняется каждую четверть.

43. ПРЕЛЮДИЯ

Ф ШОПЕН

Andantino

p dolce

Музыка-звук.рф

*) 44. ПЕСНЯ БЕЗ СЛОВ

Ф. МЕНДЕЛЬСОН

Andante sostenuto [Не спеша, сдержанно]

p пр. рука

P cantabile

p

sf *dim.*

p

Аннотация: С. Зинин, редактор, издательство "Музыка" для фортепиано

First system of the musical score. The right hand features a melodic line with slurs and fingerings (1, 2, 3, 4, 5). The left hand has a bass line with slurs and fingerings (1, 2). The dynamic marking *pp* is present. Below the staff, there are rhythmic markings: ♩ * ♩ * ♩ * ♩ * ♩ *

Second system of the musical score. The right hand continues with slurs and fingerings (1, 2, 3, 4, 5). The left hand has a bass line with slurs and fingerings (1, 2). The dynamic marking *p* is present. Below the staff, there are rhythmic markings: ♩ * ♩ * ♩ * ♩ * ♩ *

Third system of the musical score. The right hand features slurs and fingerings (1, 2, 3, 4, 5). The left hand has a bass line with slurs and fingerings (1, 2). Dynamic markings include *sf*, *dim.*, *p*, and *mf*. Below the staff, there are rhythmic markings: ♩ * ♩ * ♩ * ♩ * ♩ *

Fourth system of the musical score. The right hand features slurs and fingerings (1, 2, 3, 4, 5). The left hand has a bass line with slurs and fingerings (1, 2). Dynamic markings include *dim.*, *pp*, and *pp₃ np. p.*. Below the staff, there are rhythmic markings: ♩ * ♩ * ♩ * ♩ * ♩ *

Fifth system of the musical score. The right hand features slurs and fingerings (1, 2, 3, 4, 5). The left hand has a bass line with slurs and fingerings (1, 2). Dynamic markings include *pp*. Below the staff, there are rhythmic markings: ♩ * ♩ * ♩ * ♩ * ♩ *

*) 45. ПЕСНЯ СОЛЬВЕЙГ
из музыки к драме «Пер Гюнт»

Э ГРИГ

Andante [Не спеша]

звук. рр

Allegretto tranquillamente

The first system of the musical score for 'Allegretto tranquillamente' consists of two staves. The right staff features a melodic line with eighth-note patterns, including a triplet of eighth notes and a quarter note. The left staff provides a harmonic accompaniment with chords and single notes. The piece begins with a piano (*pp*) dynamic. Fingerings are indicated with numbers 1-5. A watermark 'Музыка. С. Э. Зильберман. Сопровождение для фортепиано' is visible across the score.

The second system continues the piece. The right staff has a melodic line with a triplet of eighth notes. The left staff has a bass line with chords. The tempo is marked as *simile* and the dynamics include *poco rit.* (poco ritardando). Fingerings and articulation marks are present.

Andante

The third system is marked *Andante*. The right staff has a melodic line with a triplet of eighth notes. The left staff has a bass line with chords. The dynamics include *f* (forte) and *p* (piano). Fingerings and articulation marks are present.

The fourth system continues the *Andante* section. The right staff has a melodic line with a triplet of eighth notes. The left staff has a bass line with chords. The dynamics include *cresc.* (crescendo). Fingerings and articulation marks are present.

The fifth system concludes the *Andante* section. The right staff has a melodic line with a triplet of eighth notes. The left staff has a bass line with chords. The dynamics include *f* (forte) and *p* (piano). The tempo is marked as *poco rit.* (poco ritardando). Fingerings and articulation marks are present.

a tempo
cresc. **f** *dim.* **p**

pp *simile*

poco rit. **Andante**

mf **f** **p** **pp**

The score consists of five systems of music. The first system is for voice and piano, with dynamics *cresc.*, **f**, *dim.*, and **p**. The second system is for piano, with dynamics **pp** and *simile*. The third system is for piano, with dynamics **mf** and **f**. The fourth system is for voice and piano, with tempo markings **poco rit.** and **Andante**, and dynamics **p** and **pp**. The fifth system is for piano, with dynamics **mf**, **f**, **p**, and **pp**. The score includes various musical notations such as slurs, ties, and fingering numbers.

*) 46. ГИМН ДЕМОКРАТИЧЕСКОЙ МОЛОДЕЖИ МИРА

А. НОВИКОВ

Темп марша

The musical score is presented in four systems, each with a grand staff (treble and bass clefs). The key signature is two flats (B-flat major), and the time signature is 3/4. The tempo is marked 'Tempo marcia'. The score includes various musical notations such as triplets, slurs, and fingerings. Dynamic markings include *f*, *mf marcato*, and *cresc.*. The score is watermarked with 'Анну-музыка.ру' and 'Музыка-звук.ру'.

First system of musical notation, featuring a treble and bass clef. The music includes various note values, rests, and dynamic markings such as *mf*. Fingerings are indicated by numbers 1-5 above notes. A watermark "Any-notes.com" is visible across the system.

Second system of musical notation, continuing the piece. It features a treble and bass clef with dynamic markings like *f*. Fingerings and articulation marks are present. A watermark "Any-notes.com" is visible across the system.

Third system of musical notation, featuring a treble and bass clef. It includes dynamic markings such as *mf* and *f*. Fingerings and articulation marks are present. A watermark "Any-notes.com" is visible across the system.

Fourth system of musical notation, featuring a treble and bass clef. It includes dynamic markings such as *f* and *ff*. Fingerings and articulation marks are present. A watermark "Any-notes.com" is visible across the system.

Fifth system of musical notation, featuring a treble and bass clef. It includes dynamic markings such as *ff*. Fingerings and articulation marks are present. A watermark "Any-notes.com" is visible across the system.

ЭТЮДЫ

1

Е ГНЕСИНА

The first system of the exercise consists of two staves. The right-hand staff (treble clef) contains a melodic line with eighth-note patterns, including triplets and slurs. The left-hand staff (bass clef) provides a harmonic accompaniment with chords and single notes. A dynamic marking of *mf* is present at the beginning.

The second system continues the exercise. The right-hand staff features more complex rhythmic patterns, including sixteenth-note runs. The left-hand staff continues with harmonic support. A dynamic marking of *f* appears in the second measure.

The third system shows the continuation of the piece. The right-hand staff has a mix of eighth and sixteenth notes. The left-hand staff features longer note values and slurs, indicating a more sustained accompaniment.

The fourth system continues the melodic and harmonic development. The right-hand staff has a steady eighth-note flow. The left-hand staff maintains a consistent accompaniment. A dynamic marking of *mf* is present.

The fifth system concludes the exercise. The right-hand staff ends with a melodic phrase. The left-hand staff provides a final accompaniment. A dynamic marking of *mf* is present.

Allegro [Скоро]

F ГРЕСИА

First system of musical notation, featuring a treble and bass clef with a key signature of two sharps and a common time signature. The music includes various rhythmic values and fingerings.

Second system of musical notation, including dynamic markings like 'f' and 'p', and articulation marks like 'V'.

Third system of musical notation, showing a change in dynamics to 'p'.

Fourth system of musical notation, featuring a dynamic marking of 'f' and articulation marks.

Fifth system of musical notation, ending with a 'poco rit.' marking.

3

Allegro [Скоро]

К ЧЕРНИ

4

Allegro [Скоро]

К ЧЕРНИ

5

Allegro [Скоро]

К ЧЕРНИ

6

Allegro [Скоро]

К ЧЕРНИ

mf

5 1 4 3

7

Allegro [Скоро]

К ЧЕРНИ

mf

1 3 2 3 3 5 1 3

f

dim.

1 3 1 3 1 5 1 3 5

8

Allegro moderato [Умеренно скоро]

К ЧЕРНИ

mf

cresc.

5 3 2 1 5 3 1 5 3 1

dim.

5 2 5 2 4 2

9

(Тема Паганини)

И. БЕРКОВИЧ

First system of the musical score. It consists of a treble and bass clef staff. The treble staff begins with a dynamic marking of *mf* and contains a melodic line with slurs and fingerings (3, 1, 2, 4, 1). The bass staff contains a simple harmonic accompaniment with fingerings (2, 5).

Second system of the musical score. The treble staff continues the melodic line with slurs and fingerings (1, 5, 1, 2, 3, 4, 1). The bass staff continues the accompaniment with fingerings (3, 2, 3, 3).

Third system of the musical score. The treble staff features a dynamic change to *f* (2^й раз *p*) and contains a melodic line with slurs and fingerings (3, 1, 3, 3, 1, 3, 1). The bass staff continues the accompaniment with fingerings (3, 1, 3).

Fourth system of the musical score. The treble staff continues the melodic line with slurs and fingerings (1, 3, 4, 5, 1, 1). The bass staff continues the accompaniment with fingerings (3, 5, 4, 3). The system concludes with a double bar line.

Moderato [Умеренно]

The musical score consists of four systems of piano music. Each system has a grand staff with a treble and bass clef. The key signature is one sharp (F#) and the time signature is common time (C). The first system includes the tempo marking 'Moderato [Умеренно]' and the dynamic marking 'mf legato'. The music features a flowing melody in the treble clef and a steady accompaniment in the bass clef. The second system continues the melody and accompaniment. The third system introduces a more active bass line with eighth-note patterns and includes fingering numbers (1-5) for the left hand. The fourth system concludes the piece with a final cadence in the bass clef.

Allegro [Скоро]

А. ГЕДИКЕ

The musical score is written for piano and consists of five systems of two staves each. The key signature is G major (one sharp) and the time signature is 2/4. The tempo is marked 'Allegro [Скоро]'. The dynamics range from 'f' (forte) to 'mf' (mezzo-forte). The score includes various musical notations such as slurs, accents, and fingering numbers (1-5). The piece concludes with a double bar line and repeat signs.

Allegro [Скоро]

К ЧЕРНИ

Musical score for exercise 12, piano, Allegro tempo. The score consists of four systems of two staves each. The first system starts with a dynamic marking of *mf*. The second system ends with a repeat sign. The third system starts with a dynamic marking of *p*. The fourth system starts with a dynamic marking of *mf*. The music features rapid sixteenth-note passages in the right hand and block chords in the left hand. Fingerings are indicated throughout.

Allegro [Скоро]

К ЧЕРНИ

Musical score for exercise 13, piano, Allegro tempo. The score consists of two systems of two staves each. The first system starts with a dynamic marking of *f*. The second system starts with a dynamic marking of *sf*. The music features rapid sixteenth-note passages in both hands. Fingerings are indicated throughout.

Allegretto [Оживленно]

First system of musical notation, featuring a treble and bass clef. The piece is marked *p* (piano). The treble staff contains chords and single notes with fingerings such as 5, 3, 1, 5, 2, 1. The bass staff contains a simple rhythmic accompaniment.

Second system of musical notation, continuing the piece. It features a treble and bass clef with piano (*p*) dynamics. The treble staff includes fingerings like 5, 4, 3, 4, 2. The bass staff continues the accompaniment.

Third system of musical notation, concluding the piece. It features a treble and bass clef. The word "Конец" (The End) is written above the treble staff, followed by the dynamic marking *mf* (mezzo-forte). The treble staff has fingerings like 2, 3. The bass staff has fingerings like 1, 2, 5.

Fourth system of musical notation, featuring a treble and bass clef. The piece is marked *f* (forte) in the treble and *mf* (mezzo-forte) in the bass. The treble staff has fingerings like 5, 4, 3. The bass staff has fingerings like 1, 3, 5.

Fifth system of musical notation, concluding the piece. It features a treble and bass clef. The instruction "poco rall. e dim." (slightly slower and decrescendo) is written above the treble staff. The piece is marked *p* (piano). The treble staff has fingerings like 5, 3, 4, 5. The bass staff has fingerings like 1.

С начала до слова «Конец»

Allegro [Скоро]

К ЧЕРНИ

The musical score is written for piano accompaniment and consists of six systems of two staves each. The tempo is marked 'Allegro [Скоро]'. The score includes various musical notations such as dynamics (p, cresc., f), articulation (accents, slurs), and fingerings. The piece is marked 'К ЧЕРНИ' in the upper right corner. The score is in 3/4 time and features a variety of rhythmic patterns and melodic lines.

Tempo di valse

А ЛЕМУАН

The first system of the musical score consists of two staves. The treble staff begins with a piano (*p*) dynamic and contains a melodic line with eighth-note patterns and slurs. The bass staff provides a harmonic accompaniment with chords and single notes. A finger number '4' is written below the first measure of the bass staff.

The second system continues the piece. The treble staff features more complex melodic figures with slurs and fingerings. The bass staff maintains the accompaniment. Dynamics include a crescendo (*cresc.*) and a forte (*f*) marking. Finger numbers '5' and '4' are present below the bass staff.

The third system of the score. The treble staff continues with its melodic line. The bass staff accompaniment is consistent. A large, semi-transparent watermark 'Any-music.com' is overlaid across the middle of this system.

The fourth system shows a decrescendo (*dim.*) dynamic in the treble staff. The bass staff has a more active accompaniment with slurs. A piano (*p*) dynamic is marked at the end of the system. Finger numbers '5' and '4' are visible below the bass staff.

The fifth system of the score. The treble staff continues with its melodic line. The bass staff accompaniment is consistent. A finger number '5' is written below the bass staff.

The sixth and final system of the score. The treble staff features a melodic line with slurs and fingerings. The bass staff accompaniment is consistent. Dynamics include a crescendo (*cresc.*) and a forte (*f*) marking. A finger number '4' is written below the bass staff.

First system of musical notation, measures 1-3. The right hand features a melodic line with slurs and fingerings (2, 1, 2, 3, 4, 5). The left hand provides harmonic accompaniment with chords and single notes.

Second system of musical notation, measures 4-6. The right hand continues the melodic line with slurs and fingerings (2, 1, 2, 3, 4, 1, 2, 3). The left hand accompaniment includes chords and single notes. The word "Конец" (The End) is written at the end of the system.

Third system of musical notation, measures 7-10. The right hand has sustained chords with slurs and fingerings (4, 2). The left hand has a rhythmic pattern with slurs and fingerings (1, 2, 3, 1, 2, 1, 2, 1, 2, 3). The dynamic marking *f* is present.

Fourth system of musical notation, measures 11-14. The right hand has a melodic line with slurs and fingerings (2, 1, 2, 3, 4). The left hand accompaniment includes chords and single notes.

Fifth system of musical notation, measures 15-18. The right hand has sustained chords with slurs and fingerings (4, 2). The left hand has a rhythmic pattern with slurs and fingerings (3, 1, 2, 3, 1, 2, 1, 2, 1, 2, 3, 4). The dynamic marking *f* is present.

Sixth system of musical notation, measures 19-22. The right hand has a melodic line with slurs and fingerings (2, 1, 2, 3, 4). The left hand accompaniment includes chords and single notes. The dynamic marking *p* is present. The word "rall." is written above the final measure.

Allegro [Скоро]

А ЛЕШГОРН

The musical score consists of five systems, each with a grand staff (treble and bass clefs). The first system begins with a forte (*f*) dynamic and features a complex right-hand part with multiple slurs and fingerings (1-4) and a steady bass line. The second system continues the right-hand pattern with slurs and fingerings (1, 2, 4, 5) and maintains the bass line. The third system introduces accents (*V*) on the right-hand notes and continues the bass line. The fourth system features triplets (3) and slurs in the right hand, with a change in the bass line including a *sf* dynamic marking. The fifth system concludes with the instruction *sempre f* and returns to the initial right-hand pattern with slurs and fingerings (1, 2, 4, 5).

Musical score for piano accompaniment, measures 1-8. The score is written for two staves (treble and bass clef). The music features a complex rhythmic pattern with many sixteenth notes and slurs. The key signature has two flats (B-flat and E-flat), and the time signature is common time (C). The first four measures show a steady flow of sixteenth notes in both hands. The last four measures introduce some rests and longer note values in the right hand, while the left hand continues with sixteenth notes.

18

К ЧЕРНИ

Allegro vivo energico [Скоро, живо и энергично]

Musical score for piano accompaniment, measures 9-16. The score is written for two staves (treble and bass clef). The music is marked **f** (forte) and **ff** (fortissimo). The key signature has two flats (B-flat and E-flat), and the time signature is common time (C). The first two measures of this section feature a strong bass line with eighth notes and a right hand with chords and a long note. The next two measures continue with a similar pattern. The final two measures feature a more complex rhythmic pattern with slurs and accents in both hands. The piece concludes with a final chord in the right hand and a bass line ending on a low note.

8

First system of the piano accompaniment. The right hand features a melodic line with slurs and fingerings (1, 2, 3, 4, 1, 2, 3, 1, 2). The left hand provides harmonic support with chords and a few notes.

Second system of the piano accompaniment. The right hand has chords with slurs and fingerings (3, 1, 4, 2, 5, 1). The left hand has a continuous eighth-note accompaniment with a slur and a '5' marking.

Third system of the piano accompaniment. The right hand has chords with slurs and fingerings (1, 2, 1). The left hand continues the eighth-note accompaniment with a slur and a '5' marking.

ff

Fourth system of the piano accompaniment. The right hand has a melodic line with slurs and fingerings (1, 2, 3, 1, 2, 3, 1, 2, 3, 1, 2, 3). The left hand has chords with a '5' marking.

ff

Fifth system of the piano accompaniment. The right hand has a melodic line with slurs and fingerings (1, 2, 3, 1, 2, 3, 1, 2, 3, 1, 2, 3, 4). The left hand has chords with a '5' marking.

Molto vivace [Очень живо]

К ЧЕРНИ

The image displays a page of musical notation for a piano piece, identified as Op. 10, No. 1 by Frédéric Chopin. The score is written for piano and is marked "Molto vivace" (Very lively) with the Russian translation "[Очень живо]". The key signature is one sharp (F#), and the time signature is 6/8. The piece is dedicated to "К ЧЕРНИ" (To Cherny). The score consists of six systems of music, each with a treble and bass clef staff. The first system begins with a forte (*f*) dynamic and features a series of eighth-note chords in the right hand, with a piano accompaniment of quarter notes. The second system includes a dynamic shift to *sf* (sforzando) and a *dim.* (diminuendo) marking. The third system continues with *sf* dynamics. The fourth system features a *dim.* marking and a change in the bass line. The fifth system shows a return to *f* dynamics. The sixth system concludes with a final chord and a fermata. The score includes various musical notations such as slurs, accents, and dynamic markings. The page number "19" is centered at the top, and the composer's name "К ЧЕРНИ" is in the upper right corner.

First system of the musical score. The right hand features a series of chords in the first measure, followed by a melodic line with a slur and a fermata. The left hand plays a rhythmic accompaniment with eighth notes and triplets. Dynamics include *sf* (sforzando).

Second system of the musical score. The right hand continues with melodic lines and slurs, while the left hand maintains the accompaniment. Dynamics include *sf*.

Third system of the musical score. The right hand features a melodic line with a slur and a fermata. The left hand plays chords. Dynamics include *ff* (fortissimo) and *dim.* (diminuendo).

Fourth system of the musical score. The right hand features a melodic line with a slur and a fermata. The left hand plays chords. Dynamics include *p* (piano).

Fifth system of the musical score. The right hand features a melodic line with a slur and a fermata. The left hand plays chords. Dynamics include *cresc.* (crescendo) and *ff*.

Allegro vivace [Скоро, живо]

The first system of the musical score consists of two staves. The upper staff is in treble clef with a common time signature (C). It begins with a series of eighth notes, marked with a '1' above the first note. The lower staff is in bass clef with a common time signature (C). It starts with a piano (*p*) dynamic and features a sequence of eighth notes. A '2' and '5' are written below the first two notes of the bass line.

The second system continues the piece. The upper staff has a '1' above the first note and a '5 4 1 3 1 2' above the next six notes. The lower staff has a 'molto' dynamic marking. The system concludes with a 'crescendo' marking. A large, faint watermark 'Музыка, С. Э. Зильберман' is visible across the middle of the page.

The third system features a 'molto' dynamic in the upper staff, which then changes to a forte (*f*) dynamic. The lower staff continues with eighth notes. The system ends with a series of chords in the bass line.

The fourth system begins with a 'pp sub.' dynamic marking. The upper staff has a '2 3 4 2 3 1' above the first six notes and a '5 1 3 2' above the next four notes. The lower staff continues with eighth notes and chords.

First system of musical notation. Treble clef: 2 3 1 1 1 1 1 1 1 3 1 4 1 3 1 4. Bass clef: 2 5, 3 5, 2 5, 1, 2 1. Dynamics: *f*. Includes slurs and fingering numbers.

Second system of musical notation. Treble clef: *f*. Bass clef: *f*. Includes slurs and dynamics.

Any-notes.com

Third system of musical notation. Treble clef: 3 1 4 1. Bass clef: *crescendo*. Includes slurs and dynamics.

Fourth system of musical notation. Treble clef: 1 8. Bass clef: *ff*. Includes slurs, dynamics, and fingering numbers.

Allegretto

С ХЕЛЛЕР

The image displays a piano accompaniment score for a vocal piece. It consists of six systems of musical notation, each with a treble and bass clef staff. The lyrics "cen do" are written below the first system. The score includes various musical notations such as notes, rests, and dynamic markings like *p* and *p²*. Fingerings are indicated by numbers 1-5 above or below notes. The piece concludes with a double bar line and a fermata over the final notes.

Быстро

К ЧЕРНИ

The image displays a piano score for a piece titled "Быстро" (Allegro) by K. Chernenko. The score is written for piano and consists of five systems of music. Each system is divided into two measures by a vertical bar line. The first system begins with a dynamic marking of *f* (forte) in the bass staff. The music is characterized by rapid, ascending and descending eighth-note passages in the right hand, often with slurs and fingerings (1-2-3-4-5) indicated above the notes. The left hand provides a steady accompaniment of quarter and eighth notes. The second system continues with similar melodic lines. The third system features a prominent eighth-note scale in the right hand, with a slur and a fermata-like line above it, and a corresponding accompaniment in the left hand. The fourth system shows a continuation of the eighth-note scale in the right hand, with a slur and a fermata-like line above it, and a corresponding accompaniment in the left hand. The fifth system concludes with a final melodic phrase in the right hand and a corresponding accompaniment in the left hand.

1 4 1 3 5 1 3 1 3 1 1

1 5 1 1 5 3 2 1 5 2

4 1 5 2 4 2 1 2 1

5 3 1 2 1 4 3 1 2 1 4 1 3

1 5 1 4 1 4 1 3 5 3 1 1

МЕТОДИЧЕСКИЕ ЗАМЕЧАНИЯ

№ 1. Ой, джигуне, джигуне

Пьеса написана в форме простых вариаций, причем тема, мелодия песни все три раза остается неизменной (меняется только гармоническое сопровождение).

Аkkомпанемент имеет самостоятельное выразительное значение. Разобрав и выучив партию каждой руки отдельно, соедините затем их вместе. Выделяя мелодию, прислушайтесь к звучанию аккомпанеента.

Такты 1—4. Вполне возможно и целесообразно здесь и в аналогичных местах увеличить протяженность лиг, как это указано пунктирной линией; в тактах 15—24 постарайтесь из двух одновременно звучащих нот в правой руке выделить верхние звуки. Не забывайте, что мелодия песни в это время играет левая рука.

Фермата в такте 32 удлиняет данную ноту на одну четверть.

№ 3. Вдоль по улице метелица метет

Главная трудность первых тактов пьесы заключается в разных штрихах в партиях правой и левой руки. Мелодия (партия правой руки) должна исполняться легато, а аккомпанемент (партия левой руки) — нон легато.

Для этого необходимо учить партию каждой руки отдельно, вслушиваясь в плавный, напевный характер мелодии и в мягко звучащие «переборы» аккомпанеента.

Если в первом восьмитакте слышится пение солиста, аккомпанирующего себе на гитаре или мандолине, то с такта 10 как бы вступает хор. Аккорды в партии левой руки исполняются почти легато, звучность становится более насыщенной.

№ 6. По долинам и по взгорьям

Правильное выполнение динамических оттенков здесь помогает раскрыть художественный образ — приближение и постепенное удаление отряда, поющего песню. Исполнение аккомпанеента должно подчеркивать маршеобразный характер пьесы.

Определенную трудность представляет соединение партий обеих рук, исполняемых различными штрихами (легато в правой руке и стаккато в левой).

Добейтесь сначала точного исполнения текста каждой рукой отдельно. Соединяя обе партии вместе, вслушивайтесь в звучание.

Исполняя мелодию легато, снимайте руку в конце фраз; при этом должна получиться пауза, как у певца, когда он берет дыхание.

В такте 5 «дослушайте» *фа* в верхнем голосе левой руки до конца длительности этого звука.

В тактах 7 и 11 нота *фа* в партии левой руки, за-

ключенная в скобки, практически не берется, так как этот звук есть в партии правой руки.

№ 7. Куплеты Тореадора

Сочетание певучей, вокальной мелодии с четким, маршеобразным аккомпанементом, исполняемым стаккато, представляет определенную трудность при разучивании пьесы.

Внимательно и точно выучите аппликатуру в партии левой руки.

Форшлаг следует играть легко и коротко, почти одновременно с основным звуком. Для этого максимально облегчите палец, берущий форшлаг, перенеся нагрузку на палец, исполняющий основной звук. Отработайте этот прием отдельно. Шестнадцатые ноты играйте тише, чем восьмые. Беря двойные ноты и аккорды правой рукой, выделяйте верхний мелодический голос, для чего поучите такие места правой рукой отдельно, слегка наклонив кисть руки вправо, к пальцам, ведущим верхний голос.

В тактах 17 и 19 после выдержанных звуков следует начинать мелодию более тихим звуком. Указание *p* (такт 20) относится к мотиву в партии левой руки. В такте 24 надо выучить отдельно левой рукой трудную гамму.

№ 8. Волынка

Волынка — народный инструмент, сохранившийся до наших дней в музыкальном быту многих западных стран и некоторых народностей Советского Союза. В тактах 1, 2, 5, 6 и аналогичных передан напев волынки; в тактах 3, 4 и им подобных *рипо* наступает внезапно. Противопоставление оттенков — *mf* и *p* или *f* и *p* — очень характерно для музыки XVIII века. Ноты не должны сниматься остро и отрывисто; все время надо следить за певучим характером мелодии.

№ 9. Песенка Герцога

Известный и любимый всеми отрывок из популярной оперы Верди «Риголетто» является по своему жанру вальсом. Для передачи вальсообразного характера пьесы следует много внимания уделить работе над партией левой руки. Первую восьмую в каждом такте надо брать несколько глубже второй и третьей. Не беда, если басовый звук будет длиться дольше последующих двойных нот. Левая рука на первый басовый звук опускается вниз, а на вторую и третью восьмые в каждом такте поднимается вверх от клавиатуры.

Очень хорошо, если при разучивании партии правой руки напевают слова песенки; это способствует выработке более естественной и осмысленной фразировки.

№ 11. Матушка-голубушка

Обратите внимание на певучесть и красоту звука при исполнении этой лирической задушевной русской песни.

Восьмые ноты в мелодии следует брать более глубоким и сочным звуком, шестнадцатые требуют легкого и прозрачного звучания. Тихо и спокойно, слушая себя, оканчивайте фразу. Аккомпанемент исполняется тише и, по возможности, легато. Педаль рекомендуется брать запаздывающую.

Лучше не снимать руку в конце тактов 2 и 6, объединяя одной лигой всю фразу из четырех тактов. В такте 13 рекомендуемое *crescendo* постепенно подведет мелодию к наиболее яркой ее ноте *ля*. В такте 14 фермата увеличивает длительность звучания еще на одну восьмую.

№ 12. Калинка

В первом и последнем восьмитактах песни звучит дуэт женских голосов (партия правой руки) и задорный аккомпанемент народных инструментов (партия левой руки). Изложение мелодии песни двойными нотами представляет известную трудность для исполнителя.

Верхний голос в терциях должен звучать светлее, ярче; нижний голос подпевает главному и находится поэтому на втором плане. Партию правой руки надо учить отдельно, следя, чтобы пальцы, исполняющие мелодию верхнего голоса, как можно сильнее погружались в клавишу и извлекали более глубокий звук.

№ 13. Сурок

Характер аккомпанемента в этой пьесе мягкий, несколько монотонный. Педаль лучше брать запаздывающую. *Sforzando (sf)* в этой пьесе рекомендуется исполнять нерезко, как бы пропевая и углубляя отмеченные звуки. Выделяйте в терциях тактов 13 и 14 мелодические верхние звуки. Исполнению эпизода в тактах 17—19 помогут мягкие, боковые покачивания кисти руки.

№ 14. Каватина Людмилы

Здесь следует тщательно изучить разнообразные приемы извлечения звуков (штрихи), указанные автором в нотном тексте. Одни звуки должны быть взяты стаккато, другие легато; некоторые опорные звуки отмечены акцентами или черточками (то есть их длительность должна быть полностью выдержана). Обилие штрихов необходимо для передачи задорного, лукавого, шаловливого характера известной арии.

№ 15. Вальс из оперы «Евгений Онегин»

Задача исполнителя — передать танцевальный характер, изящество музыки. Для этого необходимо:

- 1) в партии правой руки делать легкие акценты на сильную долю каждого такта;
- 2) в партии левой руки выделять басы; аккор-

ды же на счет *два* и *три* брать легким прикосновением;

- 3) точно исполнять штрихи в правой руке;
- 4) точно исполнять паузы;
- 5) педаль (кроме тактов 34 и 36) надо брать прямую и короткую, снимая ее на счет *два*.

В первом такте и аналогичных следует тише и легче играть восьмые в мелодии.

Три такта (такты 18—20) можно объединить одной лигой.

В тактах 34 и 36 педаль предпочтительнее брать запаздывающую.

№ 17. Песня-марш

Как во всяком марше, в данной песне первая (сильная) доля каждого такта должна звучать несколько тяжелее и определеннее, чем вторая, третья и четвертая. Правую педаль следует нажимать согласно указаниям в нотах, обращая внимание на то, чтобы нога опускала рычаг одновременно с рукой, нажимающей клавишу. (Такая педаль называется *прямой*.)

Партия левой руки, передающая бодрый характер шага марширующей колонны, исполняется *нон легато*.

Во втором такте и аналогичных партии правой руки следует, не отпуская клавиши, беззвучно произвести указанную подмену пальцев.

№ 19. Шотландская песня

Исполняя партию левой руки, постарайтесь передать вальсообразный характер аккомпанемента.

Педаль лучше брать короткую и запаздывающую.

Объединяйте отдельные мотивы вступления во фразы по два такта, руководствуясь поставленными динамическими оттенками. В каждом мотиве надо стремиться к последнему звуку, облегчая звучание шестнадцатых нот.

В конце такта 4 после инструментального вступления начинается сама песня. Углубите звук в мелодии, играйте *нон легато*, выделяйте верхние звуки в терциях. Обратите внимание на точность ритмической фигурки в мелодии (такт 12).

Знак *fp* (такты 6, 7 и другие) означает значительный по силе акцент.

№ 22. Мелодия

Подобного типа мелодии требуют от исполнителя «широкого дыхания». Это значит, что фразировка должна охватывать сравнительно большой отрезок мелодии. Например, первая фраза охватывает начальные 4 такта, второй же четырехтакт является следующей фразой, в которой звучание ослабляется. Оба этих предложения составляют период. Партия левой руки написана в синкопированном ритме, благодаря чему создается ощущение плавного движения. Можно представить себе, что певец исполняет «Мелодию» во время прогулки в лодке на реке.

№ 23. Вальс из балета «Спящая красавица»

Трудность исполнения первой части и кульминация этого вальса в том, что в партии правой руки со-

единяются и мелодия, и аккомпанемент. Необходимо отдельно выучить верхний голос указанной аппликатурой, хорошо «пропевая» мелодию. Затем партию правой руки учат целиком — мелодию полнозвучно, аккомпанемент *piano*. Выделить мелодию в верхнем голосе поможет небольшой наклон кисти руки вправо.

Четвертные ноты в аккомпанементе старайтесь играть легко и коротко, мелодию же играйте *legato*. В средней части необходимо отдельно поработать над партией левой руки.

В тактах 23, 24 объедините восьмые одной лигой, идущей от партии левой к партии правой руки.

Мелодия в тактах 25—30 (партия правой руки) изложена синкопами, что несколько затрудняет ритмическую сторону исполнения. Рекомендуем учить это место отдельно со счетом вслух.

№ 24. Танец маленьких лебедей

Весь отрывок идет под аккомпанемент отрывисто звучащих басов (партия левой руки). Разучивая его, исполнитель должен следить, чтобы рука не поднималась высоко над клавиатурой. *Стаккато* получается лучше, если исполнять данный штрих пальцами, активно отталкивающимися от клавиш.

Пьеса четко делится на три раздела (второй начинается в такте 6, третий — в такте 10). Третий раздел повторяет первый; последние три такта танца являются кодой, то есть заключением. Такое представление о форме очень помогает исполнителю. Кроме того, при работе над сочинением необходимо разделить его на ряд частей и учить каждую отдельно. Лучше всего провести это разделение указанным выше образом.

В тактах 2, 3 и аналогичных следует обратить внимание на точное исполнение тридцатьвторых; они задуманы как быстрые ноты и не должны превращаться в шестнадцатые.

В такте 3 пальцы правой руки держат первую терцию в то время, как левая рука (пятый палец) снимает отрывисто бас. Подобные случаи требуют специальной тренировки на координацию движений.

№ 26. Наталия-вальс

Музыкальные фразы в этом вальсе начинаются со счета *два*. Следите, чтобы первый звук в каждой фразе был более слабым. Синкопы в мелодии в такте 9 и следующих подчеркивайте, как бы мягко «приседая» на них. Перед синкопами снимайте руку коротко и легко.

В средней части вальса мелодия изложена октавами. Выделяйте в них верхние звуки — это придаст мелодии большую яркость. В такте 25 возьмите *до* и *ре* в левой руке одним первым пальцем, поставив его поперек обеих клавиш. Такой прием облегчает исполнение широких, многозвучных аккордов.

№ 28. Вальс из оперы «Фауст»

Основной трудностью этого вальса является несоответствие штрихов в партиях правой и левой рук. Левая рука на протяжении всей пьесы исполняет обычную и в каждом такте одинаковую фигуру вальсового аккомпанемента: глубокий бас и два

легко звучащих аккорда. Партия правой руки гораздо разнообразнее: здесь и синкопы (ударения на слабую долю такта, например в тактах 5, 7), и короткие мотивы, исполняющиеся *legato* (такты 7—9 или 9—11), и более длинные отрезки мелодии, когда рука ни разу не покидает клавиш (такты 49—54), и эпизоды, в которых правая рука пианиста играет приемом острого *стаккато* (такты 5 и 7 до конца). Все эти подробности должны быть по возможности тщательно разучены; в сочетании с однотипным аккомпанементом они создают красивое звучание всемирно известного вальса.

№ 29. Песня о Москве

Мелодия песни, написанной в характере спокойного вальса, должна исполняться *legato*. Руку следует снимать только на паузах. В такте 11 партия правой руки изложена двухголосно, то есть *ре* в мелодии должно звучать до конца такта и более полнозвучно, чем второй голос. В тактах 17—19 выделяйте верхний голос, по возможности играя его *legato*.

Аккорд в левой руке (такт 29) можно взять арпеджиато.

В такте 34 звуки *до* и *ре* первой октавы (в правой руке) следует взять одним первым пальцем. (См. № 26. «Наталия-вальс».)

В такте 47 нота *ре*, в такте 51 нота *ре-диез* в правой руке берутся только один раз.

Разберитесь внимательно в голосоведении и ритме такта 58, сосчитайте его вслух.

№ 30. Осенний сон

Мелодия во вступлении находится в партии левой руки. Звучание ее должно быть очень выразительным, виолончельным. Собственно вальс начинается с изложения мелодии в партии правой руки. Долгие, выдержанные мелодические звуки должны исполняться связно, а аккорды и двойные ноты легко сниматься.

В тактах 20—22 и аналогичных обратите внимание на ноты, объединенные скобкой; хотя они написаны на нижнем нотоносце, но их следует исполнять правой рукой.

№ 33. Прелюд

Выразительная мелодия прелюда звучит на фоне повторяющихся аккордов. При разучивании этих триолей желательнее, чтобы пальцы левой руки брали аккорды в тесном контакте с клавишами.

Здесь мы встречаемся с такого типа педализацией, при которой нога опускает рычаг правой педали после взятия аккорда. Такая запоздалая педаль должна быть разучена отдельно «левой рукой и правой ногой». Только после создания красивого фона на чистой педали следует присоединить партию правой руки, которой поручен ведущий мелодический голос.

№ 34. Итальянская полька

Точно исполняйте указанные автором штрихи в крайних частях пьесы. Это придаст исполнению легкость, изящество и остроту.

В средней части пьесы всю партию правой руки следует играть легато. Точно исполняйте указанные акценты.

В аккордах правой руки мелодические верхние звуки должны ясно «пропеваться». Три такта (такты 45—47) в партии правой руки объедините одной лигой.

№ 35. Вальс

Для вальса, как правило, характерен упор на первую (сильную) долю такта. Здесь же мелодия в партии правой руки во многих тактах (например, в тактах 1, 2, 3, 5, 6 и т. д.) стремится ко второй (слабой) доле, на которой композитор ставит знак акцента. Левая же рука пианиста всегда должна исполнять первый басовый звук тяжелее и глубже.

Такое несовпадение акцентов в партиях обеих рук и составляет наибольшую трудность пьесы.

№ 36. Элегия

Фразировочные лиги, объединяющие мелодию, предполагают внимательное исполнение пауз там, где они написаны (такт 16). В тактах 26—29 яснее покажите перекличку мелодических голосов в партиях обеих рук. В такте 32 распределение пассажа между двумя руками, сделанное для удобства играющего, не должно нарушать ровность и ритмическую группировку тридцатьвторых нот.

№ 38. Песня о Родине

Аккордовый характер изложения партии правой руки делает затруднительным исполнение мелодии легато. Вместе с тем это необходимо; для достижения указанной цели следует выучить точно аппликатуру и в отдельных местах помогать себе педалью.

Аkkомпанемент по характеру должен быть четким. Восьмые следует играть определенно и коротко.

Правую руку необходимо учить отдельно, различая яркую звучность мелодического верхнего голоса и более тихое звучание аккомпанемента.

№ 39. Дуэт Саффи и Баринкая

При исполнении двойных нот с выделением верхнего голоса на пальцы одной и той же руки ложатся разные задачи. Слабые пальцы — четвертый и пятый — должны при этом нести гораздо большую нагрузку, чем более сильные пальцы — первый, второй и третий. Действительно, ведь именно четвертому и пятому пальцам приходится «петь» мелодию, а остальным — «вторить» верхнему голо-

су или просто аккомпанировать ему. Для того чтобы верхний голос в октавах (такты 22, 23, 30—36) прозвучал певуче, пальцы, ведущие мелодию, должны играть по крайней мере в два раза сильнее, чем первый палец, играющий нижний голос. Бывает полезно следить, чтобы ладонь правой руки была несколько наклонена к пятому пальцу, так как при этом легче выделить верхний голос. Разумеется, «контролером» все время остается слух исполнителя.

№ 40. Дуэт Сильвы и Эдвина

При игре «певучих» октав верхний голос надо исполнять легато (для чего поставлены соответствующие аппликатурные указания в нотах). Нижние звуки октав могут, наоборот, звучать не слишком связно, даже *non legato*. По мере увеличения общей силы звучания (как, например, на последней странице номера) вполне уместны небольшие движения корпуса исполнителя; при этом волевые приказы передаются через руки и пальцы пианиста механизму инструмента. В результате звучность становится более сильной и полной.

№ 44. Песня без слов

Фоном, аккомпанементом для песни являются мерно звучащие триоли восьмых. В первых двух тактах они распределены между обеими руками, а с такта 3 их исполняет одна левая рука. Следует внимательно поучить этот переход (такты 2, 3), чтобы добиться одинакового звучания аккомпанемента, независимо от того, исполняется ли он обеими руками или только левой.

№ 45. Песня Сольвейг

Пьеса начинается с небольшого вступления. Это как бы наигрыш пастушьего рожка. После ферматы (остановки) на доминанте начинается (с такта 9) сама песня. Здесь серьезным заданием является овладение хорошим легато при ведении мелодии правой рукой. Пусть исполнитель во время игры не стесняется слегка подпевать мелодию; при этом надо вслушиваться в реальное звучание инструмента, не забывая, что извлекаемый пальцем звук всегда должен быть красивым.

№ 46. Гимн демократической молодежи мира

Фортепианное переложение этой песни требует больших рук и навыка исполнения аккордов.

Рекомендуем до изучения пьесы некоторое время поработать над исполнением четырехзвучных аккордов в разных тональностях, каждой рукой отдельно и двумя вместе.

КРАТКИЙ БИОГРАФИЧЕСКИЙ УКАЗАТЕЛЬ КОМПОЗИТОРОВ, ЧЬИ ПРОИЗВЕДЕНИЯ ИСПОЛЬЗОВАНЫ В «САМОУЧИТЕЛЕ»

- Александров Александр Васильевич (1883—1946), советский композитор.
- Бах Иоганн Себастьян (1685—1750), великий немецкий композитор.
- Бетховен Людвиг ван (1770—1827), великий немецкий композитор.
- Бизе Жорж (1838—1875), великий французский композитор.
- Варламов Александр Егорович (1801—1848), русский композитор.
- Векерлен Жан-Батист (1821—1910), французский композитор.
- Верди Джузеппе (1813—1901), великий итальянский оперный композитор.
- Гайди Иосиф (1732—1809), великий австрийский композитор.
- Гедике Александр Федорович (1877—1957), советский композитор, органист, педагог.
- Глинка Михаил Иванович (1804—1857), великий русский композитор, основоположник классической русской музыки.
- Гнесина Елена Фабриановна (род. 1874), советская пианистка-педагог и композитор.
- Грибоедов Александр Сергеевич (1795—1829), великий русский драматург, музыкант-любитель.
- Григ Эдвард (1843—1907), великий норвежский композитор.
- Гулак-Артемьевский Семен Степанович (1813—1873), украинский певец и композитор.
- Гуно Шарль (1818—1893), известный французский оперный композитор.
- Гурилев Александр Львович (1803—1858), русский композитор.
- Дунаевский Исаак Осипович (1900—1955), советский композитор.
- Жилинский Арвид Яковлевич (род. 1905), советский композитор.
- Кабалевский Дмитрий Борисович (род. 1904), выдающийся советский композитор.
- Кальман Имре (1882—1954), венгерский композитор.
- Колмановский Эдуард Савельевич (род. 1923), советский композитор.
- Ленин Анатолий Яковлевич (род. 1907), советский композитор.
- Массне Жюль (1842—1912), французский оперный композитор.
- Мендельсон Феликс (1809—1847), выдающийся немецкий композитор.
- Моцарт Вольфганг Амадей (1756—1791), великий австрийский композитор.
- Мурадели Вано Ильич (род. 1908), советский композитор.
- Новиков Анатолий Георгиевич (род. 1896), советский композитор.
- Огинский Михал Клеофас (1765—1833), польский композитор и государственный деятель.
- Островский Аркадий Ильич (род. 1914), советский композитор.
- Пахульский Генрих Альбертович (1859—1921), русский пианист и композитор.
- Прокофьев Сергей Сергеевич (1891—1953), крупнейший советский композитор.
- Рамо Жан-Филипп (1683—1764), выдающийся французский композитор.
- Рахманинов Сергей Васильевич (1873—1943), великий русский композитор и пианист.
- Рубинштейн Антон Григорьевич (1829—1894), выдающийся русский композитор, педагог и музыкальный деятель.
- Свиридов Георгий Васильевич (род. 1915), советский композитор.
- Соловьев-Седой Василий Павлович (род. 1907), советский композитор.
- Телеман Георг Филипп (1681—1767), немецкий композитор.
- Фрадкин Марк Григорьевич (род. 1914), советский композитор.
- Хренников Тихон Николаевич (род. 1913), советский композитор.
- Чайковский Петр Ильич (1840—1893), великий русский композитор.
- Черни Карл (1791—1857), чешский пианист-педагог и композитор.
- Шопен Фридерик (1810—1849), великий польский композитор.
- Шостакович Дмитрий Дмитриевич (род. 1906), крупнейший советский композитор.
- Штраус Иоганн (1825—1899), знаменитый австрийский композитор.
- Шуберт Франц (1797—1828), великий австрийский композитор.
- Шуман Роберт (1810—1856), великий немецкий композитор.

СОДЕРЖАНИЕ

Первая часть

САМОУЧИТЕЛЬ

| | |
|--|----|
| Введение | 3 |
| I. Устройство инструмента | 3 |
| II. Уход за инструментом | 4 |
| III. Музыкальный звук и его свойства | 5 |
| IV. Знакомство с фортепианной клавиатурой | 5 |
| V. Нотная запись | 6 |
| VI. Нотная запись (продолжение) | 9 |
| VII. Посадка за инструментом и первоначальные упражнения | 12 |
| VIII. Запись фортепианных произведений | 14 |
| IX. Способы извлечения звука | 16 |
| X. Выразительность исполнения | 20 |
| XI. Интервалы, аккорды, гаммы и тональности | 25 |
| XII. Гаммы, аккорды и арпеджио как учебно-тренировочный материал | 29 |
| XIII. Некоторые дополнительные сведения о нотной записи | 37 |
| XIV. Педализация | 47 |
| XV. Простейшие музыкальные формы | 49 |
| XVI. Гомофония и полифония | 52 |
| XVII. Советы учащимся | 54 |

Приложение

| | |
|--|----|
| 1. Таблица наиболее употребительных музыкальных терминов | 55 |
| 2. Список произведений, помещенных в первой части | 56 |

Вторая часть

ХРЕСТОМАТИЯ

| | |
|--|----|
| 1. Украинская народная песня «Ой, джигуне, джигуне» | 57 |
| 2. Л. Бетховен. Аллегretto из Седьмой симфонии | 58 |
| 3. А. Варламов. Вдоль по улице метельца метет | 59 |
| 4. Д. Шостакович. Родина слышит | 60 |
| 5. И. С. Бах. Ария | 60 |
| 6. С. Атуров — А. Александров. По долинам и по взгорьям | 61 |
| 7. Ж. Бизе. Куплеты Тореадора из оперы «Кармен» | 62 |
| 8. И. С. Бах. Вольтка | 63 |
| 9. Д. Верди. Песенка герцога из оперы «Риголетто» | 64 |
| 10. В. Соловьев-Седой. Подмосковные вечера | 65 |
| 11. А. Гурьев. Матушка-голубушка | 66 |
| 12. Русская народная песня «Калинка» | 67 |
| 13. Л. Бетховен. Сурок | 68 |
| 14. М. Глинка. Каватина Людмилы из оперы «Руслан и Людмила» | 69 |
| 15. П. Чайковский. Вальс из оперы «Евгений Онегин» | 70 |
| 16. А. Островский. И опять во дворе | 71 |
| 17. А. Лепни. Песня-марш из кинофильма «Здравствуй, Москва!» | 73 |
| 18. М. Фрадкин. Прощайте, голуби, песня из кинофильма «Прощайте, голуби» | 75 |

ПРИМЕЧАНИЕ: некоторые произведения даются в сокращении.

| | |
|--|-----|
| 19. Л. Бетховен. Шотландская песня | 76 |
| 20. Итальянская народная песня «Санта Лючия» | 77 |
| 21. П. Чайковский. Вальс | 78 |
| 22. А. Рубинштейн. Мелодия | 79 |
| 23. П. Чайковский. Вальс из балета «Спящая красавица» | 80 |
| 24. П. Чайковский. Танец маленьких лебедей из балета «Лебединое озеро» | 82 |
| 25. Э. Колмановский. Я люблю тебя, жизнь | 83 |
| 26. П. Чайковский. Наталия-вальс | 84 |
| 27. Ш. Гуно. Хор солдат из оперы «Фауст» | 86 |
| 28. Ш. Гуно. Вальс из оперы «Фауст» | 87 |
| 29. Т. Хренников. Песня о Москве из кинофильма «Свинарка и пастух» | 89 |
| 30. Старинный вальс «Осенний сон» | 91 |
| 31. П. Чайковский. Сладкая греза | 94 |
| 32. А. Грибоедов. Вальс | 96 |
| 33. Г. Пахульский. Прелюд | 98 |
| 34. С. Рахманинов. Итальянская полька | 100 |
| 35. Ф. Шуберт. Вальс | 102 |
| 36. Ж. Массне. Элегия | 103 |
| 37. В. Мурадели. Бухенвальдский набат | 105 |
| 38. И. Дунаевский. Песня о Родине из кинофильма «Цирк» | 107 |
| 39. И. Штраус. Дуэт Саффи и Барникая из оперетты «Цыганский барон» | 109 |
| 40. И. Кальман. Дуэт Сильвы и Эдвина из оперетты «Сильва» | 111 |
| 41. М. Огнискский. Полонез | 115 |
| 42. Ф. Шопен. Прелюдия | 118 |
| 43. Ф. Шопен. Прелюдия | 119 |
| 44. Ф. Мендельсон. Песня без слов | 120 |
| 45. Э. Григ. Песня Сольвейг из музыки к драме «Пер Гюнт» | 122 |
| 46. А. Новиков. Гимн демократической молодежи мира | 125 |

ЭТЮДЫ

| | |
|---|-----|
| 1. Е. Гнесина — Этюд | 127 |
| 2. Е. Гнесина — Этюд | 128 |
| 3. К. Черни (Гермер) — т. 1, ч. 1, этюд № 1 | 129 |
| 4. К. Черни (Гермер) — т. 1, ч. 1, этюд № 2 | 129 |
| 5. К. Черни (Гермер) — т. 1, ч. 1, этюд № 3 | 129 |
| 6. К. Черни (Гермер) — т. 1, ч. 1, этюд № 4 | 130 |
| 7. К. Черни (Гермер) — т. 1, ч. 1, этюд № 5 | 130 |
| 8. К. Черни (Гермер) — т. 1, ч. 1, этюд № 6 | 130 |
| 9. И. Беркович — Этюд | 131 |
| 10. А. Гедике — соч. 6, пьеса № 8 | 132 |
| 11. А. Гедике — соч. 36, этюд № 26 | 133 |
| 12. К. Черни (Гермер) — т. 1, ч. 1, этюд № 15 | 134 |
| 13. К. Черни (Гермер) — т. 1, ч. 1, этюд № 16 | 134 |
| 14. А. Лемуан — соч. 37, этюд № 35 | 135 |
| 15. К. Черни (Гермер) — т. 1, ч. 1, этюд № 36 | 136 |
| 16. А. Лемуан — соч. 37, этюд № 11 | 137 |
| 17. А. Лешгорн — соч. 65, этюд № 18 | 139 |
| 18. К. Черни (Гермер) — т. 1, ч. 1, этюд № 42 | 140 |
| 19. К. Черни (Гермер) — т. 1, ч. 2, этюд № 6 | 142 |
| 20. Д. Кабалевский — соч. 27, этюд № 3 | 144 |
| 21. С. Хеллер — соч. 45, этюд | 146 |
| 22. К. Черни — соч. 299, этюд № 1 | 148 |

| | |
|--|-----|
| Методические замечания | 150 |
| Краткий биографический указатель композиторов, чьи произведения использованы в «Самоучителе» | 154 |

МОХЕЛЬ ЛАРИСА ВАСИЛЬЕВНА

ЗИМИНА ОЛЬГА ПЕТРОВНА

САМОУЧИТЕЛЬ ИГРЫ НА ФОРТЕПИАНО

Редактор И. Тарасова

Художник П. Логинов

Технический редактор М. Корнеева

Подп. к печ. 14/X 1964 г. Форм. бумаги 60×90¹/₈. Печ. л. 19,5. Уч.-изд. л. 19,5. Тираж 60 000 экз. (2-й завод 30 001—60 000). Изд. № 664. Заказ 7530. Цена 98 к.

Издательство «Музыка». Москва, набережная Морриса Тореза, 30

Московская типография № 17 Главполиграфпрома Государственного комитета Совета Министров СССР по печати, ул. Шолохов, 18

Музыкальное образование в СССР